

EUA Não Reconhecem "Gorilas" Instalados no Poder em Tegucigalpa e S. Domingos

(LEIA NA PAGINA 6)

ENCONTRO DE GOVERNADORES COM JANGO HOJE NAS LARANJEIRAS Leia em ZERO HORA

PRESOS NO EXÉRCITO BORER E O PORTUGUÊS DAS ARMAS

Nota no Vazio

FALOU o demagogo Lacerda, em nota palavrosa e irrelevante, não explicou o objetivo das armas estocadas por sua polícia, numa propriedade privada em Jacarepaguá, em sugestiva proximidade do sítio presidencial. A parte uma pífia desculpa de que as metralhadoras se destinavam a caçar camponeses guerrilheiros comunistas e insídias covardes, porque inexplicitas, contra as autoridades militares, o Governador limita-se à auto-propaganda de suas obras administrativas, à constante monótona de todas as suas declarações (elogio em boca própria não só trai insegurança como é vitupério) e ao seu já chatíssimo "travesti" de Madame Nhu contra o comunismo.

No mais, fica evidente para a opinião pública que, a) A Polícia da GB tinha a arma clandestinamente estocada ao alcance de tiro da casa do Presidente da República; b) Que seu depositário, o negociante português, fugiu como criminoso à aproximação do Exército, traíndo o caráter ilegítimo da operação; c) O Governo da GB demorou-se 72 horas para tentar esclarecer o fato ao povo, começando com evasivas e terminando com a nota inócuca já descrita.

É evidente que o Exército deve apurar o fato até o fim, sem permitir que o tradicional espírito de "deixa disso" brasileiro intervenha mais uma vez. Pelo arsenal descoberto, não é difícil imaginar que a polícia da GB tenha muitos outros arsenais ainda por descobrir, em casa de outros amigos do Governador. Isto nos parece particularmente suspeito em virtude do notório passado de golpes de Lacerda.

No fecho de sua ridícula nota, Lacerda diz que as armas foram compradas no Governo Getúlio Vargas, voltando à tecla que já bateu em falso no caso do Mata-Meridgo, que a n do tentou envolver o ex-Presidente Kubitschek. Não interessa quem fabricou ou comprou as armas, e sim quem as usa: o Governador Carlos Lacerda.



Charles Borer e Alberto Pereira da Silva, os dois implicados no caso da ocultação das armas de guerra em Jacarepaguá, mostram-se aprensivos com a marcha do inquérito na PE.

ANO XIII -- Rio de Janeiro, Terça-Feira, 15 de Outubro de 1963 -- N.º 4.178

Ultima Hora



Cêrco em São Paulo

Comandante do "Ana Néri" Relata a Colisão Com Petroleiro: GOLPE DE LEME EVITOU UM MORTICÍNIO NO MAR

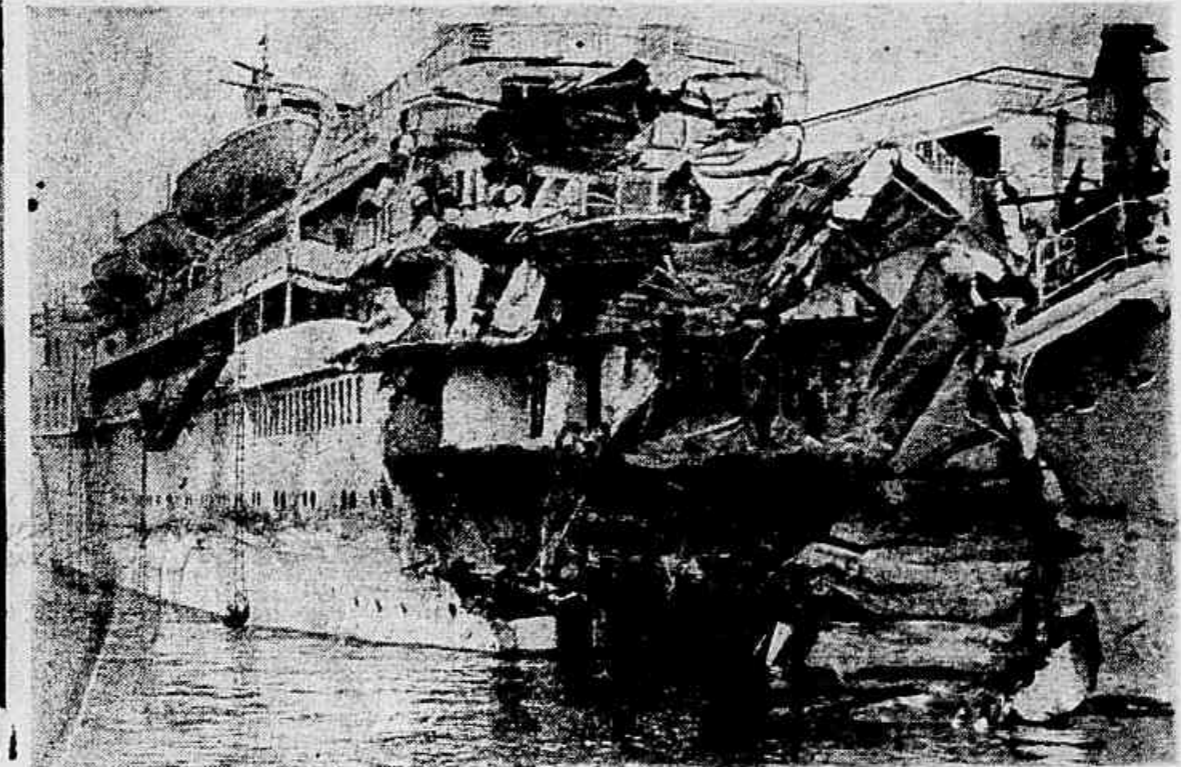

"Não fosse o golpe de leme que dei para bombordo, o "Ana Néri" teria sido colidido bem a meia-nau e a tragédia seria pior" — declarou o Comandante Carlos dos Santos Cavalcante, a propósito do acidente ocorrido no trânsito do Canal de Costeira, pelo petroleiro "Presidente Deodoro", no litoral fluminense. Revelou, ainda, haver o navio da Frota Nacional de Petroleiros emitido pouco antes um sinal curto, indicando que estava guinando para bombordo "na vez o contrário". Na foto, o "Ana Néri" na Ilha de Viana. (Pag. 3.)

PERMANECEM recolhidos ao quartel do 1.º Batalhão da Polícia do Exército os terroristas Charles Borer, irmão do Delegado Cecil Borer, da DOPS, e Alberto Pereira da Silva, o português em cujo sítio foi guardado, pelo primeiro, o poderoso armamento de guerra destinado à eliminação física do Presidente João Goulart, sua mulher e seus 2 filhos.

QUANTO aos caseiros do conspirador lusitano, encontram-se, agora, sob a proteção do Exército, tendo o gerente da pedreira de Alberto, o russo branco Esperanski, observado que "o que havia ali era um tráfico de armas" e que estava convicto de que "quem se vai danar todo é o Sr. Silva" pois "quem é Vasco não pode ser Flamengo".

ENQUANTO isso, agentes do Serviço Secreto do II Exército bloqueiam os aeroportos de Viracopos, em São Paulo, e Corumbá, Mato Grosso, tentando capturar elementos ligados ao contrabando de armas, havendo fortes indícios de que as metralhadoras descobertas na casa do português em Jacarepaguá vieram para o Brasil via Bolívia ou Paraguai. (Leia notícia na 2.ª pag.)

MAGALDI ADVERTE A CIDADE AMEAÇADA DE FICAR MAIS TEMPO NO ESCURO: —SOCORRO DE FURNAS E CUBATÃO NÃO BASTA

FLEXA DA EXPLORAÇÃO REVOLTA ESTUDANTES



Contra o novo aumento das taxas escolares, decretado de surpresa pelo Sr. Carlos Flexa Ribeiro, continuam em greve os 1.700 alunos do Colégio Andrews, de propriedade do Secretário de Educação da Guanabara. Na foto, os jovens em frente ao colégio contra a flexa da exploração. (Leia na Página 2.)

Dramática advertência está sendo feita a toda a população carioca, pelo Coordenador do Racionamento de Energia Elétrica, Almirante Miguel Magaldi, no sentido de que medidas ainda mais drásticas poderão vir a ser adotadas, inclusive cortes diários de 2 horas, no fornecimento de luz e força à cidade, uma vez que não basta o reforço recebido de Furnas e Cubatão, continuando assustador o "deficit" existente.

COCAÍNA EM COPA



Agentes do 12.º DP detiveram, ontem, o romeno, naturalizado francês, Rahndret, Prilik, em cujo apartamento, na Rua Fernando Mendes, 7, foi descoberto, sob o fôrro do sofá da sala, um pequeno saco de maconha e cocaína. (Leia na Sétima Página.)

VALENTINA E GAGÁRIN: —Lua Será Nossa em 64



Valentina Tereshkova e Yuri Gagarin acabam de anunciar, na Cidade do México, que a União Soviética irá enviar, no próximo ano, um homem à Lua, o que faz supor já estejam muito adiantados os preparativos em tal sentido. Em contato com os peritos espaciais dos Estados Unidos, os cosmonautas da URSS chegaram à conclusão de que os norte-americanos estão "muito atrasados" no que se relaciona com a exploração do espaço cósmico. Na foto da UPI para UH, Valentina e Yuri aparecem sorrindo para os mexicanos. (P. 6.)

ZERO HORA

Governadores Com Jango

Convocados pelo Presidente da República, deverão reunir-se, hoje, no Palácio das Laranjeiras, Governadores de vários Estados da Federação. Já se encontrando no Rio, com esse objetivo, os Srs. Newton Belo, do Maranhão; Virgílio Távora, do Ceará; Aluisio Alves, do Rio Grande do Norte; Pedro Gondim, da Paraíba; Lomanto Junior, da Bahia; Mauro Borges, de Goiás; Celso Ramos, de Santa Catarina e Ildo Meneghetti, do Rio Grande do Sul.

O encontro de Chefes de Executivo estaduais com o Sr. João Goulart está dando margem a especulações nos círculos políticos, observando-se que dele estarão presentes os Governadores Ademar de Barros, de São Paulo; Carlos Lacerda, da Guanabara; Magalhães Pinto, de Minas Gerais; e Miguel Arraes, de Pernambuco, e que tal ausência seria motivada pela circunstância de estarem os quatro ligados à sucessão presidencial em 1965.

Demite-se o Ministro Paulo de Tarso: é Contra "Conciliação"

A decisão de deixar o Ministério da Educação e Cultura foi anunciada pelo Deputado Paulo de Tarso a um grupo de representantes da Frente Parlamentar Nacionalista, com a observação de que a marcha dos acontecimentos políticos o levava a optar, em definitivo, contra a chamada "conciliação", depositando nas mãos do Sr. João Goulart o cargo, no momento em que desenvolvia uma ação político-administrativa estritamente vinculada às forças populares, que não mais tinham condições, depois da nota oficial ontem divulgada, de lhe dar cobertura. Na foto, o demissionário titular do MEC, val vai tar, agora, à Câmara dos Deputados. (Pag. 4.)



ENTREGAM-SE AO EXÉRCITO OS CHEFES DO TERRORISMO NA GB

ACONTECIMENTOS

de Última Hora

REBELIAO NA CASA DE DETENCAO DE NITEROI

Os presos da Casa de Detencao de Niteroi rebelaram-se ontem à tarde, ateando fogo a dois alojamentos e destruindo as instalaçoes do prédio, em sinal de protesto aos maus tratos que lhes eram infligidos no estabelecimento. O motim iniciou-se quando 20 egressos da Penitenciaria eram espancados por ordem do Administrador da Detencao, Sargento Teixeira, e foi dominado por numerosos cheques da Policia Militar, enquanto o Corpo de Bombeiros apagava o incendio que ameaçou todo o prédio.

Ainda não foi realizado um balanço completo do número de vítimas, muito embora dez detentos tenham sido recolhidos à enfermaria em estado grave. Os prejuizos causados pelas chamas e depredaçoes também ainda não estão avaliados, sabendo-se, entretanto, que foram destruidos 400 camas e colchões dos alojamentos Mário Guimarães e Moura Silva, localizados no primeiro e segundo andares da Casa de Detencao.

RESPONSÁVEIS — Ainda quando os bombeiros apagavam o incendio, os detentos espancados que deram motivo à revolta foram trancados na cela-forte. Logo depois, chegavam à Casa de Detencao o Secretário de Seguranca do Estado do Rio, Sr. Herval Basilio, e o Secretário Hamilton Xavier, de Interior e Justica, que ouviram os presos espancados, que foram unânimes em acusar o Sargento Teixeira como mandante das sevícias e os funcionários Coelho, Itamar e "Chita", além do detento Hugo como os executores.

Servidores da União Receberão em Cheque

O Ministro da Fazenda, Sr. Carvalho Pinto, acaba de determinar a implantaçao de novo sistema de pagamento ao funcionalismo da União, que consiste na emissão de cheques nominativos no valor líquido dos proventos do servidor. A medida será posta em prática, inicialmente, para os pagamentos a cargo da Fazenda.

O cheque-pagamento será cruzado, emitido contra a conta "Tesouro Nacional-Despesa da União", no Banco do Brasil, e poderá ser pago por qualquer estabelecimento bancário, que cobrirá o cheque através da Compensação ou de cobrança direta. A inovação evitará as filas de pagamento.

COLÉGIOS MILITARES — O Ministro da Guerra, General Jair Dantas Ribeiro, em portaria assinada, ontem, fixou em cem o número de vagas nos Colégios Militares de Pernambuco, Belo Horizonte, Salvador e Fortaleza, e em 120 no Colégio Militar de Curitiba. Não haverá exame de admissão para o Colégio Militar do Rio de Janeiro. As vagas serão preenchidas mediante concurso.

CARPENTIER — O escritor cubano Alejo Carpentier, Diretor das Edições do Estado, pronunciará hoje uma conferência, às 17 horas, sobre a literatura de seu país.

Preços da Gasolina Vão Subir

— A alteração da taxa dólar-petróleo, de Cr\$ 475 para Cr\$ 620, deverá provocar um estudo do Conselho Nacional do Petróleo para o aumento dos preços da gasolina e derivados de petróleo, dentro de poucos dias — disse o chefe do Gabinete do presidente do Conselho Nacional do Petróleo.

A reunião ordinária do CNP deverá realizar-se amanhã, às 14 horas, mas não se adiantou se o aumento cogitado consta da ordem do dia. A notificação quanto ao aumento da taxa do dólar-petróleo chegou ao CNP, procedente da SUMOC, na semana passada. A mesma fonte, baseada no aumento da taxa, disse não ser possível por enquanto fazer um estimativa do aumento percentual que incidirá sobre a gasolina e demais derivados.

Jornalista Denunciado Pela Justiça Militar

O promotor da 1ª Auditoria da Guerra da 1ª Região Militar participou ontem ao Ministro da Guerra ter denunciado o jornalista Hélio Fernandes como incurso no § 2º, do art. 247, do Código Penal Militar, classificando, assim, a divulgação de documentos sigilosos como "crime contra a administração militar".

MANIFESTO DAS ESQUERDAS — O chefe do Gabinete Civil da Presidência da República, Professor Darcy Ribeiro, disse ontem que o Sr. João Goulart leu o "Manifesto das Esquerdas", e que "o documento exprime a opinião de líderes muito respeitáveis, que se reuniram para alcançar uma unidade de situação nacional e tomar uma posição. O Governo tem que considerar naturalmente esse pronunciamento como a posição de uma corrente que representa parte da opinião pública e, portanto, merece todo o respeito.

Ferrovários da Leopoldina em Assembleia

Os ferroviários da Leopoldina vão reunir-se às 10 horas de hoje para conhecer o resultado das gestões realizadas pelos dirigentes de seu Sindicato junto aos Ministros do Trabalho e da Fazenda, ontem, para a liberação da verba de Cr\$ 1 bilhão e 200 milhões para aquisição de casa própria pelos investidores do Conjunto Residencial do IAPC em Agua Grande.

SORTEIO DE NATAL DE Última Hora

SERIE A NÚMERO 2

(Semana de 14 a 19 de outubro de 1963)

NOME

ENDEREÇO

RESPONSÁVEL

CIDADE

ESTADO

(Sorteio público da Série A no sábado, dia 26 de outubro de 1963. Carta Patente Federal n.º 373, de Kingston Publicidade).

Alunos do Andrews Continuam em Greve Contra Ganância de Flexa

OS 1.700 alunos do Colégio Andrews, de propriedade do Sr. Carlos Flexa Ribeiro, Secretário de Educação da Guanabara, prosseguiram ontem a greve contra o aumento decretado de surpresa nas taxas escolares, majoradas de Cr\$ 13.500 para Cr\$ 17.500. O protesto invocou foi o aumento dos servidores do colégio, mas os estudantes contestam a alegação, afirmando que a elevação proporcionará uma receita bruta de nada menos de Cr\$ 5 milhões e 600 mil.

Além de realizar manifestações em frente ao colégio, os alunos do Andrews estiveram à tarde no Ministério da Educação, onde denunciaram o aumento a um assessor do Ministro Paulo de Tarso, Sr. Marcos Alencar, que ensinou o problema à Inspeção Seccional da Guanabara. Um Inspetor foi enviado ao Andrews, para apurar as denúncias dos alunos, que apontam o aumento como manobra para nova majoração, no princípio de 1964.

SÓ SETE FURARAM — A greve foi furada por apenas sete alunos, que receberam estrondosa vaia de seus colegas, concentrados em frente ao colégio, na Praia de Botafogo. Através do Grêmio Recreativo do Colégio Andrews (GRECA), os alunos solicitaram a reconsideração da decisão de aumento.

Em ofício dirigido ao Diretor do Colégio, Sr. Edgar Azevedo, os alunos justificam o cancelamento da majoração e os seguintes argumentos: 1 — as anuidades escolares foram pagas no início do ano letivo em 80 por cento; 2 — o aumento concedido aos servidores não justifica o acréscimo de Cr\$ 5 milhões e 600 mil na renda bruta do Colégio; 3 — em circular enviada aos pais dos alunos no início do ano, foi previsto um aumento de 10 por cento no custo de vida, mas o Colégio não foi afetado por este, salvo no salário dos servidores.

"LACERDA: — TRABALHADOR BRASILEIRO NÃO SERVE"

O Diretor-Responsável de **ULTIMA HORA**, Paulo Silveira, dirigiu a seguinte carta ao Procurador-Geral da Justiça do Estado da Guanabara, Sr. J. B. Cordeiro Guerra:

"Senhor Procurador: Recebi o ofício n.º 871/63, no qual V. Exa., embora chefe de um serviço estadual, utiliza papel timbrado do "Ministério da Justiça e Negócios Interiores" — serviço federal — o que nos parece grave irregularidade, e onde solicita retificação de notícia publicada neste jornal, sob o título "Lacerda: Trabalhador Brasileiro Não Serve".

O ofício, acompanhado de memorando assinado pelo chefe de V. Exa. — É evidente o equívoco. Qualquer reclamação sobre o assunto deve ser dirigida ao "Los Angeles Times", jornal que publicou a notícia fotograficamente reproduzida em nossas colunas, e cuja tradução, ao pé da letra ou literária, somente pode ser a por nós fornecida. V. Exa., certamente versado no inglês, poderá isso verificar aqui transcrito, que foi publicado naquele jornal, e cuja tradução também consta do memorando do chefe de V. Exa.

"He said the pair "do in one day what two Brazilians would do in 20 days". Traduzo como quisier o texto acima que, ao encontrar dito, pelo chefe de V. Exa., no redator daquele jornal, segundo este afirma,

"que o par, em um dia, faz o que dois brasileiros fariam em vinte dias". Assim, o ofício de V. Exa., que tão bem conhece a língua inglesa, certamente decorrerá do fato de desconhecer o texto fotograficamente reproduzido no jornal e aqui transcrito. E tudo ainda confirma o próprio memorando, onde o chefe de V. Exa. procura interpretar, explicar, utilizar, em suma, aquela série de subterfúgios em que é mestre, tendo, porém, a cautela de não desmentir o texto. Assim, verdadeira ou falsa a declaração, quem por ela responde é o jornalista que a colheu e publicou, e não insistir no fato de que nem o memorando desmente a autenticidade da frase transcrita no original.

Por outro lado, os múltiplos ataques de V. Exa., a amigos e experimentado promotor, é que o levaram a sustentar, contra a lei, que lhe deve ser familiaríssima, o absurdo de admitir a hipótese de publicação espontânea da defesa e simultânea ação criminal, deslealdade jurídica contrariada pelo art. 16 da Lei de Imprensa, verbis:

"A retificação espontânea, feita antes do início do procedimento judicial, pelo jornal ou periódico, onculsa a ação penal contra os responsáveis. O mesmo acontecerá se se fizer em juízo a retratação". Assim, verificará V. Exa., que em nenhuma hipótese temos algo que ver com o assunto de que tratam ofício e memorando, sendo conveniente ainda insistir no fato de que o próprio memorando, que fala em "deturpação", não diz onde se encontraria, nem qual a verdade que se ocultaria, como tampouco investiga contra o texto inglês fotograficamente reproduzido e corretamente traduzido.

Atenciosas saudações
a Paulo Ribeiro da Silveira".

O português Alberto Pereira da Silva e o Sr. Charles Borer, irmão de Cecil Borer, entregaram-se às 14h30m de ontem ao 1º Batalhão de Polícia do Exército, que vinha fechando o cerco para localizá-los e prendê-los, como responsáveis pelo armazenamento de armas de guerra, num sítio de Jacarepaguá, para emprêgo num atentado contra a vida do Presidente João Goulart e sua família.

Alberto e Charles Borer foram reconhecidos pelos empregados do primeiro, D. Ana Maria da Graça e Sr. José Brás, que denunciou a presença de armamento — 10 metralhadoras Thompson, 30 granadas, 12 mil balas e um receptor-transmissor de rádio — no "Sítio Serião", de propriedade dos portugueses e situado nas proximidades do "Sítio Capim Melado" do Presidente João Goulart. Os dois terroristas, que se fizeram acompanhar do advogado Geral Pinho, foram interrogados pelo General Paulo Torres, que hoje solicitará a prisão de ambos, por 30 dias.

Por determinação do General Paulo Torres, presidente do inquerito policial-militar instaurado pelo Ministro Jair Dantas Ribeiro, agentes do Serviço Secreto do II Exército estão vigiando os portos de Viracopos, S. Paulo, e Corumbá, Mato Grosso, para efetuar a prisão de contrabandistas de armas, que estariam ligados ao atentado contra o Presidente. Em caso de confirmação dessa hipótese, tais diligências serão ampliadas.

Em extensa nota distribuída, ontem, o Sr. Carlos Lacerda afirmou que há um "escândalo despropósito em torno de algumas armas", depositadas pela autoridade competente em local que considerou útil numa emergência". Afirma o Governador que as armas foram guardadas perto do sítio do Presidente João Goulart porque a região é "visada por invasores mal disfarçados de "camponeses", que já tentaram ocupar indevidamente aquela área do Estado". Diz também que a localização das armas "assunto de exclusiva alçada do Governo do Estado".

A Apresentação

Momentos antes de se apresentarem ao Exército os Srs. Alberto Pereira da Silva e Charles Borer foram apanhados pelo filho do advogado Sobral Pinto nas proximidades do Supermercado Disco, da rua das Laranjeiras, em cujas imediações Cecil Borer mantém um de seus muitos apartamentos de luxo.

Após chegar ao quartel, acompanhados de Sobral pai e filho, Alberto e Charles Borer passaram a ser interrogados e se apresentaram ao oficial-de-dia, que os colocou junto a uma janela, no "hall", sob as vistas de guardas. Alberto vestia terno cinza e um blusão amarelo, bastante berrante, e o mantinha fora das calças, enquanto Charles Borer trajava roupa marrom clara. Ambos apresentavam sinais de nervosismo e cansaço, tanto que Borer pediu uma cadeira para sentar-se. Abordados pelos jornalistas, Charles Borer evitou falar, dizendo que "o inquerito já virou bagunça com a presença dos repórteres".

Apurou-se que Alberto e Borer fugiram de Jacarepaguá assim que tomaram conhecimento das diligências do Exército e se homiziaram nas casas de Cecil Borer e do General Adauto Esmeraldo, ex-Diretor da DOPS e pai de Cécio Murtella, personagem do caso Aída Gúrl. Após o cheiro de Alberto e Charles Borer, Cecil Borer esteve em frente ao Quartel da PE, na camoneta 29-74, da Polícia. O diretor da DOPS fumou muito, olhou bastante para o interior do quartel, mas não teve coragem de entrar. Pouco depois, retirava-se.

Testemunhas Acusam

Enquanto Alberto e Charles Borer aguardavam a hora de prestar depoimento, D. Ana Maria da Graça e o Sr. José Brás reconheceram-nos como os responsáveis pelas armas encontradas no Sítio Serião. O Sr. José Brás, que denunciou as atividades terroristas de Alberto e Charles Borer, afirmou que os dois evitaram respaladas dos terroristas. José Brás, que tem 65 anos, vestiu um uniforme velho, porque suas roupas estavam sujas e rasgadas, e está trabalhando no quartel como auxiliar de pedreiro, com permissão do Coronel Domingos Ventura, Comandante da PE.

Além de José Brás e de seu irmão Angelo, foi ouvido pelas autoridades o russo-anão Oswald Speranski, que lutou no lado das forças alemãs na invasão da União Soviética, como intérprete, e atualmente é Gerente da pedreira de Alberto. Confirmou Speranski que Alberto é íntimo de Lacerda e de outros políticos udenistas, entre os quais o Deputado Raul Brunini, Presidente da Assembléia Legislativa. Em palestra com os jornalistas, disse Speranski:

"O detalhe de falar com o "seu" Silva para não dar muita confiança a esse pessoal, que só procurava em época de eleições. Conheci também Cecil e Charles Borer, Edison Guimarães e outros elementos frequentavam a casa do patrão, onde eu a apenas duas vezes por ano: no Natal e em seu aniversário. Nunca participei de reuniões políticas nem dos chur-

rascos que lá aconteciam. Acho que "seu" Silva se meteu nesse negócio de armas por falta de ocupação e por medo de guerra. Procurei ajuda como amigo, creio eu.

Ficaram Presos

Alberto Pereira da Silva e Charles Borer, que continuavam depondo à noite, deverão permanecer presos durante 30 dias, tempo de duração do inquerito. Essa providência será solicitada ao Ministro da Guerra, hoje, pelo General Paulo Torres, que está tomando os depoimentos, assistido pelo Coronel Domingos Ventura e pelo Tenente Bretas, escrivão do inquerito.

Até agora, já foram tomados oito depoimentos, todos positivamente a presença de Alberto e Charles Borer na trama terrorista, descoberta pelo Major Air Ellis, Comandante do Batalhão de Guarda Presidencial e chefe das diligências que culminaram com a apreensão das armas de guerra.

Alberto e Charles Borer se entregaram, chegava ao I Exército, um ofício em que o Secretário de Segurança do Estado, Coronel Gustavo Borges, solicitava a devolução das armas. Em seu longo arrazoado, o Sr. Gustavo Borges "esclareceu" que as metralhadoras foram depositadas no sítio dos portugueses Alberto para combater guerrilheiros — em Jacarepaguá. O ofício provocou risos em todos os oficiais que o leram.

Rádio Era da PM

O Serviço Secreto do Exército apurou ontem que o aparelho de rádio encontrado no sítio de Alberto pertence à Polícia Militar da Guanabara, que recebera há cerca de um mês juntamente com outros equipamentos e armas, através do Ponto IV, como auxílio da Aliança Para o Progresso.

Os aparelhos de rádio foram entregues pessoalmente ao Coronel Edson de Moura Freitas Comandante da PM, por agentes do Ponto IV. Os aparelhos ficaram depositados no Batalhão de Manutenção da PM, até que há duas semanas foram levados para o Palácio Guanabara. Após exibidos ao Sr. Carlos Lacerda, foram entregues posteriormente pelo Governador ao Major Borges, pois ambos acharam que os aparelhos seriam mais úteis a eles que a PM.

As últimas horas de ontem, UH apurou que as armas encontradas no sítio pertencem realmente à DOPS, onde estão registradas na Seção Patrimonial, cujo chefe é o Detetive Antônio de Pádua Batista, que responde pelo Inspetor Marcos de Oliveira. As armas foram retiradas dali por ordem direta de Cecil Borer, Diretor da DOPS.

"Guardava Como Amigo"

O Advogado Sobral Pinto explicou a UH que não é advogado do português Alberto Pereira da Silva, mas apenas lhe presta "assistência jurídica nas explicações que deverá fornecer ao General Paulo Torres sobre as armas encontradas em sua casa". D. Sr. Sobral Pinto acha natural que Alberto guardasse as armas, "em face dos laços de amizade que unem ao Diretor da DOPS, Delegado Cecil Borer". Em suas declarações, afirmou o Sr. Sobral:

1. Alberto só veio a saber que seu nome estava envolvido na apreensão das armas "através da leitura dos jornais".
2. Alberto o procurou para demonstrar o desejo de entrar no Exército e prestar o depoimento sobre o que sabe, mas ele o aconselhou a "aguardar momento oportuno para se apresentar".
3. embora Alberto não seja seu cliente, vai impetrar habeas-corpus em seu favor caso ele continue preso no 1º Batalhão da PE.

Português é da UDN

Em discurso pronunciado na Câmara Federal, ontem, o Deputado Breno da Silveira (PTB-GB) afirmou que o português Alberto Pereira da Silva é íntimo do Sr. Carlos Lacerda, ao qual apresentara com um malinã.

Recordou o Sr. Breno da Silveira o discurso que fez na Câmara em 11 de setembro de 1962, quando denunciou o incidente provocado no Jacarepaguá Tênis Clube pela DOPS, quando ele, o Deputado Rubens Bernardo e o Sr. Hildebrando de Góis faziam um comício. Em dado momento, a reunião foi interrompida pelo Sr. Alberto Pereira da Silva, "huíte prócer udenista da localidade", disse o Deputado Cecil Borer. Disse ainda o Sr. Breno da Silveira que o próprio Alberto Pereira da Silva, que cria falsos para simular o Sr. Carlos Lacerda quando este vai a Jacarepaguá, vive a proclamar que é "líder da UDN".

Ao concluir, o parlamentar carioca afirmou que não duvida de que o armazenamento de armas culminaria com um possível atentado contra o Presidente João Goulart, razão por que considera que o Sr. Carlos Lacerda deve responder por crime de responsabilidade, uma vez que dois elementos de sua Polícia — Charles Cecil Borer — estavam mancomunados com o português Alberto Pereira da Silva.

PROFESSORES FESTEJAM O SEU DIA COM FERIADO

COM solenidade às 16 horas, na sede de seu Sindicato, na Avenida 13 de Maio, 13, 4º andar, sala 402, os mestres da Guanabara festejaram hoje o Dia do Professor, que também é comemorado em todo o País, agora reconhecido como feriado escolar, segundo as resoluções do Conselho de Educação, através de Decreto.

Ainda em homenagem à data, os 26 integrantes da Diretoria do Grêmio Cultural Ruy Barbosa, do Instituto de Educação, apresentaram um "show" especial, no Colégio, com balletos, desde a dança mais primitiva até o último sucesso, que é o "Harley-Dell". O Grêmio do IE ganhou novo impulso este ano com a colaboração de seis rapazes e está em sua semana de festividades oficiais.

Para a solenidade de hoje, o Sindicato dos Professores, do qual é presidido pelo Sr. Hélio Marques, foram convidados os representantes do CGT, da UNE, da UBES, o Ministério

FRENTE POPULAR DEFINE POSIÇÃO

EM manifesto divulgado ontem em Brasília, após vários dias de reuniões, a Frente de Mobilização Popular anunciou que quer deixar firmada, "com absoluta clareza", "sua posição de total independência em relação à política de conciliação do Presidente da República como em relação a todo o esquema vigente".

No documento, a Frente de Mobilização Popular "denuncia a vacilação do Executivo em relação à adoção de uma política popular, a inatividade do Legislativo e a parcialidade do Judiciário" e reclama uma série de medidas, como a expulsão da Hanna, o rompimento das negociações com a Bond and Share, a encampação de Capuava, o congelamento das remessas de lucros, a declaração da moratória unilateral e o monopólio estatal do câmbio e das exportações.

PERIGO CONTINUA — O manifesto da Frente de Mobilização Popular classifica como "uma das grandes vitórias das forças populares" a retirada do pedido de estado de sítio, mas adverte que "o perigo de regresso às condições de liberdade democráticas não está afastado", porque essa ameaça será permanentemente o Governo insistir em manter uma política de conciliação entre forças profundamente antagonistas. "Afirmamos também a Frente de Mobilização Popular que o povo avança".

FRENTE POPULAR DEFINE POSIÇÃO

EM manifesto divulgado ontem em Brasília, após vários dias de reuniões, a Frente de Mobilização Popular anunciou que quer deixar firmada, "com absoluta clareza", "sua posição de total independência em relação à política de conciliação do Presidente da República como em relação a todo o esquema vigente".

No documento, a Frente de Mobilização Popular "denuncia a vacilação do Executivo em relação à adoção de uma política popular, a inatividade do Legislativo e a parcialidade do Judiciário" e reclama uma série de medidas, como a expulsão da Hanna, o rompimento das negociações com a Bond and Share, a encampação de Capuava, o congelamento das remessas de lucros, a declaração da moratória unilateral e o monopólio estatal do câmbio e das exportações.

FRENTE POPULAR DEFINE POSIÇÃO

EM manifesto divulgado ontem em Brasília, após vários dias de reuniões, a Frente de Mobilização Popular anunciou que quer deixar firmada, "com absoluta clareza", "sua posição de total independência em relação à política de conciliação do Presidente da República como em relação a todo o esquema vigente".

No documento, a Frente de Mobilização Popular "denuncia a vacilação do Executivo em relação à adoção de uma política popular, a inatividade do Legislativo e a parcialidade do Judiciário" e reclama uma série de medidas, como a expulsão da Hanna, o rompimento das negociações com a Bond and Share, a encampação de Capuava, o congelamento das remessas de lucros, a declaração da moratória unilateral e o monopólio estatal do câmbio e das exportações.

PERIGO CONTINUA — O manifesto da Frente de Mobilização Popular classifica como "uma das grandes vitórias das forças populares" a retirada do pedido de estado de sítio, mas adverte que "o perigo de regresso às condições de liberdade democráticas não está afastado", porque essa ameaça será permanentemente o Governo insistir em manter uma política de conciliação entre forças profundamente antagonistas. "Afirmamos também a Frente de Mobilização Popular que o povo avança".

V. está convidado para uma demonstração da sua

BIG ALTA - FIDELIDADE (HI-FI) Mod. 1963

"RAMA FIDELITONE"

Compare estas características:

- 4 alto-falantes (graves, médios e agudos) e TWEETER em caixa separada. Rádio com 9 valvulas.
- 2 faixas de ondas, desligando automaticamente o rádio e a eletreta no fim do último disco.
- Toca discos automaticamente Lp (16, 33, 45, 78 RPM).

ENTRADA SUAVE!

9.500

Coisas em marfim, imbuva, Chippendale ou pé palito.

CASA rádio-Rama

R. SETE DE SETEMBRO, 227 - TELS. 43-6094 E 43-3631

Olhos que seduzem SÃO OLHOS BEM-TRATADOS

COM **LAVOLHO** CLAREIA E HIGIENIZA

100% TRANSISTORIZADO

4 FAIXAS DE ONDAS, MÉDIAS E CURTAS, TÓDAS AMPLIADAS UM MODELO ORIGINAL PARA CADA MARCA DE CARRO NACIONAL.

RÁDIOS ZILMAG

COLOCAÇÃO NO HORA CRÉDITO NA HORA

"Push Button" (teclas) para maior facilidade na mudança de faixas.

APENAS 5.000, MENSAIS

EMAR

R. SAO CRISTÓVÃO, 777 TEL. 34-6116

É um rádio que, depois de pago, já tem valor dobrado!

Garantia e cortesia absoluta em nossos serviços.

COMANDANTE DO "ANA NÉRI": — GOLPE DE LEME EVITOU TRAGÉDIA MAIOR

NA HORA H de José Mauro

Lacerda a Sucessão e as Armas

O Governador Carlos Lacerda vive, de novo, dias dramáticos em seu sítio em Petrópolis, conseguindo dormir à custa de remédios fortíssimos, que deixam, de volta, pesadelos e tremendo mau humor. Quando se via afastado da "mira" das Forças Armadas, em consequência de sua entrevista a "Los Angeles Times", eis que o Exército vai encontrar no sítio de um português, seu amigo íntimo, armas de guerra da Polícia Militar do Estado, sem qualquer explicação possível. E é exatamente nestes momentos, em que sua posição, como governador da Guanabara, se enfraquece que os políticos udenistas cariocas iniciam as pressões, visando a sucessão estadual em 1965, quando o Governador Lacerda, mais do que nunca, necessita do apoio de todos. Desta vez quem está agindo muito é o Deputado Danilo Nunes, que se sente totalmente "bigodado" dentro da UDN regional, onde conta com dois adversários que não o engolem: Amaral Neto e Célio Borja. O primeiro por motivos óbvios, pois é candidato à sucessão de Lacerda. E o segundo porque advega uma solução extra-partidária no Estado. Teme ele que a UDN não tenha condições de eleger o futuro governador. Danilo Nunes, que é dos candidatos udenistas o que tem mais condições para disputar o cargo, é o homem com quem Lacerda conta para fazer suas articulações dentro das Forças Armadas, principalmente no Exército, valendo lembrar que foi o atual líder da UDN, um dos elementos de confiança do General Amury Kruei, quando era Chefe de Polícia. No momento, Danilo Nunes é a pessoa mais consultada por Carlos Lacerda, que não consegue sair do labirinto em que se meteu com a entrevista a jornal estrangeiro desmoralizando os brasileiros, e com o caso das armas encontradas em Jacarepaguá. Danilo está disposto a atuar em seu favor. Mas quer em troca ser candidato ao Governo da Guanabara em 1965

Umás & Outras

- Depois de se avistar na manhã de ontem com o Secretário de Segurança, Coronel Gustavo Borges, e com o delegado Célio Borer, o Sr. Rafael de Almeida Magalhães está no Palácio Guanabara e de lá, por volta das 10 horas, rumou diretamente para Petrópolis, onde foi levar ao conhecimento do Governador Carlos Lacerda que seriam entregues à Polícia do Exército o português Alberto Pereira da Silva e o alcagüete Charles Borer, o que efetivamente foi feito.
- Reside no Brasil há mais de 15 anos — e pouco gente sabe disso — uma irmã do famoso Marechal-de-Campo Von Rommel, a "Raposa do Deserto". Conquistador da África, na última Grande Guerra. Trata-se da enfermeira Lotte Rommel, que trabalha para o Dr. Sarmento Barata e que aqui se casou e tem uma filha.
- Em consequência do incidente que teve com o Senador Auro de Moura Andrade, o Tenente-Coronel Carlos Cairoli está com um pé fora do DSE. O nome mais cotado para substituí-lo é o do General Paulo Francisco Torres, que foi chefe de Polícia na crise de agosto de 1954 e se manteve fiel a Vargas até o sacrifício final.
- O Sr. José Cândido de Almeida Reis nomeou para seu assistente, no Departamento Nacional de Seguros Privados e Capitalização, o Sr. José Acly de Sá, que foi afastado da vice-presidência do IRE, no governo Juscelino Kubitschek, por processo. Trata-se de elemento intimamente ligado ao grupo Kempfer, de seguradores que, por isso mesmo, está interessado em pôr fim aos processos lavrados contra as empresas do mesmo grupo.

Gente Por aí

Cerca de 40 mil pessoas já visitaram o "stand" da Petrópolis, na Cinelândia, que foi preparado em quatro dias por funcionários da empresa, comandados pelo Sr. João Camelo Teixeira. O Sr. Alfredo Melchades, recentemente nomeado para a direção do Departamento de Administração do SAPAS, em apenas um mês despachou nada menos de dez mil processos que estavam há muito tempo enalinhados. Chico Anísio estará no Sampa Paula Quitandinha Clube, no dia 19, fazendo um "show". Jantando na Churrascaria Recreio, no domingo, sózinhos, a atriz Almée. Noutra mesa o acadêmico Peregrino Júnior com o Professor Hélio Viana e amigos. Vera Regina Pecanha Coutinho, sobrinha-neta de Nilo Pecanha, é a nova Rainha do Tufão, eleita ontem. Vera Regina substitui Beatriz Dourado Lopes no reinado do "esporte dos reis". Uma das tropas mais "afiadas" dos destacamentos localizados na GE é o Grupo Unidade-Escola, sob o comando do General Anfriso da Rocha Lima. O Deputado Gustavo Capanema está há muitos anos afastado do Ministério e tem confessadas esperanças de ser bem aginhado, com uma pasta, na próxima reforma do Ministério. O Deputado Doutor de Andrade esteve no Rio, no fim de semana, mantendo diversos contatos com líderes políticos. O acadêmico José Monteiro está disposto a se candidatar a posto eletivo — provavelmente Câmara dos Deputados — em 1966, pelo Maranhão, para o que tem o apoio fetal do Governador Newton Bello e espera ter o Deputado Renato Archer. O Deputado Paulo Pinheiro Chagas vem desenvolvendo intenso trabalho no interior de Minas. Sua meta é o Palácio da Liberdade.

Tiremos o Chapéu

Hoje, ao professor brasileiro, cuja data se está comemorando, em reconhecimento a os grandes serviços prestados por essa classe à formação de um Brasil poderoso e independente.

O Comandante do "Ana Néri", Sr. Carlos dos Santos Cavalcante, declarou a UH, ontem, que a colisão de seu navio com o petroleiro "Presidente Deodoro" só não foi mais grave porque ele deu o chamado "golpe de leme" ao presenciar o choque, evitando que o transatlântico fosse colhido bem a meia nau, hipótese em que a tragédia seria de conseqüências imprevisíveis.

Como Foi — Navegávamos a cerca de quatro milhas da costa da Ponta Negra — contou a UH o Comandante Carlos Cavalcante — quando localizamos pelo radar um navio a cinco milhas de distância. Imediatamente, determinei que nossa direção fosse desviada para boreste, de acordo com a convenção internacional. Nossa marcha foi reduzida e continuamos a apitar, pois desde que pegamos a cerração, por volta de 8 horas, vínhamos fazendo isso.

Disse o Comandante que o "Ana Néri" reduziu a sua marcha e começou a apitar por volta das 8h, quando penetrou na cerração, e só foi abalroado porque o petroleiro emitiu um sinal curto, indicando que estava guinando para boreste, mas fez manobra em sentido contrário. — Estou com a minha consciência tranqüila, pois tentei o máximo para evitar que o "Presidente Deodoro" colidisse — afirmou.

Passel para a asa do passado e ali escutei o único apito dado pelo navio que vinha em nossa direção. Foi um sinal curto que indicava "estou guinando para boreste" e isso me tranqüilizou. Logo a seguir, porém, divisei entre a bruma a sombra da proa de uma embarcação, a cerca de 100 metros. Verifiquei o risco de abalroamento e percebi que o "Ana Néri" seria colhido bem no meio. Determinei, então, a manobra chamada "golpe de leme", mas não houve mais tempo de evitar a colisão. O "Ana Néri" foi colhido pela popa, a bombordo. Com o choque, a tripulação fechou as portas-estancões, isolando o compartimento de ar condicionado, o que evitou a inundação das demais dependências. Em menos de cinco minutos, foi realizada a manobra de salvatagem, com as baleias em condições de serem lançadas ao mar.

Se o Comandante do navio da Fronape tivesse manobrado conforme o sinal que emitiu — disse ainda o Sr. Carlos Cavalcante — a colisão não teria ocorrido, pois os dois navios se teriam afastado do outro. O apito curto que o "Presidente Deodoro" emitiu indica, na convenção

marítima, "estou guinando para boreste". Infelizmente, a manobra foi realizada em sentido contrário, isto é, para bombordo. O "Ana Néri", dos mais modernos navios de passageiros do Brasil, sofreu danos no bar da primeira classe, na aparelhagem de ar condicionado, no leme e em parte do salão de refeições, além de grandes avarias nas duas piscinas, pátio das crianças e perda da hélice de bombordo. O chefe da casa de máquina, Sr. Adailton Rangel dos Santos Jesus, calcula que somente a avaria das máquinas atinja Cr\$ 100 milhões. Os demais prejuízos ainda não foram estimados.

O Comandante Carlos dos Santos Cavalcante, cearense de Fortaleza, com 31 anos, realizou a sua primeira viagem no "Ana Néri", que procedia de Haifa, Israel, onde deixou 500 passageiros procedentes de Buenos Aires. Formado em 1951, pela Escola de Marinha Mercante, passou de segundo-piloto a comandante tripulando os navios "Rio Guaporé", "Araribá" e "Tórrès", todos da Costeira.

Até agora, permanece impenso nas ferragens o corpo do taifeiro Nilo Silveira, que só poderá ser retirado após a vitória da Capitania dos Portos e da Polícia Marítima, quando os ferros serão cortados a martelo. Quatro inquéritos investigarão as causas do acidente.

GRANDE SORTEIO DE NATAL DE "ULTIMA HORA"

COM a publicação do cupão nº 1 da Série A (referente à semana de 14 a 19 de outubro), ULTIMA HORA deu ontem início à sua promoção natalina, "Grande Sorteio de Natal de UH", que distribuirá, de outubro a dezembro, uma grande quantidade de prêmios para a população, sob o comando de Papai Noel. Já hoje, na página 2 (dos), estamos publicando o cupão nº 2 da SÉRIE A. E a partir do próximo sábado, 19, até o meio-dia de sexta-feira, 25, os concorrentes mundos dos 6 (cupões) que compõem a SÉRIE A, poderão depositar seus envelopes com os cupões (como manda o regulamento) nas diversas urnas que estarão distribuídas pelo Rio de Janeiro e Niterói. É bom lembrar (o regulamento é taxativo) que nos sorteios serão válidos SOMENTE os cupões referentes à SÉRIE A. Por exemplo: no sábado, 25 de outubro será realizado o primeiro sorteio da Promoção, o sorteio referente à SÉRIE A, sendo necessário que esteja no envelope os 6 (seis) cupões da série. No sábado dia 2 de novembro ainda outro exemplo, será feito o sorteio da SÉRIE B, cujos cupões (de 1 a 6) serão publicados durante a semana de 21 a 26 de outubro. E assim sucessivamente...

Das séries: — As séries (A, B, C, D etc.) de cupões (1 a 6) serão publicadas semanalmente, de segunda-feira a domingo (cupão número 1) aos sábados (cupão número 6). Reunindo, no sábado, os 6 (seis) cupões da semana, o concorrente colocará, de acordo com os outros itens deste regulamento, o 6 (seis) nas urnas distribuídas por vários pontos da cidade. Como os sorteios de cada série serão feitos somente no sábado seguinte, o concorrente terá de sábado (dia da publicação do último cupão de cada série) até sexta-feira seguinte (véspera do sorteio) para depositar nas urnas (locais a serem indicados) ou remeter para o Departamento de Promoções de ULTIMA HORA (Rua Sotero Reis, 62, Rio de Janeiro, GR ou a Rua Visconde do Rio Branco, 253, Niterói, Est. do Rio) os seus envelopes com os cupões exigidos.

Umás, Sábado Próximo

Os envelopes com os cupões referentes à série A (números 1 a 6) serão depositados nas urnas a partir do próximo sábado, 19, dia em que terminará a publicação da Série A de cupões. Para recebimento dos envelopes correspondentes, UH colocará, a partir das primeiras horas de sábado, 19, várias urnas em pontos convenientes do Rio de Janeiro e de Niterói. As urnas para recebimento dos envelopes referentes à Série A, serão recolhidas na sexta-feira seguinte, isto é, dia 25, ao meio-dia para o sorteio público, no dia seguinte, isto é, sábado, 26, dos envelopes referentes à Série A. Algumas das urnas a serem distribuídas: no Rio de Janeiro: Rua Sotero Reis, 62, Departamento de Promoções de UH, Avenida Presidente Vargas, 1.988 (ERICA), Rua Senador Celso Ramos, 74, 132, andar (ULTIMA HORA), Estação D. Pedro II (Central do Brasil), Estação da Estrada de Ferro Leopoldina, Estação de Barca para Niterói e Ilhas (Praça XVI), Drograria Caletê (Rua do Caletê), "Rel da Voz" (N. S. Copacabana, 750), "Ponto Frio" (N. S. Copacabana, 193), "Casa Ovírio" (Rua Visconde de Piratá, 128), "Supermercado Disco" (Rua Ataulfo de Paiva, 68, Leblon), "Rel da Voz" (Praça Saens Peña), "No Mundo das Loicas" (Avenida Cordeiro, 294-296, Méier), "A Esplanada" (Madureira), "Lolas Regal" (José Maurício, 253, Penha); em Niterói: Rua Visconde do Rio Branco, 253 (ULTIMA HORA), Avenida Amarel Peixoto, 84, sala 963 (ULTIMA HORA), "Casa Neno" (Visconde do Uruguai, esquina de Conceição), "Casa Neno" (Rua Visconde do Rio Branco, frente às bares) e "Casa Conforto" (General Castrioto, 497, Barreto).

Regulamento Diariamente, nas suas páginas, nas edições de segunda-feira aos sábados, ULTIMA HORA publicará cupões numerados de 1 a 6, referentes à Série A, série B, série C etc.). Os cupões, recortados das nossas edições da semana, deverão, depois de devidamente preenchidos (com o nome e o endereço do concorrente, sobre o envelope, é necessário que se escreva a palavra MASCULINO ou FEMININO, de acordo com o sexo do concorrente, e ainda a citação da série correspondente à semana (série A, série B, série C etc.)). Os envelopes, depois de cumpridas todas as formalidades, devem ser depositados nas urnas distribuídas por vários pontos da cidade.

Das séries: — Os sorteios serão realizados publicamente cada sábado seguinte à publicação de cada série semanal, com a assistência de um fiscal da Fazenda. Os envelopes recolhidos das urnas receptoras, depois de separados os de concorrentes MASCULINOS e FEMININOS, serão colocados em duas grandes urnas — uma urna para os envelopes enviados por meninos e outra urna para os envelopes remetidos por meninas — no local do sorteio festivo de TV e retirados, de acordo com o sorteio, por pessoas devidamente convidadas. Primeiro, serão sorteados os envelopes correspondentes aos primeiros prêmios (para meninos e para meninas), depois os segundos prêmios, e assim sucessivamente. Sorteados os envelopes, estes serão imediatamente abertos para se ver se dentro deles estão os 6 (seis) cupões exigidos e referentes à série da semana anterior. Se estiver faltando algum cupão, o concorrente será eliminado e procedido imediatamente outro sorteio. CADA concorrente somente poderá ser PREMIADO UMA VEZ em CADA SEMANA.

Das prêmios: — Os prêmios serão classificados em prêmios para meninos e prêmios para meninas (umas dos envelopes de concorrentes FEMININOS). Para meninos: "Snooker", "Autorama", "Motorista", "Sport-Kart", "Bicicleta", coleção de livros para crianças etc. Para meninas: Boneca "Amiguinha", "Piano Alto", Boneca "Beltoça", Boneca "Tagarela", bicicleta, coleção de livros para crianças etc. Os prêmios serão entregues aos responsáveis pelos jovens ganhadores mediante identificação, na presença dos vencedores.

Prêmios da Semana

Os prêmios a serem sorteados, na Série A (primeira série, referente à semana de 14 a 19 de outubro de 1963), serão os seguintes:

- PARA MENINOS: 1 bicicleta "Monark"; 1 coleção de livros de Monteiro Lobato (Editora Brasiliense); 1 "Snooker" da "Estrela"; 1 "Autorama"; 1 "Motorista"; 1 "Sport-Kart"; 1 "Mec-Bras" da "Estrela"; 1 "Futebol de Mesa"; 1 "Servicentro Esso" com motor; e 1 "Tênis de Mesa".
 - PARA MENINAS: 1 bicicleta "Monark"; 1 coleção de livros "O Mundo da Criança" (Editora Corrente); 1 boneca "Amiguinha"; 1 "Piano Alto" da "Estrela"; 1 boneca "Beltoça"; 1 boneca "Tagarela"; 1 boneca "Bambino"; 1 boneca "Bonita"; 1 boneca "Gracinha"; e 1 boneca "Lindinha".
- Assim como se vê, são 10 grandes prêmios para meninos e 10 grandes prêmios para meninas, todas as semanas. (Cupão na página 2 desta edição).

CASA MATHIAS COMUNICADO

Agradecemos nas manifestações de apreço e espírito de solidariedade, demonstrados por todos os nossos amigos, em virtude do incêndio que lavrou em nossa sede da Av. Marechal Floriano, na madrugada do dia 12 de outubro do corrente. Tais atitudes, contribuíram para que, com maior empenho, venham a reorganizar a vida normal de nossa firma.

Aos nossos CREDIARISTAS, solicitamos efetuarem os pagamentos das prestações, provisoriamente, na CASA INDIANA, à Av. Marechal Floriano, n.º 102-loja, no horário das 8 às 16h, gentilmente cedida, para o funcionamento de nossa seção de cobrança, até a liberação pelas autoridades, do nosso escritório-geral à rua Camerino, n.º 162-sobrado, onde se encontra a documentação da referida Seção de Crédito.

PAULO FRANCIS
Informa e Comenta
Quem Manda no País

VEJAM só, segundo "O Globo", as armas descobertas em Jacarepaguá foram compradas por Getúlio Vargas. Logo, e Carlos está inocente de qualquer tentativa ou plano de atentado contra Jango e familiares. A culpa é de Getúlio, repetindo-se o caso do Mata-Mendigo, quando Carlos, vidrado, exibiu na TV e à imprensa estrangeira a fotografia de JK e Alcino, acusando esse ex-Presidente de ter nomeado policiais que, agora, no Governo Carlos Lacerda, davam para afogar mendigos. Em matéria de inocência, o Carlos só rivaliza com a Embaixada dos EUA, que nunca sabe de nada, nunca participa de nada. É uma verdadeira "Sunday School" a Embaixada dos EUA, com Lincoln Gooden pregando paz na terra para os homens de boa vontade. Gordon não atinge sequer ao estágio de sofisticação de um Cabot Lodge. Este, ao chegar ao Vietnã, certo John Richardson, representante do CIA junto ao Governo Diem e o cavalheiro que, segundo os melhores repórteres de própria imprensa americana, estava fortemente implicado (para dizer o mínimo) na queima dos pagodes dos budistas.

Os fatos são claros para quem quiser enxergá-los. Todo mundo que conta me meio político e jornalista sabe de uma conversa de certo general reformado com o Comandante do Exército, quando se cogitava do Estado de Sítio. O Governo Federal, se ainda tiver veleidades de permanecer como tal, que tire as conclusões e aja de acordo com elas. Se não, está dando curso maior à versão de que quem manda, de facto, no País, já é o Governador da GB.

Reunião Das Esquerdas

Quando escrevo, ainda não foram divulgadas as resoluções das esquerdas reunidas, sábado, em Brasília. Corria o rumor de que formariam um partido independente das agremiações tradicionais e se desvinculariam por completo do Presidente da República. Acredito, entretanto, que seu eleitorado espere também outra coisa, espere um programa tático, para ser mais específico. As esquerdas brasileiras, invariavelmente, vêm a público denunciar os erros do Governo João Goulart e propor corretivos e objetivos. Que formem um partido e se desvinculem de tudo mais, está certo. Mas o importante é que apresentem a seu público um curso de ação a curto prazo, uma mediação entre objetivos finais e possibilidades presentes. Não basta repetir eternamente que Jango concilia, que as reformas de base têm de ser "básicas", que o imperialismo continua dominando o estado de coisas, que a direita merece repúdio, etc. O eleitorado esquerdista está farto de saber tudo isso. Quer saber o que fazer. Já.

Anistia

Neste momento, as forças populares buscam anistiar os sergentes que participaram do levante de Brasília. Justo. Mas chamem-lhes a atenção para os que lutaram contra o parlamentarismo ilegalmente imposto ao País, em setembro de 1961. Vários que se erigiram contra aquele sistema de governo foram enquadrados na Lei de Segurança Nacional. A maioria está em disponibilidade da sanha de DOPS do Carlos. Os processos, no momento, estão em ponto morto, mas quem garante que não serão revividos num futuro próximo? O Presidente da República, aliás, depois do plebiscito, deveria ter anistiado aqueles que lutaram pela integridade de seu mandato presidencial. Já que não o fez, cabe às forças populares tomar a si a questão e, através do Congresso, obter uma lei que libere aqueles que tentaram impedir o movimento golpista contra a posse de Jango.

Gerais

O Movimento de Reforma Universitária (sobre o qual escreverei com maiores detalhes) está a todo vapor na Faculdade Nacional de Medicina, cujo diretório estudantil é reacionário. Na sexta-feira, às 20 horas, na Faculdade de Medicina (Praia Vermelha) o núcleo de estudantes progressistas promoverá uma noite de cultura popular, reunindo integrantes da "bossa-velha" e "bossa-nova" (Cartola, Zé Keti, Carlos Lyra, Nara Leão, etc.). Na ocasião, os autores Alvaro Vieira Pinto, Padre Guerra, Geir Campos, Osny Duarte Pereira, Almir Mattos, João Pinheiro Neto e outros autografarão os Cadernos do Povo (Civilização Brasileira). Entrada franca. É um escândalo a revogação, na Justiça, do decreto presidencial que regulamentava a profissão de radialista e tornava obrigatória a programação ao vivo em proporção razoável à invasão dos enlatados estrangeiros. Quase certa que os radialistas entrem em greve. É greve justíssima, a meu ver. Os estudantes do Andrews estiveram com o Ministro Paulo de Tarso. Vamos ver se sai alguma coisa.

SALDOS da LIQUIDAÇÃO, sòmente esta semana

ROUPAS Roupa Barki em tecido Verantel, bonitos padrões. (Sòmente alguns tamanhos). Preço da liquidação: Cr\$ 10.440, Agora: **9.900,**

Roupa Barki em tropical Santista, Fileppo e Ouchana. (Sòmente alguns tamanhos). Preço normal: Cr\$ 24.480, Agora: **16.980,**

CALÇAS Calça-esporte em gabardine de algodão Bangü. (Sòmente na cor cáqui). Preço da liquidação: Cr\$ 1.880, Agora: **1.490,**

Calça-esporte em cambraia mesclada Fileppo. Preço normal: Cr\$ 4.880, Agora: **2.440,**

Paletó-esporte em cambraia Santista multicor. (Sòmente alguns tamanhos). Preço da liquidação: Cr\$ 6.140, Agora: **5.990,**

CAMISAS-ESPORTE Camisas-esporte em padrões diversos e lindas cores. Saldo da liquidação, para acabar. Desde: Cr\$ **1.390,**

E MUITOS OUTROS ARTIGOS A PREÇOS EXCEPCIONAIS. VENHA VÊ-LOS EM NOSSAS VITRINES! ☆☆☆☆☆

Tudo em 5 pagamentos sem acréscimo, pelo Credi-Leve Barki.

Em breve, novo e sensacional lançamento Barki: uma nova concepção em Roupas. Aguarde.



Avenida: Av. Rio Branco, 96/100
Tiradentes: Praça Tiradentes, 68
Méier: Rua Carolina Méier, 14
Madureira: Rua Carvalho de Sousa, 278-B
Copacabana: Av. N. S.ª de Copacabana, 690 (aberta até as 22 hr.)

REDE FERROVIÁRIA FEDERAL S. A.

ESTRADA DE FERRO CENTRAL DO BRASIL

O Departamento do Material da E. F. C. B. comunica aos interessados que receberá propostas, a serem abertas às 14 horas do dia 18 de outubro corrente, para fornecimento de PÁRA-RAIOS PARA LOCOMOTIVAS ELÉTRICAS SIEMENS. Maiores detalhes e informações no Serviço de Importação, Sala 715, do Edifício da Estação D. Pedro II.

PSD LEVA HOJE SEU APOIO A JAINGO

FLÁVIO TAVARES

Informa de Brasília

Paulo de Tarso Optou Contra a "Conciliação"

Ao meio da tarde de ontem, o Ministro Paulo de Tarso chamou à sua residência um grupo de deputados da Frente Parlamentar Nacionalista e expôs sua decisão: iria renunciar ao seu posto no Ministério da Educação e Cultura. A decisão estava firmada e a reunião se prendeu à análise da sua iniciativa. O chamado "Encontro de Brasília", em que as forças tinham firmado posição de "total independência em relação aos de esquerda vinculados à Frente de Mobilização Popular e à política de conciliação do Governo", em documento escrito, haviam radicalizado sua convicção com o Executivo por considerá-lo "vaquante", obrigando o Ministro — segundo expôs — a depositar nas mãos do Sr. João Goulart o Ministério em que desenvolvia uma ação político-administrativa estritamente vinculada às forças populares que, em reuniões sucessivas durante três dias, haviam decidido isolar-se da Presidência da República.

O Ministro da Educação e Cultura já mais adiante: a marcha dos acontecimentos políticos o levou a optar, definitivamente, contra a chamada "conciliação" que não mais áreas universitárias, a chamada "Ação Católica Popular" foi em toda a gestão de Paulo de Tarso no Ministério da Educação e Cultura a sua verdadeira "brigada de choque" e com ela o Ministério se sentiu comprometido. A decisão desse setor, formada com a própria opinião do Ministro, não era, portanto, radical que ele próprio e, assim, contribuiu decisivamente para que ele firmasse a convicção de que deveria deixar o Governo.

Pressão da Direita

O desencadeamento nunca visto das forças de pressão da direita contra a obra de Paulo de Tarso no Ministério da Educação e Cultura, só pôde ser mantido — e aqui ver — na medida em que o Executivo desenvolvesse uma política afirmativa, não centrada e tendente às esquerdas. Se isto não sucedesse, se o Governo não respondesse, como um todo, através de atos unitários de seus vários setores, a essa prática anticonciliatória que a reação direitista havia deflagrado contra o Ministério da Educação e Cultura, o seu Titular estaria sem condições de responder às provocações que contra ele se lançam em todo o País. Ao final — concluiu — eu seria facilmente envolvido pela reação, ou contra ela reagiria de forma apenas isolada. Medindo estes fatos, sua decisão estava tomada: deixava o Ministério para não ter que pensar sequer na possibilidade de coexistir com os círculos que não o aceitavam e o atacavam até com a violência física e, por outro lado, para ser fiel a decisão das esquerdas.

Os grupos católicos progressistas representados pela "Ação Católica Popular", e que compõem em São Paulo e em Brasília a força jovem do PDC, faziam coro com o Ministro: a sua autodemissão se impunha em favor da fixação de uma linha de co-

Esquerdas Pró e Contra

O "Encontro de Brasília", ao final do qual foi expedida, ontem, a Nota Oficial em que a Frente de Mobilização Popular se afasta do Governo, deixou claro que as esquerdas discordam internamente entre si relativamente ao seu comportamento face ao Presidente João Goulart. Duas opiniões vieram à tona no curso dos encontros sucedidos no fim de semana e que se enfatizaram na noite de domingo. Uma, rígida e dura, e que se vitoreou em princípio pela qual as forças populares devem lançar-se no esquema próprio, longe do Governo — e mais ainda — em oposição a ele. E a faixa dos radicais, que concluem que o Sr. João Goulart não mais pode (como nos dizia o Deputado Neiva Moreira) "pretender conciliar o imperialismo norte-americano, que não lhe dá nem dólar, ou com as forças de centro e o PSD, que todo dia ataca o Chefe da Nação. Para estes — além de Neiva e Max da Costa Santos, também o Sr. Almirante Afonso e os grupos estudantis — o rompimento seria a medida acertada.

Um outro setor, mais ponderado com relação a Jango, era representado na reunião, pelo Sr. Temperanti Pereira (que a presidência do Governador Miguel Arraes — que se fez representar pelo Professor Heron de Alencar —, pelo CGT e por parlamentares e líderes sindicais, vinculados ao Partido Comunista, dentre os quais se incluem os Deputados Marco Antônio e Demétrio Batista. Para este segundo grupo, se o Sr. João Goulart esquece as forças populares, ou pretende afastar-se delas, é fundamental que o faça por um ato de sua própria vontade, de forma a que as esquerdas não precipitem essa separação ou rompimento. Além do mais, raciocinam a partir da constatação de que o rompimento frontal das forças populares com o Presidente é extremamente perigoso, podendo levá-lo a cair nos braços do centro-reacionário, em busca de sustentação ao seu Governo.

Fidel ao Inverso

Para este segundo grupo, o rompimento das esquerdas com Jango pode fazer com que se processe com o Governo brasileiro, no plano interno, o fenômeno inverso sucedido, externamente e internamente, em Fidel Castro, em Cuba. Foi após se formalizarem as pressões do imperialismo americano contra o Governo revolucionário cubano, depois do embargo do açúcar e outras manobras econômicas de Eisenhower, que Fidel estreitou seus laços com as esquerdas em seu País e, externamente, com os países socialistas, principalmente como forma de sobrevivência. Daí, passou para uma afirmação da sua política socialista, mas num curto e rápido prazo que não fora o rompimento econômico americano, se daria apenas num espaço longo. Ao tempo em que as forças populares abandonam Jango ou a ele venham a se opor, talvez não restasse outra saída circunstancial ao Presidente que se vincular definitivamente a um esquema político centrado.

A fim de dissipar quaisquer dúvidas sobre a posição partidária de apoio ao Governo, dirigentes possivelmente ausentes hoje com o Presidente Goulart, tão logo chegue a Guanabara.

Embora haja uma comissão designada para redigir uma nota esclarecedora da posição do Partido, a ser homologada na reunião de quinta-feira, em Brasília, acreditam os observadores políticos como fato consumado a continuação do PSD no bloco governista.

Confirmando essa opinião, o Sr. Tancredi Neves manteve ontem longo contato com o líder interino do PTB, Deputado Doute de Andrade, esboçando uma ação conjunta do PSD-PTB para a aprovação de leis do interesse do Governo, principalmente a emenda constitucional referente à reforma agrária. Nesse caso, seria adotada a emenda ora em fase de redação pelo Sr. Vieira de Melo, que focaliza a desapropriação por interesse social em termos gerais, deixando os pontos controversos para posterior regulamentação através da lei ordinária.

Ainda em seus entendimentos, articularam os dois líderes a denúncia no Congresso de um comitê organizado contra o Governo nos Estados de São Paulo e Guanabara inclusive abordando o recente episódio da descoberta de armas destinadas à eliminação do Presidente da República, em Jacarepaguá.

JK Consagrado

Verdadeira consagração popular recebeu o ex-Presidente Juscelino Kubitschek, durante sua visita, domingo último, à

cidade de Teresina, no Piauí. Recebido pelo governador udenista bossa-nova Petrônio Portela e três Secretários de Estado, JK foi aplaudido por mais de 40 mil pessoas que se comprimiram no aeroporto e ao longo das ruas para vê-lo.

Na Assembleia Legislativa, em sessão pública, recebeu o título de "Cidadão Piauiense", proposto pelo líder do Governo, Deputado Alfredo Nunes. Foi saudado, na ocasião, por representantes de todos os Partidos, que enleceram a sua obra administrativa e sua candidatura à sucessão presidencial em 65.

Após participar de uma das sessões do concílio municipal de Teresina, JK realizou em Teresina, com a presença de 30 delegações do interior, o Sr. Kubitschek dirigiu-se à Praça Pedro II, onde participou do maior comício já verificado na capital piauiense.

O Deputado Generali Gilso e Alameda, em nome do PSD dissidente, foi o primeiro orador, afirmando que "em torno de JK não haveria mais dissidências ou alas partidárias: sua causa está acima das divergências regionais e éste

era o motivo de sua presença, ali, ao lado dos seus adversários do ontem". O Sr. José Gaioso Freitas, candidato do PTB e do PSD dissidente a Governador nas últimas eleições, continuou, em seguida, essa afirmação.

Após outros oradores inclusive o presidente da União Piauiense dos Estudantes, JK agradeceu, de improviso, as homenagens de que fora alvo. Declarou que o Piauí pode contar com a energia de Boa Esperança, dois anos depois de sua posse na Presidência da República e que está inovando, juntamente com as que adotará no setor agrícola e com a pavimentação da estrada Fortaleza-Brasília constituem pilastras nas quais se fixará o progresso do Estado, promovendo-se o aproveitamento de suas matérias-primas e industrializando-as no próprio local do produção.

Jaguar e o Aprendiz de Conspirador Português

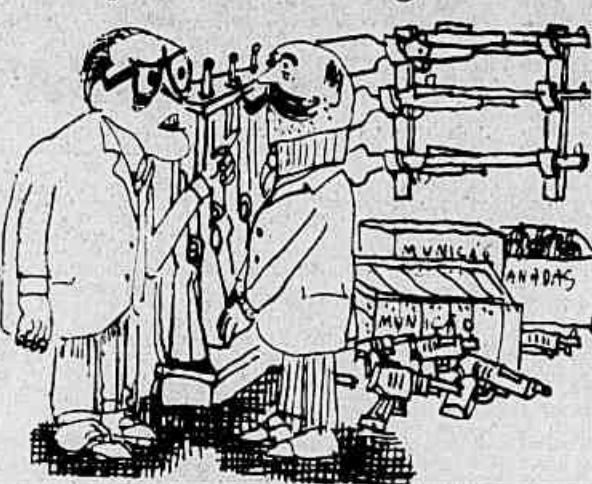

E principalmente, "seu" Silva, nunca diga: "Sebe quem está falando?"

JORNAIS & PROBLEMAS

"Não há vinho que embriague como a verdade" — M. de Assis.

Octávio Malta

Petróleo em Grande Escala

O relatório dos técnicos soviéticos Bakrov e Tagiev, sobre o petróleo no Brasil, abre enorme perspectiva para a Petrobrás. Destruí o pessimismo do relatório Link e mostrou a verdade (uma verdade científica) sobre as possibilidades de nosso País quanto ao ouro negro.

A imprensa sadina não abriu maior espaço para o grande acontecimento. Interesses de grupo se opõem no caso ao interesse nacional. A entrevista de 31 laudas do presidente da Petrobrás, com detalhes altamente significativos do relatório Bakrov-Tagiev, foi espremida em notícia de página interna.

Como exceder a importância do assunto? Dizem os técnicos russos: "A opinião de que no Brasil não existe petróleo em grande escala não é exata". Logo, existe petróleo no Brasil em grande escala.

Acrescentam: "O decréscimo da atividade exploratória, registrado nos últimos anos, até começo de 1962, é absolutamente explicável. O volume de trabalho exploratório, até aqui observado, e o número de sondas em operação não satisfazem às necessidades mínimas que a investigação das imensas bacias sedimentares brasileiras exige".

Deduz-se, daí, que a direção da Petrobrás deu demasiado crédito ao pessimismo do americano Link, em prejuízo do interesse nacional. Isto é o diabo!

Destruido o Pessimismo do Relatório Link

Não tenho espaço para tocar em todos os pontos do relatório referentes às possibilidades de petróleo.

Diz o presidente da Petrobrás, resumindo os técnicos soviéticos, sobre o Reconavo bacia:

"Nestas áreas, como Itapicoba e Aratu, poderão ser encontrados grandes campos de óleo, muito maiores, possivelmente, que qualquer dos campos existentes".

Além disso, as áreas submarinas próximas de Salvador e aquelas que se estendem por área de 225 quilômetros na direção sul, até a bacia de Almada, apresentam muitas boas perspectivas. Nessas áreas a prospeção sísmica já indicou diversas estruturas de grande porte. As partes submarinas a leste e nordeste de Salvador são também bastante prospectivas".

O mesmo acontece com a bacia de Tucano e em menor escala com a de Jatobá.

Vale a pena transcrever este trecho: "Pode ser afirmado com segurança que através de cálculos mais detalhados das reservas de óleo no Reconavo e Tucano do Sul excederão os valores existentes, não em três vezes, mas em quatro ou cinco vezes, ou seja, aproximadamente. E finais: se considerados o Tucano do Norte e o Tucano Central, esses valores não representam ainda o máximo das reservas, que seriam consideravelmente aumentadas".

Mais nitidamente: se forem cumpridas as recomendações feitas agora, em relação ao Reconavo e Tucano, a produção de petróleo em meados de 1966-67 terá dobrado, ou seja, produzirá o Brasil então cerca de 70 a 80 milhões de barris por ano e, após dois ou três anos, chegará ao nível de 140 a 150 milhões de barris por ano.

Finalmente, o pessimismo do americano Link, que contaminou meio mundo no campo do petróleo e da economia em geral, é rebatido igualmente no relatório soviético em relação a Sergipe, Alagoas, Espírito Santo, parte costeira do Rio Grande do Sul e o Norte: Maranhão (bacia de Barreirinha) e Alagoas. Num país onde o interesse nacional fosse colocado acima do interesse de grupo, o relatório russo estaria hoje no alto das páginas nobres e os especialistas em economia a fazerem a análise mais ampla e viva do problema.

RETRATO SEM RETOQUE

Adalgisa Nery

O INSACIAVEL FLEXA

TALVEZ o Flexa Ribeiro, Secretário de Educação, tenha denunciado ao Coronel Borges, Secretário de Segurança, que o movimento grevista dos 1.400 alunos do Colégio Andrews, de sua propriedade, é um gravíssimo movimento comunista orientado pelo CGT. O Flexa, por sua livre vontade, resolveu acrescentar a estes alunos 14 cobradores, para ser colocado em cada aluno, isto sem aumentar com o aumento dos seus professores, sem antes criar um quadro de substitutos dos professores, sem antes acabar com a escuridão reinante nas salas de aula, sem tomar providências quanto ao fornecimento de água nas torneiras do Colégio e nem mesmo ordenar uma simples varredura no pátio onde há anos vem o Flexa explorando acintosamente os pais de 1.400 alunos. Esta coisa inscrupulosa, gananciosa e insaciável chamada Flexa Ribeiro é o Secretário de Educação da GB. Sem avisar os pais, sem dar importância a qualquer critério fixado ou qualquer justificativa, o Flexa com seu pupo de salamandra, entendeu que por ser proprietário do Colégio Andrews e Secretário de Educação, teria o direito de saquear em mais 4 mil cruzeiros mensais cada aluno ali matriculado. Multipliquemos esse petulante aumento por 1.400 estudantes e veremos só aí o que correrá indevidamente para o bolso do Flexa Ribeiro, Secretário de Educação da GB.

Uma coisa que isto não os lucros dessa salamandra atingirão a casa dos 60 milhões. Ao que vemos, o "movimento comunista" dos alunos do Colégio Andrews, com o decidido apoio do Sindicato dos Auxiliares de Administração Escolar da Guanabara, que reúne funcionários e inspetores. O Flexa arranca discretamente o fundo do bolso dos pais dos alunos, vende por preços escorchantes o material escolar, com o qual obtém lucros de agiota, explora a cantina do Colégio sem pagar impostos. Que oferece em troca de tantas absurdas regalias? O mau exemplo, a desatenção ao país e a sujeira no estabelecimento. Por que equiparar a um simples marginal desses que assaltam nas ruas públicas? Professores mal pagos fazem às alturas porque necessitam de ganhar em outros estabelecimentos mais honestos, meios para o sustento de suas famílias, e como não há substitutos, em consequência os alunos passam semanas com as matérias em atraso, o que prejudica hábaramente o ritmo de seus estudos, além de sobrecarregá-los impiedosamente às vésperas de provas.

Mas a Flexa quer dinheiro, muito dinheiro, mais dinheiro. Mas a Flexa não quer que o Brasil seja um país moral para um dono do Colégio que acumula as atribuições de Secretário de Educação. E não há Polícia para essa capada salamandra e nem há para este Flexa nenhum artigo ou parágrafo do Código Penal que o impeça de livremente explorar os menores através da máscara de educador. Talvez a essa hora o Coronel Borges tenha enviado algumas metralhadoras do seu arsenal de Jacarepaguá para o Colégio Andrews, a fim de impedir a "subversão comunista" dos 1.400 alunos. O Brrer deve estar babando de prazer face à expectativa de torturar os alunos no seu reduto de Olaria. O Flexa a esta hora deve estar indignado com os 1.400 alunos que pretendem com a greve lutar as bases sadias da democracia cristã do mundo livre.

VOCÊ LEVA OS MÓVEIS HOJE E SÓ DÁ A ENTRADA NO NATAL!

(COM O 13.º SALÁRIO)

E PAGA EM 30 MESES, SEM JUROS!

Dormitórios a Partir de 4.500,00 Mensais (Sem Juros)
Salas a Partir de 3.500,00 Mensais (Sem Juros)
ESTA É A HORA DE COMPRAR, PARA GANHAR!
10 MESES COM GRANDE DESCONTO



QUALIDADE E PREÇOS EM ARTIGOS PARA O LAR

Matogoto - Rua Voluntários da Pátria, 357
Bangu - Rua Coronel Tamarindo, 1540
Nilópolis - Av. Getúlio Moura, 1777

Filial: ITABUNA - Matriz: ILHEUS

CONGRESSO

Aurélio: Conspira-se Contra o Povo e o Regime

BRASÍLIA, 15 (UHM) — Imprimindo um tom patético ao discurso pronunciado na tarde de ontem, no Senado Federal, o Sr. Aurélio Viana afirmou que o País vem atravessando uma fase de conspirações, assinalando que se conspira "contra o povo e contra o regime, mas o clamor do estômago levará este mesmo povo a uma tomada de posição desesperada e decisiva".

Apoiado pelo Sr. Jefferson de Aguiar, crítico à irresponsabilidade do Congresso Nacional que, ao invés de elaborar leis autênticas, preocupa-se com massacrantes e desonestos escusos firmados entre as lideranças partidárias, a fim de que não se efetue quaisquer reduções.

Orçamento

O Sr. Aurélio Viana lembrou que o orçamento para 1964 estabeleceu um déficit literal de um trilhão de cruzeiros, provocado pelas emendas apresentadas na Câmara dos Deputados. O Senado Federal, através de suas lideranças partidárias ameaçou rejeitá-las, a pedido do Presidente da República, mas as negociações neste sentido foram afastadas. Assinalando que quando do acordo a constituição de uma comissão encarregada de estudar cada seção do orçamento, o Sr. Viana, sem discussão e sem debates, elevando o déficit em mais 60 bilhões. Anunciou que, discordando de tais medidas, destruiria a votação do orçamento.

Franquia

O Sr. Vasconcelos Torres encaminhou ao Senado Federal projeto, concedendo franquia

Preletos

Para um plenário desinteressado e vazio, menos de 50 deputados, o Sr. Wilson Roriz, a pretexto de combater o aumento dos derivados de petróleo, apontou a subvenção oficial às empresas como o melhor solução. Ignorando a atividade da Petrobrás, enviou pedido de informações ao General Albino Silva sobre a existência ou não de petróleo no Brasil. Integrado na ala mais conservadora do PSD, na do Sr. Armando Falcão, manifestou suas dúvidas sobre as conclusões a que chegaram o pessimista Walter Link e os otimistas soviéticos Bakrov e Tagiev, sobre as bacias sedimentares e petrolíferas, no Brasil.

Medidas

As medidas reivindicadas pela FMP, como exigências das forças populares, são: expulsão da Hanna Mining Corporation, abandono das negociações para a compra da Bond and Share, encampação da Refinaria de Capuava, congelamento da remessa de lucros para o exterior, moratória para as dívidas externas, monopólio estatal de câmbio e das exportações, reforma agrária imediata, reforma eleitoral, abrangendo a extensão do direito de voto aos analfabetos e aos militares inabilitados e o direito de elegibilidade aos sargentos e praças de pré, libertação dos implicados no levante de Brasília e anistia para os presos políticos.

Voto

Falando para uma platéia de apenas nove deputados, presididos pelo Sr. Arruda Câmara, já que não havia em plenário qualquer membro da Mesa, o Sr. Magalhães. Melo discorreu sobre a universalidade do voto e o direito de praças e graduados. O Sr. Osvaldo Zanelli insistiu na infiltração comunista nos qua-

CPI do Café

Integrada pelo Sr. Renato Celidônio, Hilton Carneiro e Herbert Levy, está em Paranaguá, Paraná, a CPI da Câmara dos Deputados para o café. O primeiro a ser inquirido foi o Sr. Norton Ribeiro de Freitas, presidente do Centro de Comércio de Paranaguá, cujo depoimento servirá de base para os trabalhos da CPI. Embora não se saiba, exatamente, em torno de que giram as investigações presume-se que os principais pontos sejam as denúncias formuladas por enfiteutas sobre a troca de café velho por novo, dos estoques mantidos pelo IBC e a verificação dos estoques atacados pelo "arrucho", atingindo cerca de cinco milhões de sacas.

CPI do IBAD

Será ouvido hoje pela CPI que investiga a corrupção do

IBAD e da ADEP o secretário-geral da ADEP, Sr. Arthur Oscar Junqueira. Seu depoimento deverá ser confrontado com o anterior dado a outra CPI bem como com os dos Srs. Ivan Hasslocher e Antônio Leopoldino. O Sr. Pedro Aleixo tentará mais uma vez esclarecer as origens dos recursos movimentados pelo IBAD, embora acente a tese inicial de que somente o Sr. Ivan Hasslocher, nos dias se o Sr. Arthur Oscar Junqueira está disposto a falar a verdade, anunciando todos os candidatos financiados.

Brizola Denunciou

O Deputado Leonel Brizola regressa, hoje, do Rio Grande do Sul, onde manteve vários contatos políticos com vistas às eleições municipais daquele Estado.

Hoje mesmo, pela Rádio Mayrink Veiga, o parlamentar nacionalista denunciou um comitê contra o Governo, organizado pelos governadores da Guanabara e São Paulo. Fielmente ao seu "staff" classificou seu pronunciamento como "muito importante".

em Revista

Editora ULTIMA HORA S/A

Rua Sotero dos Reis 57 - Telefons 24-8000 - Rio de Janeiro

Diretor-Presidente: SAMUEL WAINER
Diretor Vice-Presidente: L. Boccardo Cunha
Diretor Superintendente: Norival Lima
Vice-Presidentes-Executivos: João Echeverry, Paulo Silveira, Saul Sirotsky e Cícero Antônio de Paula Dutra.

Ultima Hora RIO - Rua Sotero dos Reis, 57 - Telefons: 24-8000
Diretor Responsável: Paulo Silveira

Publicidade: Rua Benedito Dantas, 3-11 - Andar - Telefons: 02-0171
Ultima Hora - Distrito Federal - Brasília - Quadra 18 casa 16, conjunto da Caixa Econômica - Telex: 2-1900 - 2-1827 e 2-1695

Ultima Hora - E. de Rio: Rua Vis. Rio Branco, 233 - Telex: 27864 e 2-1073 - Niterói

Ultima Hora SÃO PAULO - Avenida da Luz, 196 - Telefons: 5-1111
Diretor-Presidente: SAMUEL WAINER
Diretor Vice-Presidente: Samuel Wainer
Diretores: Jorge Miranda Jordão e Nathaniel de Assis
Ultima Hora - E. de Rio: Rua Vasconcelos Tavaras, 14 - Telefons: 2-7874

Ultima Hora - Campinas: Rua Benjamin Constant, 1.028 - Telefons: 5-4492 (8-33) e 8-4491

Ultima Hora - Santos: Rua Presidente Vargas, 60 - Telefons: 111-1111 e 44-1649

Ultima Hora - Paraná: Vol da Pátria 453 Telex: 4-7976
ma do Estado de Curitiba - Rua Maranhão 42/11 Tel 104
Paraná: Rua Prissiliano Corrêa 148 Tel 928

Ultima Hora Minas Gerais - Rua Curitiba, 408 - Telefons: 2-8290 e 2-0852 - Belo Horizonte
Responsável: Hélio Adami de Carvalho

Ultima Hora RJ de Nul - Rua 7 de Setembro, 128 - Telefons: 5-8864

EDITORIA FLAN S. A.
Diretor-Presidente: SAMUEL WAINER
Diretores: Ary de Carvalho e Arnaldo José Theodoro

Ultima Hora NORDESTE - Rua Visconde de Orlina, 377 - Telefons: 4-3295 e 4-3296 - Publ. Gráfica Cordeiro do Povo 8 A

Diretor-Presidente: SAMUEL WAINER
Diretores: Márcio Borges da Fonseca e Neu Reider

GUANABARA DIA 'A' DIA

Marinus Castro

LACERDA EM SINUCA: ACHA OFENSIVA DIFICIL

O Sr. Carlos Lacerda tem sido, realmente, um homem de sorte. Desde o episódio da "carta Brandt" S. Em. se tem envolvido em terríveis "embrulhos", mas sempre encontra quem pôr no pelourinho, a fim de fugir ao castigo merecido. No escândalo do Jogo-do-bicho incriminou vários delegados, embora fosse o receptor dos cheques dos contraventores, que lhe eram entregues via Raul Borulho. Na matança de mendigos, um Inspetor, também da Polícia, responde sozinho pelo monstruoso crime. Agora, mais recentemente, temos, com riqueza de provas, a trama de um atentado contra a vida do Presidente da República, sua mulher e filhos. As armas foram transportadas para o sítio do amigo do Governador (próximo ao sítio do Presidente) em viatura do Estado, ou melhor, da Secretaria de Segurança. Dirigiu a operação o alcaide Charles Borer, irmão do Inspetor Ceclil Borer, diretor da Divisão de Polícia Política. Charles, no transporte das armas, foi orientado pelo seu irmão Ceclil, que, por sua vez, teria recebido a missão do Secretário de Segurança, Coronel Gustavo Borges. O fato, dos mais graves, envolve diretamente elementos de projeção da Polícia do Sr. Carlos Lacerda, que pretendiam eliminar o Chefe da Nação. O que tramava, portanto, a Polícia do Governador, isto é, Borges, Ceclil e Charles, não tinha paralelo na história da polícia carioca. A operação enconchada pelo homem da "guerra psicológica" deixava muito acúmulo de atrocidades da Invernada de Olaria, pois o que se pretendia era o massacre frio e cruel da mais alta autoridade do País, juntamente com os seus familiares. A premeditação do monstruoso crime está mais do que caracterizada e o silêncio dessas mesmas autoridades irresponsáveis revela toda a culpa na trama sinistra. Calados estão o Governador, Borges e Borer. O primeiro, certamente, imaginando como vai se safar de mais esta enrascada que posição será tomada nos próximos dias para fugir à apuração de suas responsabilidades. Só que agora a coisa se torna mais difícil, uma vez que quem apura os fatos é o Exército e o Governador para escapar ao banco dos réus terá de sacrificar dois dos seus mais eficazes colaboradores: Gustavo Borges e Ceclil Borer, os quais, por sinal, sabem de coisas do arco da velha da administração (?) do Sr. Carlos Lacerda.

Quem é Quem

O Sr. Alberto Pereira da Silva, homem-chave da trama arquitetada contra o Presidente João Goulart, conhece o Sr. Carlos Lacerda desde 1935, quando o Sr. Juscelino Kubitschek foi eleito Presidente da República. Essa amizade robusteceu-se por ocasião da campanha eleitoral de 1960, quando o Sr. Alberto Pereira cedeu uma viatura do Sr. João Goulart para a campanha demagógica do "caminhão de povo". Na eleição para vice-Governador, o Sr. Alberto Pereira, além do caminhão, cedeu também um trator para que os cabos eleitorais de Sua Excelência fizessem campanha na zona rural. Ao assumir o Governo da Guanabara o Sr. Carlos Lacerda recebeu mais de duas centenas de mudas (tan-túrio italiano, rosas, jasmim, filodendros, etc.) para serem cultivadas nos jardins do Palácio. Além de plantas o Governador recebeu também de presente uma quantidade enorme de pássaros, sendo o Sr. Alberto Pereira responsável pela decoração viva de Guanabara. Informa-se, inclusive, que o Sr. Alberto Pereira foi quem ofereceu três "mainás" ao Sr. Carlos Lacerda, um dos quais (o pior) foi dado de presente ao craque Garrincha. Todos os favores que recebeu do Sr. Alberto Pereira o Governador resgatou protegendo o negócio do Sr. Alberto Pereira, que é a exploração de pedreiras em vários pontos da Guanabara, principalmente em Jacarepaguá. O sítio do Sr. Alberto Pereira, onde o Exército encontrou as armas, era parada obrigatória quando o Governador visitava a Reserva Biológica. Ali, então, os dois amigos almoçavam juntos e matavam saudades, relembrando peripécias e arquitetando outras...

Nomeações do Dia

O Sr. Carlos Lacerda autorizou fossem contratados Márcia Coutinho Monteiro, Ademir Marques de Menezes e Osvaldo Parente de Oliveira, para prestarem serviço na Secretaria de Serviços Sociais, nas funções de datilógrafo Auxiliar Técnico de Desportos e Massoterapeuta, respectivamente.

Ronda Das Secretarias

O diretor do Ensino Primário, Professor Antônio Carlos do Amaral, vai ser substituído no cargo. Está incompatibilizado com o magistério por divergências com professoras que vão ao DEP tratar de interesses pessoais. O Sr. Fleza Ribeiro, Secretário de Educação, concedeu férias ao professor Antônio Carlos para não voltar mais ao Departamento Primário. A Secretaria de Serviços Públicos promete distribuir prêmios entre os operários que trabalham em obras do Estado. Estabeleceu um sistema de sorteio para o qual poderão concorrer os operários que derem por concluído vinte por cento dos serviços antes do término do prazo contratual. O sorteio será feito pela Loteria do Estado mediante talão numerado que cada operário receberá no ato de inscrição. O Sr. Nelson Mufarrej, diretor do Montepio (IPEG) está idealizando uma série de inovações no sistema de empréstimo onerando os contribuintes. Sua última portaria manda aumentar as taxas de fiscalização dos Serviços da Engenharia incumbidos de controlar obras ou reformas de casa própria de interesse do contribuinte. Enquanto isso, em outra portaria, eleta para vinte mil cruzeiros as gratificações dos encarregados de setores do IPEG. O Departamento de Higiene do Estado ainda não conseguiu combater as "Vivvas Negras" que andam pela Praça XV de Novembro. O Sr. Manoel Ferreira, Coordenador da Saúde Pública, diz que o assunto não é de sua alçada, e sim do Serviço de Endemias Rurais.

NÃO TEM CONVERSA

BEMOREIRA



VENDE POR MENOS



REFRIGERADOR Modélo 9603. Espaço a vontade, 9,6 pés cúbicos. Compartimentos especiais para todos os tipos de alimentos e grande congelador. Melhor distribuição do frio em todo o gabinete. Novo modélo com gavetão para legumes. Lançamento exclusivo de Bemoreira



FRIO CIRCULANTE Consu!

Entrada e Mensalidades: IGUAIS 11.950,

Bemoreira

VENDE POR MENOS

Consu!



VENDA EXTERNA: TELEFONE PARA 43-4906 E VOCÊ SERÁ PRONTAMENTE ATENDIDO

SE O PLANO É IGUAL, BEMOREIRA TEM O MENOR PREÇO TOTAL

OUVIDOR Ouvidor, 160	S. FRANCISCO Luiz de Camões, 22	CONCEIÇÃO Conceição, 11	CARIOCA Almirante Barroso, 6	MADUREIRA Maria Freitas, 73-A	NITERÓI Rua São Pedro, 19	NITERÓI Jose Clemente, 76	CAXIAS Nilo Peçanha, 261 a 269
-------------------------	------------------------------------	----------------------------	---------------------------------	----------------------------------	------------------------------	------------------------------	-----------------------------------

TUBOS DE IMAGEM A PRAZO SEM FIADOR SEM ENTRADA

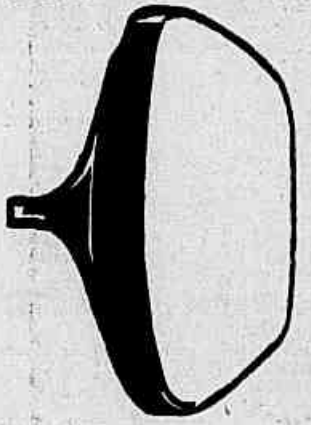

COLOCAMOS NO SEU TV, EM SUA PRÓPRIA CASA, EM QUALQUER BAIRRO OU SUBÚRBO Brascop 36-2908

ADVOGADOS CONSULTAS GRÁTIS

RENDA MENSAL (ATÉ) **4%** COM GARANTIA BANCÁRIA

RENDA CERTA E PONTUAL • TRANSFERÊNCIA SIMPLES • LIVRE DE DESPESAS • GARANTIA BANCÁRIA

OU 60,11% - ANUAL ACUMULADA

LIQUIDEZ IMEDIATA - SEM AVISO PREVIO

VALENTE S/A IMOVEIS DEPARTAMENTO INVESTIMENTOS

R. ALVARO ALVIM, 31 - Gr. 1802 22-0676 • 52-5737

R. BARATA RIBEIRO, 639-D 57-8984 • 57-6552

R. MEXICO, 41 - Gr. 1204-32-6225

EDIFICIO AVENIDA CENTRAL - Gr. 1824 • AV. RIO BRANCO, 25 - Gr. 904/905 43-5921

FAÇA SUA CONSULTA

GÁS ENGARRAFADO

Liquigás

Longe ou perto vai sempre no dia certo

GUANABARA PTB Alia-se ao Bloco do "Trem da Alegria"

As últimas vinte e quatro horas assinalaram uma reviravolta completa na Oposição, em face da decisão da bancada trabalhista, que por maioria, resolveu apoiar o substitutivo Nelson José Salim, também conhecido pela designação de "Trem de Alegria" no projeto de aumento do salário-mínimo.

A questão apaixonou os líderes dos partidos oposicionistas, com o Sr. Paulo Alberto quase indo às consequências finais e renunciando à liderança do bloco da Minoria, e os Srs. Sinalva Palmeira, do PST, Valdemar Viana, do PSP, e Jamil Haddad, do PSB, altercando energicamente com o líder Saldanha Coelho.

Objetivamente, os fatos passaram-se como se segue. Na sexta-feira passada, os líderes oposicionistas com exceção apenas dos Srs. Gonzaga da Gama (PSD) e Gerson Bergher (PTN), que, desde o início apoiaram o "Trem de Alegria", deram à divulgação nota oficial, na qual, ao mesmo tempo em que deixavam aberta a questão, "salvavam a face" da desmoralização oposicionista através de pronunciamento favorável tão-somente ao aumento do salário-mínimo e a um abono para todos os servidores estaduais, com base na elevação do custo de vida.

Isto pôsto, reuniu-se ontem a bancada do PTB que, por maioria, deliberou apoiar o substitutivo de reestruturação em apenas ao salário-mínimo. Houve, obviamente, votos contrários, como os de D. Adalberto Nery e Hércules Corrêa entre eles. Em seguida a esta deliberação, o Deputado Luis Corrêa sugeriu, e foi aprovado, que a questão ficasse em aberto, isto é, cada deputado votaria segundo suas próprias convicções.

Neste momento, o líder Saldanha Coelho levantou o problema concernente à sua posição, já que havia apostado sua assinatura na nota oficial dos líderes de sexta-feira última. O Sr. Paulo Alberto retrucou, lamentando a atitude do Sr. Saldanha Coelho, mas, diante do pronunciamento da maioria da bancada, o Sr. Saldanha decidiu mesmo retirar sua assinatura ao documento mencionado linhas atrás.

De imediato, os líderes dos demais partidos oposicionistas puseram-se em grande movimentação, e, afinal, no fim da tarde, tiveram uma reunião especial, na qual o Sr. Saldanha Coelho explicou que assinara o documento ad-refer-

Funcionalismo Contra

Presenças no gabinete da liderança da Oposição, os dirigentes da USEG levaram aos deputados oposicionistas o ponto de vista da entidade representativa dos servidores, contrária ao substitutivo de re-

UDN a Favor do Abono

estruturção e favorável ao aumento do salário-mínimo, com um abono de emergência a todos os funcionários.

Ainda sobre o assunto, a UDN convocou reunião especial, decidindo votar contra o "Trem de Alegria", dirigindo-se, paralelamente, ao governador para que envie mensagem solicitando um abono de 40 a 50 por cento. Sabe-se, mais, que o governador enviara a mensagem, condicionando-a à aprovação do aumento de impostos.

Governo Terá Que Explicar Empréstimo de 120 Milhões no Dono do Sítio Das Armas

Enquanto o Deputado Augusto do Amaral Peixoto denunciava que, nos estaleiros do Lloyd Brasileiro, os comunistas atacaram seus colegas não comunistas a barra de ferro, na última sexta-feira, obrigando-os a nadar até a base de submarinos, para não serem assassinados, o Deputado Saldanha Coelho justificou os dois requerimentos de informações que a se e u i r transcrevemos, com as seguintes palavras:

"Na semana passada aqui mesmo justifiquei meu apoio ao estado de sítio pedido pelo Presidente João Goulart, por considerá-lo um ato de legítima defesa do Governo constituído em face da conspiração antinacional tramada pela extrema direita no Brasil, cujo foco e representante principal é o Governo da Guanabara."

200 Bilhões

O líder do PSP, Deputado Valdemar Viana, declarou que, na reunião de hoje, a Comissão de Justiça devera pôr abaixo o substitutivo, por sua total inconstitucionalidade. Acrescentou que "a Oposição perde sua autoridade quando acusa o governo de pleitear aumento de impostos, mas quer aprovar projeto que majora a Despesa em mais de duzentos bilhões de cruzeiros".

Assembléia & Política

Assembléia & Política

lart e sua família, organizada direta e pessoalmente pelas mais altas autoridades do Governo do Sr. Lacerda, tais como o Coronel Gustavo Borges e o irmão do Sr. Ceclil Borer, Charles Borer. De outro lado, a constituição de uma Comissão Parlamentar de Inquérito, em Brasília, para apurar um suposto atentado de autoridades militares ao Governador da Guanabara. Essa Comissão tem três objetivos bem claros: 1) Transformar em mártir o traidor Lacerda que não vacilou mesmo em desmoralizar o Brasil no exterior, pedindo até mesmo que fosse declarada a guerra econômica ao nosso País; 2) Desagregar e desmoralizar as forças armadas, arrastando a uma nova república do Galeão os militares nacionalistas e antigolpistas que constituem o dispositivo de segurança do Governo; 3) Finalmente, distrair a opinião pública dos fatos gravíssimos que acabam de ser descobertos em Jacarepaguá."

Requerimentos

Com a justificação acima, o Sr. Saldanha Coelho encaminhou ao Executivo os seguintes requerimentos:

a) Se consta do Instituto de Previdência do Estado da Guanabara (IPEG) a concessão de um empréstimo pelo IPEG ao Sr. Alberto Pereira da Silva, no valor de Cr\$ 120.000.000,00 (cento e vinte milhões de cruzeiros) ou outro qualquer valor, para aquisição de um britador, para exploração de uma pedreira na estrada de Capenha, em Jacarepaguá.

b) Se em qualquer outra empresa de economia mista do Estado, particularmente o Banco do Estado da Guanabara, o referido Sr. Alberto Pereira da Silva obteve financiamento de qualquer natureza para desenvolvimento de suas atividades profissionais.

Armas

a) Qual a quantidade de armas de guerra recebida pelo Governo do Estado, através do Ponto IV, em 1961, 1962 e 1963, em decorrência do acordo militar Brasil-Estados Unidos?

b) Que destino foi dado às mesmas e sob a guarda de quem se encontram?

MARROCOS INVADIR ARGÉLIA E BEN BELLA RECORRE À OUA

TELETIPO

(Condensado da ANSA, UPI, FP, PL, BNS e IF)

PORTUGAL QUER TREINAR SOLDADOS DA ALEMANHA

LISBOA — Foram concedidas facilidades às forças armadas da Alemanha Ocidental para seu treinamento em Portugal, anunciou o Ministério da Defesa, em comunicado oficial, em 14 de outubro. As negociações nesse sentido foram feitas em acordo com os termos do Tratado do Atlântico Norte. Enquanto isso, o Primeiro-Ministro do Congo (Leopoldville), Chefe Adjuvante, em comunicado ontem divulgado nas Nações Unidas, acusa Portugal de ameaçar a soberania e a segurança do mundo. Adjuvante denuncia o Governo de Salazar por ter ameaçado afundar navios de grande tonelagem na embocadura do Rio Congo, para obstruí-la.

Visitantes Chineses na União Soviética

MOSCOW — O chefe de uma delegação de chineses da Associação de Amizade Sino-Soviética, que visita a União Soviética, declarou que confia no reinício da amizade entre os dois países. Trata-se do General Li Tsiang, Diretor-Adjunto do Alto Comando Político do Exército Popular da China.

Sêca Fecha Parques em Nova Iorque

NOVA IORQUE — Todos os parques e bosques do Estado de Nova Iorque foram fechados ao público, em virtude da grande sêca reinante na região, o que representa ameaça de incêndios. Já ocorreram, nas últimas semanas, 67 incêndios em todo o Estado.

Debate Sobre Ingresso da China na ONU

NAÇÕES UNIDAS — O debate sobre a representação chinesa nas Nações Unidas que deveria ter sido iniciado ontem, foi adiado para amanhã, por uma conveniência de horário. Não se acredita, porém, que a China Comunista consiga a aprovação para ser admitida à ONU.

Frância Lança Satélite em Janeiro

PARIS — O primeiro satélite francês, que estudará as características da região situada a mais de 90 quilômetros da Terra, será lançado em janeiro de 1964, segundo se informou oficialmente.

"Flora" Ataca no Mar do Norte

COPENHAGUE — A Estação Meteorológica de Copenhague informou que o furacão "Flora", procedente das Caraíbas, onde causou seis mil mortes, continua avançando para o Norte, estando agora entre a Groenlândia e a Islândia. Sua fúria, porém, reduziu-se a ventos de apenas cem quilômetros horários.

Deslizamento Mata na Colômbia

BOGOTÁ — Um deslizamento de terra, provocado pelo aumento do nível das águas de um rio, em consequência de chuvas violentas, causou a morte de seis pessoas na cidade de Pereira, Departamento de Caldas. O aludido ocorreu pela margem da estrada soterrando toda uma família.

Helicóptero Incendiou-se e Caiu

NOVA IORQUE — Um helicóptero que fazia o percurso entre os pontos terminais de duas empresas aéreas incendiou-se e caiu ao chão, no Aeroporto de Idlewild, morrendo no acidente sete pessoas.

Kennedy Acha que Adenauer Foi Pela Paz

WASHINGTON — O Presidente Kennedy enviou uma carta a Adenauer, por motivo de seu adiamento do Governo da Alemanha Ocidental, onde afirma que o ex-Chanceler deu importante contribuição à causa da paz — isso, apesar de todos os esforços de Adenauer para "esquecer" a guerra fria, e de tóca a sua hostilidade para com a URSS.

Suspensas as Aulas na Venezuela

CARACAS — Foram suspensas todas as atividades na Universidade Central da Venezuela, por determinação do Governo. Trata-se de uma manobra do ex-revolucionário Rómulo Betancourt para fazer calar um dos mais ativos centros de oposição ao seu precário governo.

Trigo Continua Demais Nos Estados Unidos

WASHINGTON — Apesar de terem vendido quatro milhões de toneladas de trigo à URSS, os Estados Unidos ainda têm um excedente de 22 milhões de toneladas, informou ontem o Departamento norte-americano de Agricultura.

Mala Diplomática

Equador Quer Realização já da Conferência Interamericana

O EQUADOR está fazendo sondagens junto aos países latino-americanos no sentido de obter apoio no Conselho da OEA para que seja realizada a 11ª Conferência Interamericana, reunião que se realiza cada cinco anos e tem sido adiada desde 1959. Nessa ocasião, considerou-se conveniente o adiamento por não haver condições que garantissem o êxito da reunião: o Peru informou que não iria a Quito, já que certamente seria abordada na conferência a disputa com o Equador sobre fronteiras, havendo ainda outros problemas de importância.

Em seguida ocorreu a crise cubana, a queda de Trujillo, vários golpes de Estado, e a tensão que se criou em várias áreas aumentou as dificuldades. A decisão foi sendo protelada até que em 1961 a OEA aprovou resolução segundo a qual passaria à competência do Conselho a fixação da data, que antes dependia apenas do Equador.

Éis que agora o Equador está consultando os Governos sobre a possibilidade de realizar a Conferência, afirmando estar em condições de promovê-la noventa dias após a decisão do Conselho. O Brasil, embora não se manifeste contra a sua realização — e possivelmente votará a favor se a decisão for levada à deliberação do Conselho — considera que agora mais que antes é impraticável a convocação: a Venezuela está de relações diplomáticas suspensas com seis países (Argentina, Equador, Peru, Guatemala, Honduras e República Dominicana); está em franca evolução a crise entre a República Dominicana e o Haiti; a Bolívia e o Chile discutem a questão do Rio Lauca; a divergência entre Peru e Equador permanece.

A agenda, que já está aprovada, contém vários itens de interesse inclusivo a questão das relações dos países da OEA com os Estados-membros vítimas de golpes revolucionários. Com relação a esse problema, aliás, a Venezuela está pedindo uma reunião de Chanceleres, devendo sua proposta entrar em votação depois de amanhã. Trata-se do destaque do item da Conferência Interamericana. A Venezuela está se empenhando com todos os recursos de que dispõe para ver aprovada sua convocação, tendo enviado emissário especial a vários países do continente, e já recebeu manifestações de simpatia ao projeto da Costa Rica, Colômbia e Honduras. Este último país, por sinal, ao se manifestar na reunião do Conselho, apoiou a Conferência de Chanceleres dizendo, porém, que deveria haver uma distinção entre "golpes democráticos" e "golpes ditatoriais", para efeito de adoção de sanções, afirmando que o último golpe havido no país — evidentemente — foi democrático. O Brasil não se manifesta ainda a respeito, e caso seja o assunto levado à votação deverá abster-se.

Castro Avista-se Com Joxe

O Chanceler Araújo Castro, que foi à Argentina para a solidiedade de posse do Presidente Arturo Illia, resolveu adiar por 24 horas o seu regresso, marcado para ontem, de forma a poder avistar-se com o Ministro Louis Joxe, que chefiou a delegação de França a Buenos Aires. Conforme UPI noticiou, o Ministro Joxe é atualmente um dos membros do Gabinete francês mais chegados ao Presidente Charles De Gaulle, sendo por isso de grande importância e oportunidade o encontro de Chanceler Araújo Castro, havendo possibilidade de se estabelecer condições para a reabertura do diálogo entre os dois países com vistas à solução das divergências existentes e que praticamente paralisaram as relações Brasil-França. O Ministro Araújo Castro deverá regressar hoje ao Brasil, em avião da FAB especial, não estando ainda fixada a hora.

Brasil Ajuda Cuba

O Governo brasileiro determinou à Embaixada em Havana que comunique ao Primeiro-Ministro Fidel Castro, a decisão de doar àquele país um carregamento de antibióticos para ajudar na assistência às vítimas do furacão "Flora".

Avião Perdido

O Consulado brasileiro em Paramaribo recebeu instruções para auxiliar as autoridades locais na busca do avião pilotado pelo brasileiro Allan Kaydeck Correia Borges, que está desaparecido desde o último dia 4, entre as cidades de Georgetown e Caiena.

Brasil-Bulgária

Missão chefiada pelos Srs. Petar Valtchev, Ministro adjunto do Comércio Exterior, e Nicolas Guerqueiev, Javano, Secretário do Bureau Permanente de União Agrária da Bulgária, vem tratar da implementação do Acordo Comercial que esse país mantém com o Brasil e estudar medidas de intensificação do intercâmbio. Os dois visitantes estão atualmente no Canadá, tratando de problemas relativos também a comércio.

Visita a Cuba

Pelo navio soviético "Nadejda Krupskaja" estão regressando ao Brasil os estudantes de arquitetura que participaram do Congresso da União Internacional de Arquitetos, realizado em Cuba recentemente. O navio zarpou domingo de Havana.

ARGEL, 15 (UPI-FP) — O Governo argelino anunciou ontem à noite que o Exército do Marrocos invadiu o território do país, tentando ocupar dois pontos fronteiros argelinos, que procuraram resistir, sob a proteção de ataques aéreos e de tanques.

Quer Diálogo

Enquanto isso, em Rabat, Marrocos, o Rei Hassan II, em discurso pela televisão e pelo rádio, declarou que "está disposto a entabular com Argel um diálogo direto para liquidar a pendência de fronteira, criada pelo colonialismo, e que atenta contra a integridade de nosso território nacional".

Enviados

Depois de anunciar que submeteria o litígio de fronteira ao Marrocos ao Secretário-Geral da Carta de Adis Abeba, o Chanceler argelino Buteflika disse: "O Go-

vérno tomará todas as medidas para fazer respeitar a dignidade, a soberania nacional e a integridade do território. O Governo enviou dois emissários ao Rei do Marrocos para encontrar uma prudente solução, que permita evitar o recurso ao emprego das armas", afirmou o ministro.

Os dois enviados especiais são Mohamed Yasid, Ministro da Informação, e o Comandante Slimane Hoffman.

Resistiram

Os postos fronteiriços de Hassi Beida e Tindjub con-

tinuam em poder das forças argelinas, diz um comunicado do Ministério argelino de Relações Exteriores, divulgado ontem à noite.

A tarde, afirmou-se que os dois postos estavam ocupados pelo exército marroquino.

Mortos
TAGUNTE (Sul do Marrocos), 15 (FP) — Mais de dez militares argelinos perderam a vida e outros oito foram capturados durante os combates de ontem, segundo se informou no Centro Marroquino de Operações de Taguinte. O exército marroquino sofreu algumas perdas leves.

Prótesto
O Governo da França apresentou ao da Argélia uma nota formal de protesto contra a expulsão de quatro jornalistas cidadãos franceses.

O protesto foi entregue às autoridades argelinas por funcionários da Embaixada Francesa em Argel.

Outro Telegrama
Mcloskey disse também que Bosch havia enviado um telegrama ao Departamento de Estado, solicitando reconhecimento para Casanova.

O informante disse que o Departamento não pensava adotar nenhuma medida precipitada acerca do reconhecimento do Governo dominicano. A solicitação de Casanova vai ser considerada junto com outras declarações públicas do regime no poder, sobre o retorno constitucional.

Em sua mensagem, Casanova pede que se aceite a Enrique Del Rosario, como seu embaixador nesta capital. Del

Reinício

CARACAS, 15 (UPI) — A Venezuela anunciou o reinício das relações diplomáticas com a Argentina.

A chancelaria venezuelana emitiu um comunicado anunciando que "se consideram reiniciadas as relações diplomáticas com a Argentina". No documento, informa-se que a decisão foi comunicada ao Ministério das Relações Exteriores e Culto da Argentina, dia seu reconhecimento como Presidente provisório.

Casanova diz no telegrama que foi declarado sucessor legal de Bosch por uma maioria parlamentar, porém que sua

URSS Mandará Homem à Lua em 1964

MÉXICO, 15 (UPI-UH) — A União Soviética enviará um homem à Lua no próximo ano, segundo disseram os cosmonautas soviéticos Yuri Gagarin e Valentina Tereshkova aos estudantes da Universidade local, ontem. A informação a respeito foi publicada na imprensa da capital. Na primeira página, "Novidades" e "Notícias" disseram que os cosmonautas soviéticos comprovaram mediante seus contatos com os peritos espaciais dos Estados Unidos que este país está muito atrasado com respeito à exploração do Espaço Cósmico.

RECOMEÇA A LUTA NO LAOS

LONDRES, 15 (UPI) — A China Comunista informou ontem que se está lutando de novo no Laos e acrescentou que os Estados Unidos transportaram para lá armamentos em grandes quantidades, em antecipação de "ataques militares em grande escala" contra as forças pró-comunistas.

Em uma transmissão de rádio interceptada nesta capital, um despacho da agência Nova China, dizia que tropas direitistas e neutralistas haviam bombardeado as "forças de patriotas do Laos" em Ban Ton, Phongsavan e Na Ngu, na tarde de ontem.

Butler já na Residência Oficial

LONDRES, 15 (UPI) — O Primeiro-Ministro Interino, Richard A. Butler, instalou-se ontem no número dez da Rua Downing — residência oficial do "Premier" — ao mesmo tempo em que se reafirmavam suas possibilidades para suceder a Harold Macmillan no futuro governo.

Simultaneamente o regresso da Rainha Elizabeth a Londres, depois de férias na Escócia, para exercer a prerrogativa de resignar o novo Primeiro-Ministro.

URSS Interessada em Comprar Trigo Também na Argentina

BUENOS AIRES, 15 (FP) — Transcorreu em círculos econômicos que a União Soviética teria o propósito de adquirir na Argentina até meio milhão de toneladas de trigo, caso esse país conte com excedentes.

Essa gestão teria sido iniciada pelo ex-Secretário do Comércio, Sr. Juan Martín, e seria examinada pelo novo Secretário Sr. Alfredo Con-

cepción.

Os círculos econômicos onde transpirou essa notícia assinalam que a próxima colheita de trigo apresenta-se com boas perspectivas, de maneira que seria viável o envio à URSS de um volume considerável do cereal. A base dessa operação seria direta e a dinheiro, complementando os envios de trigo à URSS pelos Estados Unidos e Canadá.

Plano Econômico

Um plano econômico de um ano para aliviar a situação econômica atual e como prólogo de um plano quinquenal de desenvolvimento que seja aplicado a partir de 1 de novembro de 1964, como anunciou o Presidente Arturo Illia em sua mensagem ao Congresso, tal o propósito do novo Governo, segundo as declarações feitas ao vespertino "Crítica", pelo Ministro da Economia, Eugenio Blanco.

No momento, acrescenta o mesmo diário, não se vislumbra a necessidade de uma desvalorização do peso, pelo contrário, é convicção firme que o mercado cambial deve continuar atuando livremente, sem controle estatal. "De nenhuma maneira", afirmou, "se pensou que seja conveniente este procedimento".

Pastas Militares
Em forma extra-oficial, dava-se ontem à noite como certa a designação do General Ignacio Azevalo para Secretário da Guerra e do Comodoro Martín Cairo para Secretário da Aeronáutica. Quanto ao Secretário da Marinha, seria o Contra-Almi-

ranha por pertencer ao corpo de infantaria de Marinha, dificuldades que já teriam sido superadas. Dêse modo, os Secretários Militares poderiam prestar juramento hoje ao meio-dia, com os demais Secretários já nomeados.

Perigo
Apesar de se haver declarado que novo deslizamento não é possível, os habitantes da região creem que é um perigo real. Os alpinistas da zona consideram que "de um momento para outro a montanha vai começar a mover-se, sobretudo quando começar a chover".

Um deles declarou que "não subiria à montanha nem por uma aposta, porque daqui de baixo se percebem os movimentos".

Reconstrução
Os sobreviventes de Longarone decidiram reconstruir sua localidade e o monumento vivo até 2.500 pessoas que pereceram no desastre de Reprisa de Vajont.

Até quarta-feira à noite, Longarone era uma viva localidade no Vale do Rio Piave, no Norte da Itália. Porém, pouco antes das 23 horas, um enor-

me aludido de terra se precipitou na Bacia do Lago Artificial de Vajont, lançando milhões de toneladas de água sobre a borda da reprisa, em direção ao vale.

Em um imenso remoinho de água, Longarone e meia dezena de pequenas aldeias foram literalmente varridas, e tal ponto que somente ficaram de pé, cerca de 240 construções, no total.

Várias das aldeias pequenas foram totalmente varridas e nenhum de seus habitantes se salvou.

Ontem, o Vice-Prefeito, Terêncio Arduino, anunciou, depois de uma reunião com os poucos sobreviventes de Longarone que voltariam a construir a aldeia no mesmo lugar. "Será um monumento aos que morreram", declarou. Embora a população oficial da localidade fosse de 4.700 habitantes, na mesma noite estavam, no momento da tragédia, cerca de 1.300, das quais apenas 40 se salvaram.

ÊSTES SÃO OS FATOS QUE V. DEVE CONHECER AO ADQUIRIR COTAS DO NACIONAL SHOPPING CENTER DE MADUREIRA

- 1.- O Nacional Shopping Center está situado à Estrada do Portela, em Madureira, na área onde se acha estabelecido o 3.º comércio arrecadador da Guanabara que fatura mais de 4 bilhões de cruzeiros por mês.
 - 2.- O Nacional Shopping Center ocupa uma área construída de 17.000 m2 onde se instalarão 40 lojas de importantes firmas comerciais, um super-mercado, um magazin, um cinema, postos de correios e telégrafos, clínicas médicas, etc.
 - 3.- Os lojistas do Nacional Shopping Center não pagam aluguel fixo e, sim, um percentual sobre as vendas brutas que efetuam cuja média é de 6%. Quanto mais vendem, mais pagam.
 - 4.- Todo esse conjunto de lojas, tomando-se por base o movimento atual de muitos estabelecimentos do mesmo tipo, atingiria facilmente, dentro do Nacional Shopping Center, um volume global de vendas por mês de cerca de 1 bilhão e 1 bilhão e 800 milhões de cruzeiros.
 - 5.- Ao adquirir uma cota do Nacional Shopping Center V. se torna, automaticamente, um dos proprietários do imóvel construído para o shopping center, com seu título de propriedade garantido por escritura pública no cartório do 11.º Ofício: tabelião Serafim Gonçalves Pinto.
 - 6.- Como cotista V. participa ainda - e isso é muito importante - do movimento de vendas de todas as lojas do Nacional Shopping Center na proporção das cotas que possui.
- QUANTO MAIS O SHOPPING CENTER, VENDER, MAIOR É A PARTE ATRIBUÍDA A CADA UMA DAS COTAS ADQUIRIDAS POR VOCÊ. SUA RENDA ACOMPANHA SEMPRE O AUMENTO DE NEGÓCIOS DO NACIONAL SHOPPING CENTER. NUNCA SERÁ AFETADA PELA INFLAÇÃO.

Uma cota do Nacional Shopping Center é, por isso mesmo, um valioso patrimônio para você, para sua família, para seus filhos. Dá maiores lucros de ano para ano. É um título de propriedade imobiliária que proporciona renda mensal sempre atualizada em percentagens jamais alcançadas por qualquer outra forma de aplicação de capital.

Agora é fácil compreender porque em apenas 30 dias de lançamento do Nacional Shopping Center, já foram vendidas mais de 3.000 cotas. É a sua vez agora! Um investimento que caracteriza a democratização do capital ao alcance de qualquer pessoa!

ADQUIRA IMEDIATAMENTE SUAS COTAS NOS SEGUINTE ENDEREÇOS:

M santa mônica empreendimentos

Rua Álvaro Alvim, 31-gr. 402 - tels.: 42-5097 e 22-7196

PROLAR S. A. Av. Rio Branco, 151-20.º andar-Tels.: 22-3889-32-8766

NO LOCAL DA OBRA: Estrada do Portela, 81/91 - Tel.: 29-8295

TRAFICANTE PRÊSO COM MACONHA E COCAÍNA ACUSA COMISSÁRIO DE VENAL

COM cerca de Cr\$ 1,5 milhão em maconha e cocaína, encontradas num saquinho, sob o fóro do sofá da sala, foi preso ontem e levado para o 12.º DP, depois para a Delegacia de Costumes e Diversões. O romeno, naturalizado francês, Rahniel Prilik (51 anos, Rua Fernando Mendes, 7, apto. 44).

Na DCD, Rahniel acusou o Comissário Paulo Cirne, 39.º DP, que o denunciara, como autoridade venal, afirmando que ele assim procedera porque não conseguiu arrancar-lhe mais dinheiro. O comissário respondeu que realmente conhecia Rahniel, quando esteve lotado na Delegacia de Economia Popular, quando, disse, por várias vezes o multou por irregularidades em sua mercearia. Atualmente, Rahniel está com uma joalheria.

DENONCIA — Foi o Comissário Paulo Cirne, atualmente lotado no Distrito de Campo Grande, quem denunciou o traficante ao Delegado Substituto do 12.º DP, Armando Pano, que por sua vez se comunicou com o titular, Ivã dos Santos Lima. Foram os três à Polícia Judiciária, onde o Superintendente Newton Marques Cruz autorizou a diligência.

AUSENTE — Imediatamente rumaram para a casa de Rahniel, onde encontraram apenas a mulher dele, Marie René. Disseeram os policiais que estavam se informando sobre o estrangulador francês Vincent. Depois de certo tempo chegou Rahniel, quando os policiais passaram a revistar minuciosamente o apartamento.

SOFA — A última peça a ser revistada foi um sofá-cama que estava na sala, e onde foi encontrado, sob o fóro, um saquinho com cocaína e maconha, no valor aproximado de Cr\$ 1,5 milhão.

INQUÉRITO — O Delegado do DFSP, Carlos Alberto Garcia, continuando a série de tomada de depoimentos sobre entorpecentes, vai ouvir hoje o repórter de **ULTIMA HORA**, Amado Ribeiro, que prestará informações sigilosas sobre a rede de traficantes. Amanhã será ouvido o Dr. Hilton Gosling, médico oficial da Seleção Brasileira de Futebol.



Cr\$ 1,5 milhão em maconha e cocaína.



O traficante protesta contra a prisão. De costas, sua mulher.

DRAGO. 64 NOVOS MODELOS

Matou a Mulher Com um Tiro no Coração

COM um tiro no peito, Hamilton dos Santos (30 anos, Barra do Piraí, RJ) matou sua mulher Zilda, de 23 anos, num quarto do barraco, na Ladeira dos Tabajaras, de Joel Fernandes da Silva, tio dela.

O crime, manhã de ontem, decorreu da negativa da mulher, de voltar para o Hamilton, de quem se separara alegando que ele a espancava freqüentemente. Semana passada ela veio de Barra do Piraí, empregando-se numa casa de Boiafogo.

ELA DORMIA — No sábado, Zilda foi passar o fim-de-semana com Olinda, mulher de Joel. Este viajara para São Paulo, a negócios, amilton apareceu no domingo. Queria levar Zilda. Ela se negou a acompanhá-lo. Ele decidiu dormir no barraco, o que fez, numa poltrona, na sala. Pela manhã, foi ao quarto da mulher, que dormia com um sobrinho de 12 anos, e a matou.

A Polícia presume que o criminoso tenha regressado a Barra do Piraí, escondendo-se no chamado Bairro da Química.

PRÊSO — As primeiras horas da noite de ontem, o criminoso foi preso em Barra do Piraí, por policiais do 12.º DP, que providenciaram sua remoção para o distrito de Copacabana.

ALTA FIDELIDADE
MODELO 63 - 4 ROTACÕES - Cr\$ 55.000,00
 Venda urgente, com garantia, recentemente importada, centrão eletrônico, desligando totalmente quando termina o programa, 11 válvulas, várias ondas, pic-up automático, eletrônico, alta-fidelidade, venda urgente, por preço inferior ao custo aqui no Rio - Rua Barata Ribeiro, 312 - Tel.: 37-5432 - Estercofônica - Atendo até 21 horas. Inclusive domingo.

Clínica ULTRA MODERNA
 DR. GASTÃO DE CASTRO
 Para tratamento de:
IMPOTENCIA SEXUAL - EM AMBOS OS SEXOS
 Distúrbios glandulares e nervosos - Doenças venéreas. Vias urinárias - Exclusivamente. Com o emprego de moderna aparelhagem de alta frequência - específica ou ORGANORESONANTE - IMPOTENTE: Mesmo aqueles que não reagiram a tratamentos anteriores, convidamos a conhecer nossa aparelhagem.
 Orientação gratuita. Diariamente das 9 às 20 horas.
 Praça Mauá, 7 - 2.º andar, salas 701 e 753 - Edifício de "A NOITE" - Tel.: 25-3211 - Rio.

TRANSFORME O SEU RADIO EM MODERNÍSSIMO HI-FI ou STEREO
 Coisas para Rádio, TV, HI-FI e Gabinetes para Máquina de Costura, Alcôfio e Varão
 Visite Nossa Exposição sem compromisso
RADIO TRUCCO
 R. Visconde do Rio Branco, 35-Sob.
 TELÉFONES: 32-3101 42-9666

MARBRAS
ADMITIMOS
 Para a nossa fábrica de chão de carroçarias
 - 6 ACABADORES
 - 12 SERRALHEIROS
 - 2 SOLDADORES-ELÉTRICOS
 Local de trabalho, em nossa Usina, no Jardim Primavera - Rodovia Rio - Petrópolis, km 15,2.
 Disponíveis de transporte próprio, gratuito, que sai às 6,20 horas da manhã, de Caxias, em frente à Igreja.

CARPINTEIROS E ARMADORES
 PARA CONSTRUÇÃO DO HOSPITAL ESTADUAL SOUZA AGUIAR
 APRESENTAR-SE À SEÇÃO DO PESSOAL ESTRADA VIGÁRIO GERAL, 1976 - LUCAS ENGENHARIA de FUNDAÇÕES S.A.
 ENGEFUSA

SOFA 1.805, + pequena entrada
POLTRONA 1.057, + pequena entrada

SOFA 2.325, + pequena entrada
POLTRONA 1.285, + pequena entrada

Conjunto DRAGO-STAR

SOFA 2.487, + pequena entrada
POLTRONA 1.545, + pequena entrada

Conjunto DRAGO-PIONEIRO

SOFA 3.690, + pequena entrada
POLTRONA 2.013, + pequena entrada

Conjunto DRAGO-ELEGANTE

Poltrona reclinável DRAGO-SLEEP
 Novo modelo. Ideal para leitura e assistir televisão. Com um leve movimento do corpo ela toma a posição que você desejar. (Não tem trincos nem alavancas).

Sofá-Cama DRAGO-MAGIC
 O verdadeiro sofá-cama. V não dorme onde senta nem onde encosta. Abrindo com extrema facilidade, graças a um sistema patenteado pela Drago, surge do seu interior uma cama com estrado metálico ultraleve, contornado por molas especiais, e um confortável colchão. Ainda sobra espaço para guardar travesseiros, roupa de cama etc.

Outros planos:
 ☆ SEM ENTRADA
 ☆ 10 MESES SEM JUROS
 ☆ À VISTA COM DESCONTOS.

Procure este símbolo de garantia nas boas casas do ramo

DRAGO

AS LOJAS ESTÃO ABERTAS DIARIAMENTE DE 9 ÀS 19 HORAS

28 ANOS SERVINDO AS FAMÍLIAS DO BRASIL

COLUNA SINDICAL

Imóveis Dos IAPs: Jango Assina Decreto de Venda Esta Semana

Presidente João Goulart assinará decreto, ainda esta semana, fixando as normas para a venda de apartamentos e casas dos Institutos de Previdência aos respectivos locatários, seus segurados, em todo o País e em condições acessíveis. Com esta finalidade, o Chefe do Governo estará reunido, amanhã, com todos os presidentes de colegiados dos IAPs, para discutir a fórmula de venda dos imóveis.

CEGT: A Nova Sigla de Unidade Sindical

CEGT (Carris, Energia, Gás e Telefone), eis a sigla da nova organização inter-sindical que deverá surgir na Guanabara, nos próximos dias, congregando os trabalhadores das empresas de carris, energia elétrica, gás e telefone. "Esse será o resultado natural do movimento de solidariedade que se estabeleceu entre essas categorias profissionais e que tornou possível a vitória de nossa greve", disse, a UH, o Sr. Epitácio de Oliveira Braga, presidente do Sindicato dos Trabalhadores nas Empresas de Carris Urbanos.

Criação do CEGT

"Embora explorados pelo mesmo empregador — as empresas que constituem o Grupo Light — nossas categorias profissionais nunca tiveram a oportunidade de experimentar, como agora o tiveram, a necessidade de um pacto de unidade e ação que, englobando os nossos sindicatos, pudesse enfrentar com êxito as campanhas pelo atendimento de nossas reivindicações. A vitória de nossa greve — continuou o Sr. Oliveira Braga — revelou a necessidade de um pacto de unidade e ação entre os trabalhadores do Grupo Light. Já estamos em entendimentos com os companheiros dos Sindicatos dos Trabalhadores nas Empresas de Energia Elétrica e Produção do Gás e dos Trabalhadores nas Empresas Telefônicas, para a formação do CEGT (Carris, Energia, Gás, Telefone). O CEGT será o nosso organismo de unidade. Será, não temos dúvida — concluiu — o grande instrumento de luta com que contaremos, doravante, para enfrentar, com êxito, a luta pelas nossas reivindicações."

Jornalistas Preparam-se Para Campanha Salarial

A DIRETORIA do Sindicato dos Jornalistas Profissionais da Guanabara dirigiu-se ao Diretor do SEPT, solicitando informações sobre a taxa de elevação do custo de vida entre dezembro de 1962 e outubro corrente. A iniciativa é parte das medidas preliminares que estão sendo adotadas pelo Sindicato, visando à convocação da assembleia para o início da campanha pelo reajustamento dos salários dos profissionais da imprensa.

Sede Própria

Por outro lado, a Diretoria do Sindicato está convocando todos os jornalistas profissionais para a assembleia que se realiza às 15 horas de hoje, na sede da entidade, para tratar da compra de uma sede para o Sindicato. A Diretoria espera que os profissionais da imprensa compareçam à assembleia a fim de debaterem os problemas e deliberarem sobre o assunto, considerado de grande importância.

Será Julgado Hoje o Dissídio Dos Trabalhadores em Empresas de Cinema

ESTA marcado para hoje, à tarde, no Tribunal, o julgamento do dissídio dos empregados em empresas cinematográficas. Os trabalhadores, que lutam por um salário que os permita pelo menos sobreviver, vão acatar, de qualquer maneira, a decisão das autoridades. Enquanto no Recife, empregados em empresas cinematográficas permanecem em greve, desde as primeiras horas da última quinta-feira. Estaria marcada para hoje, no Tribunal Regional do Trabalho, na capital pernambucana, a primeira audiência de conciliação. As atividades estão quase entrando em colapso, pois os grevistas já começaram a organizar piquetes para não permitirem que os próprios diretores das distribuidoras façam o serviço de entrega de fitas aos exibidores.

Ensacadores de Café Preparam Greve Geral

CARREGADORES e ensacadores de café dos Estados da Guanabara, São Paulo e Paraná poderão entrar em greve esta semana, paralisando uma das principais atividades exportadoras do País, se não forem integralmente atendidos em suas reivindicações:

- 1. Salário-família.
2. Férias remuneradas em dobro.
3. Adicional por tempo de serviço.
4. Salário-profissional.
5. Paridade salarial nos vários portos nacionais.

Os trabalhadores vêm perseguindo tais vantagens há mais de seis meses, mantendo, durante todo o dia de ontem, entendimentos diretos com as autoridades do Ministério do Trabalho e do Instituto Brasileiro do Café. Tentarão, ainda, por intermédio do Sr. Gilberto Crockett de Sá, assessor sindical da Presidência da República, contato direto com o Presidente João Goulart em sua nova passagem pelo Rio.

Não podemos permanecer inferiorizados aos nossos colegas de outras atividades portuárias, que já gozam de todas as vantagens por nós pleiteadas agora. Ganhamos salários de fome, enquanto os empregadores enriquecem fabulosamente. Não desejamos agravar a difícil situação por que passa o Brasil, mas não nos conformaremos com tal estado de coisas. Irreversível a greve se não formos atendidos em nossas justas pretensões — disse, a UH, o Sr. Benedito Correia da Silva, presidente do Sindicato dos Carregadores e Ensacadores de Café do Estado da Guanabara.

PLANTÃO MILITAR

CONTRABANDISTAS COMBATEM POLÍCIA FEDERAL

ESPERAVAMOS que surgisse no Senado alguma reação contra o projeto que cria a Polícia Federal, cujo substitutivo foi elaborado na Câmara pelo falecido Deputado Menezes Cortes, então líder da UDN. Surpreendeu-nos, porém, a posição assumida até por representantes do PTB contra a proposição, que está ameaçada de ser rejeitada de uma hora para outra, graças às manobras de bestidores realizadas por contrabandistas e por habituais sonegadores do fisco, que vêm na Polícia Federal um instrumento legal contra os seus lucros ilícitos e criminosos.

Quanto ao argumento dos senadores, de que o Coronel Carlos Cairoli não merece a confiança dos parlamentares, é muito relativo. O chefe do DFSP não é perpétuo no cargo. A qualquer momento o Presidente da República poderá substituí-lo e renunciar com o novo titular os entendimentos necessários com as lideranças do Senado para a aprovação do projeto da Polícia Federal, que terá um instrumento ajuante no combate ao contrabando e também na preservação da ordem pública, nesta época de conspirações de todos os lados, cada qual dos grupos tentando com mais atrevimento destruir o regime e implantar uma ditadura no País.

Rejeitando-o, assumirá o Senado da República toda a responsabilidade pelo que vier a acontecer no setor da Polícia Federal, já que o Exército deve estar cansado de ser transformado, pelas contingências, em organismo policial completamente fora das suas missões específicas detalhadas pela Constituição. Se os representantes do povo no Senado realmente pretenderem aparecer perante a Nação como protetores de contrabandistas e sonegadores do fisco, podem rejeitar o projeto. Sabem, porém, que isso poderá custar a nossa tranquilidade dentro de pouco tempo.

SÓ PARA MILICO! Tudo para o conforto de seu lar, em 10, 20 e 30 prestações, pagando a entrada só em JANEIRO. Av. Marechal Floriano, 38, Rio - Centro.

Diá 16 vence o prazo da opção do pessoal da PM, CB e DFSP para o retorno no âmbito federal, conforme estabelece lei do Congresso Nacional. A regulamentação, concluída e publicada na imprensa, não foi ainda assinada pelo Presidente. Portanto, não entrou em vigor. Corre nos meios políticos que a cúpula da UDN ameaça de impedimento o Sr. João Goulart, caso o projeto de regulamentação da lei fosse assinado. Em consequência, foi mandado ouvir o Consultor Geral da República, Sr. Valdir Pires, que, ainda não deu seu parecer. Essa demora poderá custar profundo desgaste do Governo Federal nas duas corporações caríacas e também entre os antigos policiais do DFSP, que se mantêm leais ao Presidente da

MISCELANEA

República. * O comandante do CB, Ten.-Cel. Abel de Paula, resolveu não mais permitir que seu antecessor, Ten.-Cel. Alves Pinheiro, continue a influir na vida da corporação, de fora, através de amigos seus. Ainda bem. * Pelo "croquis" da área onde estão localizados o sítio do Presidente da República e o sítio do lusitano amigo de Lacerda, que guardava as armas, a promessa de matar a mulher e os filhos do Sr. João Goulart, feita pelo Coronel R/I Gustavo Borges, seria facilmente cumprida. Os jornais da oposição, porém, estão procurando transformar o assunto da maior seriedade em acontecimento de segundo plano, temendo naturalmente pela sorte, agora realmente exposta, do Sr. Carlos Lacerda. * Sexta-fei-

FALA O POVO

NA "UH"

Camaradagem, Abandono & Geradores

NAO HA nada como gozar da camaradagem da fiscalização do Estado. Moradores das Ruas Engenheiro Efrén Dentas e Iporanga, em Bonsucesso, que o digam, coltidinhos. Imaginem que, na primeira, um felizardo construiu, há tempos, bem em cima da calçada, um barraco de madeira. Pedestres que se danem, passando pelo meio da rua. Claro. Não se contentou com o barraco, porém, o felizardo amigo do fiscal: agora, está levantando paredes de lajeota, dentro do barraco. (Depois, já sabe: retira as tábuas e pronto: uma nova casa, em cima da calçada).

QUANDO prejudicados reclamam ao fiscal, este banca o zangado. E exclama: "Isto não val ficar assim não!" (E não fica mesmo: ele vai até a casa do felizardo. Toma uma cervejinha amiga. E pronto. Missão cumprida). PIOR é que outro cidadão, residente na Rua Iporanga, ao lado, demoliu muro, que dava para os fundos daquele barraco, e fez uma garagem. Tudo clandestinamente. E todo o despejo do barraco e da garagem (água podre, com bestieiras) escorrem e se acumula na Rua Pedro Avellino, que fica mais adiante, o que obriga os moradores a passarem em clima dessa água imunda, ou então a fazer volta enorme, a fim de evitá-la. PRA não faltar mais nada, moradores dessas ruas (e adjacências) não recebem visita de lixeiros meses secundos! Em 1962, passou caminhão da DJU, ali, em meados de março, no fim de julho e nas vésperas do Natal. Três vezes apenas! Neste ano, a mesma coisa: apenas foram três vezes, em mais de nove meses! COM ISSO, na Pedro Avellino já ocorreram seis casos de tifo. E a vida, ali, é insuportável, pois moradores vivem completamente isolados da civilização: nem água, nem lixeiro, nem limpeza, nem condução, nem escola, nem comércio. E são dez mil, hein?

Advertisement for Gelomatic refrigerators. Features a large image of a refrigerator and text: 'vantagem TOTAL', 'para você em nosso 16º aniversário', 'apenas 9.000, de entrada, sem mais nada', 'venha já aproveitar nossas ofertas', 'GELADEIRA gelomatic Super Luxo', '8 pés - porta totalmente aproveitável'. Includes a coupon for a 16th anniversary gift and a list of addresses for Casa Neno.

Mas não há de ser nada: qualquer dia destes, o governador vai pra tv, fala da obra do século e pronto: problema resolvido!

E ASSIM, ao contrário da propaganda do governador, quase todos os bairros da Guanabara estão entregues ao mais revoltante dos abandonos. Irajá, para citar outro exemplo, é um deles: moradores, p. ex., não têm condução, principalmente os do conjunto do Iapc. Os ônibus da linha 80 (Candelária-Madureira), que passam por esse conjunto e circulavam até à meia-noite e 45 minutos, sem mais aquela, foram retirados. De seu turno, o loteação Madureira-Lucas deixou de circular, depois da meia-noite, deixando moradores de Irajá na mão (ou no né, melhor dizendo).

POR outro lado, falta água, porque o manobreiro encarregado das Ruas Caricã, 25 de Dezembro, Cláudio da Costa e outras, quando não recebe galta dos moradores, não solta.

ENTÃO, o remédio é esperar 1965. Não por causa da obra do século. Mas porque será último ano que o povo na Guanabara vai ter de aturar a sinistra figura de certo governador golpista e conversa fiada, que anda aí. Já é um consolo.

Para o Governador Fingir Que Não Leu:

O RACIONAMENTO, nas residências das Ruas Hugo Bezerra, transversais à Dias da Cruz (Méier) e na Praça Amambá vem sendo de quarenta minutos, conforme está estipulado. Acontece, porém, que, findo esse tempo, a luz volta, nas residências. Nas ruas não. Ficam elas sem iluminação até o dia seguinte! (E já começaram os assaltos. E a polícia não toma providência). Claro!

POR FALAR em racionamento: e os geradores que o honrado governador comprou (cinco bilhões de cruzelros), com dinheiro do povo e sem concorrência, na América do Norte? Não eram para chegar em setembro? (Chegaram). E o governador não dizia (e jurava) que, dentro de seis meses, o povo ficaria livre do racionamento?

(Ficou mas foi sem o seu dinheiro, enquanto alguns filhinhos de papal até se encheram, à vontadeeeeeee...)

Ué! Falaram alguma coisa aí. KOISAS DO ANTONIO — Antônio (Rezeira da Silva) é doninho (e morador) da vila da Rua Itaparica, 27. E as koisas, ali, até que iam bem. De repente, o Antonio cismou: construiu galinheiro no meio da vila, bem em frente a outras casas. E que fedentina passou a impregnar ali, meu Deus do céu! Isso sem contar nuvens de moscas. Demais moradores, revoltados, reclamaram ao Antoniquinho das galinhas. Ih! Pra quê! O danadinho abriu a descarga. E subiu a serra, urrando: "Vão se queixar ao bispo!" Foram ao distrito policial, onde embromaram e acabaram dizendo que nada podiam fazer. Insistiram. O comissário mandou, afinal, chamar o Antoniquinho, que, arrogante, urrou: "A vila é minha! Portanto, faço nela o que bem entender. Vou deixar o galinheiro lá! Quem não estiver satisfeito que se mude!" E continuou tudo assim. Ninguém sabe, por sinal, se o comissário recebeu galinhasinhas de presente. Mas o Antônio é assim: por galinha se rompe todo.

Céu

A equipe médica do Hospital de Jesus, em Vila Isabel, além de eficiente, trabalha com dedicação como vedadora. Por outro lado, é profundamente humana. Tudo faz para atender, do melhor modo, aos que ali vão. Sendo assim, sobe, nesta data, ao céu, a pedido de nossa leitora Ludélla de Castro e com a admiração de todos nós.

Inferno

Antônio, mordor (e dono) da vila da Rua Itaparica, 27, construiu galinheiro infecto, em frente a outra casinha dessa vila. Ninguém agüenta a fedentina. Quando prejudicados reclamam, o dono da vila é chamado à ordem. "Fala o Povo na ULTIMA HORA", Rua Sotero dos Reis, 62, GB.

Em todas as compras Você ganha um "Seguro de Vida" Acidente Pessoal "no valor de cr\$ 100.000."

MADALENA CASOU-SE ONTEM NO CIVIL COM MARIDO MORTO EM 62

MARIA MADALENA DA PAZ casou-se ontem, no civil, com seu marido Olímpio Balduno Rodrigues, que morreu ano passado. A oficialização do matrimônio — eles haviam-se casado somente no religioso, dia 27 de setembro de 1962 — foi permitida pelo juiz da 5.ª Circunscrição, Hélio Marante.

Em sua decisão, disse o magistrado que não se deve esquecer o favor matrimonial estabelecido no art. 206 do Código Civil, nem o objetivo humano e social que inspirou as disposições constitucionais facultativas da inscrição dos casamentos religiosos com efeitos civis.

VONTADE — Maria Madalena casou-se com Olímpio, dia 27 de setembro do ano passado, na paróquia de N.S. de Fátima. Pouco depois

Olímpio morria, sem que tivesse tido tempo de assinar o pedido de inscrição do casamento, o que foi feito a rogo de Maria Madalena que, em cartório, o ratificou posteriormente. Apreciação a pretensão da requerente, o juiz a deferiu, considerando haver prova incontestada da manifestação da vontade de ambos os cônjuges de comunicar efeitos civis à celebração religiosa.

CONTRA — O pedido de Maria Madalena não contou com a simpatia do representante do Ministério Público. Entendeu o advogado Roberval do Monte que o requerimento haveria de ser forçosamente subscrito por ambos os cônjuges. Fora disso, nenhuma outra alternativa.

INTERESSE — O Juiz Hélio Marante, em apoio de sua decisão de manifesto interesse

popular, porquanto focaliza o sempre debatido assunto de casamentos religiosos com efeitos civis, e que devido à sua irregularidade são tornados inteiramente nulos, citou o jurista Serpa Lopes.

UM SO — Reproduziu o Juiz Hélio Marante o trecho do Tratado de Registros Públicos, de Serpa Lopes, assim enunciado: "Se, por documento hábil, qualquer dos cônjuges morrer tendo antes manifestado, de modo inequívoco, a sua vontade de comunicar efeitos civis a seu casamento religioso, e não lhe sendo possível requerer sua inscrição, pela superveniência da morte, aquela medida pode ser promovida pelo cônjuge sobrevivente".

LEI DOS

Mais Depoimentos Hoje Sobre a Invasão da Buete Dominó

O processo contra o Capitão Valquir Serrano Andrade e o Sargento Antônio Alves Silveira, responsabilizados pelos acontecimentos da buete "Dominó", quando morreu, vítima do por bala, Vicente Marcelino dos Santos, porteiro daquela casa de diversões, terá prosseguimento hoje, pela manhã, no 11.º Tribunal do Júri, com mais alguns depoimentos, de expressão menor do que os já prestados anteriormente. Para a parte da tarde, fixada para as quinze horas, está prevista uma diligência, presidida pelo Juiz Bandeira Stampa. Na oportunidade, o testemunha Otacilio Pinto dos Santos, procurara reconhecer o tenente que, segundo foi por ele afirmado nos autos, dava tiros, em frente à buete, em 1 de fevereiro último, na ocasião do atentado. Dentre 72 Tenentes do Núcleo de Para-quadristas, aquele elemento do "Dominó" fará a indicação do que foi por ele visto, ao que diz, participando do ataque, que seria em razão da morte do Sargento Pereira Gomes. O militar, em novembro do ano passado, depois de incidente no interior da buete, foi assassinado por dois indivíduos e ela ligados, na Rua Siqueira Campos.

Letras de Câmbio

Na ação executiva movida por Gerson contra o Flamengo, para cobrança da importância de 15 milhões de cruzeiros, percentagem decorrente da venda do seu passe ao Botafogo, o rubroneiro, por intermédio de seu advogado, pretendendo discutir a liquidez da dívida, apresentou, como garantia à penhora no caso de perder a ação, 16 milhões de cruzeiros em letras de câmbio, emitidas pela Remington Rand. Hoje,

Homens



Questão de Telefone

Na 1.ª Vara da Fazenda Pública foi denegado o mandato de segurança impetrado por Hilário Gomes de Pinho contra o Interventor Federal da Companhia Telefônica. Pretendia o impetrante lhe fosse deferido o direito de ter instalado um aparelho telefônico, sob a alegação de que, em 16 de outubro do ano passado, requereu a transferência, para o que juntou autorização do primitivo assinante. Todavia, o interventor da Telefônica informou ao Juiz não haver o impetrante feito a apresentação do alvará de localização. Além disso, frizou que o imóvel para onde Hilário desejava levar o telefone, na Rua Haddock Lobo, 2.059, está enquadrado em área de demolição por desapropriação e finalmente que o antigo assinante requereu a transferência do aparelho para outro endereço.

Tentou Matar a Ex-Companheira Que Estava no Café Com Outro

RECÉM-SAÍDO do presídio, onde cumpria pena de dois meses e 24 dias por assaltos, Wilson Nunes (19 anos, rua Professor Lara Vilela, 44), tentou matar ontem à tarde, a tiros, numa leiteria da Av. Mem de Sá, 5, a sua ex-companheira Maria Nazaré Gonçalves (25 anos, rua da Lapa, 161, ap. 2) e ao acompanhante dela, o operário Romildo Freire do Nascimento (27 anos, rua da Lapa, 141, ap. 2).

Wilson foi preso em flagrante e declarou ao 3.º DP que ficara desesperado ao ver sua antiga mulher em companhia de outro.

FERIDOS — Ela foi atingida na clavícula e mão direita, e seu acompanhante no braço

e perna esquerdas. Estão ambos internados no HSA.

"ARMADO?" — Maria Nazaré conheceu Romildo logo depois que Wilson foi recolhido ao presídio. Desde então passaram a se encontrar com frequência. Ontem, o casal estava na leiteria quando Wilson se aproximou e perguntou a Romildo: "Você está armado?"

Ante a resposta negativa do operário, Wilson afastou-se para voltar logo em seguida com um revólver calibre 32. Fêz vários disparos contra o casal, colocando em pânico os frequentadores que procuravam se esconder de baixo das mesas.

Desabou a Parede da Escola-Pardieiro

POR questão de minutos, não se registrou uma tragédia, ontem, na Escola José Bonifácio, quando às 14h aproximadamente, pouco antes da entrada de cerca de quinhentos alunos, desabou uma parede do segundo andar. A diretora declarou a UH que metade do prédio já havia sido interditado pela Administração Regional da Gamboa, devido às péssimas condições em que se encontra. Acrescentou que há tempos foi iniciada uma reforma, logo paralisada porque o Governo da Guanabara cortou a verba.

A ESPERA — Concluiu a diretora afirmando que faz parte do plano de reformas a ampliação da escola, com a criação do curso ginasial. Até agora, no entanto, tudo não passa de promessa do Governo, que não tomou qualquer providência nem mesmo para recuperar o paralelo.

RP-"UH" Mendigo Morre à Mingua à Porta de um Patronato

MAES de crianças do Jardim-de-Infância do Patronato da Gávea, na Rua Batista da Costa, queixam-se de que as autoridades não tomaram providências até agora para socorrer um mendigo que, estirado à porta do estabelecimento, há mais de dez dias, está morrendo à mingua e cheio de feridas.

Diante do quadro lastimável, as mães impedem que seus filhos vão ao Jardim-de-Infância, para não verem o mendigo. Na parte da tarde funciona, no local, um ambulatório médico — mas nem os médicos tiveram a iniciativa de providenciar a remoção do mendigo.

Roubos e Furtos

Foram presa, madrugada de ontem, os assaltantes Valdemiro Alves de Jesus, o "Ealano" e Ariovaldo de Sousa Santos, o "Dudu", ambos do Morro do Urubú.

Contra o 24.º DP que foi Carlinhos, marginal que os acompanhava e que está foragido, quem fez os disparos que mataram, noite de sexta-feira, em Honório Gurgel, o anão Taurino de Vasconcelos (70 anos, pensionista do IAPI, Rua Guimarães Rebello, 299, Marechal Hermes), bem como a guarda-noturna, na Rua Gonçalves Lima, Turiaçu, que a exemplo do septuagenário, reagiu ao assalto.

Foram furtados esta semana, do Centro do Brasil, mil e 50 metros de linhas de seletivo, telégrafo e telefone. Na Linha Auxiliar, o furto foi de 15 lances de fios de seletivo, nas proximidades da Estação de Engenharia da Rainha. No ramal de Bangu, registrou-se o furto de dois lances duplos de fios telefônicos e um lance duplo de fios de telégrafo.

O vendedor ambulante Karel Escobar Brasm (sírio, 56 anos, Rua Leopoldo de Azevedo, 101), foi assaltado ontem à tarde, na estação de Engenharia da Rainha, por um desconhecido que, depois de lhe dar uma rasteira, fugiu levando-lhe a mala onde estavam Cr\$ 10 mil. Vítima socorrida no HSP.

Prêso, ontem à tarde, o falso fiscal sanitário Aurino Vieira Gouveia (casado, 41 anos, Rua César Omino, 74, Bento Ribeiro), quando tentava multar o dono do Café e Bar Queiroz, na Rua Conde de Bonfim, Tijuca.

Desaparecido há 20 Anos

Carlos Sales Moraes procura seu irmão José, desaparecido há cerca de 20 anos, alegando que têm negócios urgentes a tratar com ele. Qualquer informação para a Rua S. Clemente, 105, apto. 108, ou pelo telefone 46-0073, de segunda a sexta-feira.

Violência à Sôla

Morreu ontem, no HGV, Luís Carlos Teixeira (solteiro, 21 anos, Travessa 14, Vila Cruzeiro). Fora encontrado, na véspera, quase à porta de casa, baleado no abdome, por Nilton de Tal, com quem discutira, segundo os vizinhos.

Baleado nas costas, está internado no HGV o marujo Pedro Ribeiro Sobrinho (30 anos, rua Ferreira da Andrade, 801, Méier). Disse que conversava, na ponte da Ilha do Governador, madrugada de ontem, com Rute de Tal, tendo sido agredido por um desconhecido que passou num carro azul.

Dizendo-se baleado por um desconhecido, na rua Henrique Osvaldo, próximo ao Hospital da Marinha, foi socorrido, ontem, no HMC, o operário Paldagr Guimarães de Sousa (solteiro, 23 anos, rua Coelho da Rocha, 463).

Vão a RPH, queixando-se de ter sido agredido por dois PM do 1.º Batalhão, num bar da rua Afonso Cavalcanti, 74-A, tarde de domingo, o lapidário Hugo Eduardo Vasconcelos (22 anos, rua Buenos Aires, 70, 2.º andar). Contou que se recusara a pagar uma salicicha deteriorada, pelo que o dono do bar chamou os dois soldados que a bofetões e empurrões, obrigaram-no a pagar pelo que não comeu. Disse que logo depois da agressão, procurou o oficial-de-dia da corporação, para queixa, mas que nenhuma providência foi tomada.

No HCC, baleado no tórax, o operário Antônio Gonçalves da Silva (38 anos, Rua Veríssimo Machado, 220). Assaltado e agredido no Viaduto de Rocha Miranda.

Atrou-se do Viaduto

Tentou matar-se, ontem, o operário Antônio Pereira Cabral (solteiro, Av. Osvaldo Cruz, 272, Nilópolis), que se atrou do viaduto de Madureira, internado no HCC, com diversas fraturas.

Livramento de Ronaldo

Ronaldo Guilherme de Sousa Casiro, condenado a seis anos de prisão por sua participação no crime de que foi vítima Aida Corti, quer como presente de Natal, segundo seu advogado Wilson Lemos Santos, o livramento condicional, que no entanto poderá ser retardado se a Promotoria Pública interpuiser recurso.

Mesmo que o Promotor Mirandá Rosa não interponha recurso contra o veredito de júri ou a desagem da pena estabelecida para Ronaldo — total de nove anos e oito meses, de que já cumpriu mais da metade —, o próprio processo referente ao livramento condicional, sujeito que está a uma série de exigências, não oferece base para um cálculo exato, pedando seu desfecho sofrer variações em termos de menor ou maior lapso de tempo.

Aconteceu no Trânsito

Jogou-se da camioneta GB 18-23-19, cujo motorista Manuel da Silva lhe dera carona, o estudante Alberto (11 anos, filho de Alice Ribeiro, Estrada do Abacé, 11, Jacarepaguá). Ao que se apartou, o menor pensou que o motorista não fosse parar à frente da escola, no Largo do Canoin. O garoto foi levado para o HCC, onde está internado com suspeita de fratura do crânio.

No HCC, com fratura da perna esquerda, o operário Valcir Braga da Silva (solteiro, 17 anos, rua Henrique Braga, 237, Osvaldo Cruz) e Almir Ferreira da Veiga (solteiro, 21 anos, mesma rua, n. 336). Viajavam na lambreta GB 61-67, sendo atropelados, na Praça do Patriarca, pelo caminhão GB 7-56-30, de Almir Lopes Mendes, que foi preso e levado para o 29.º DP.

Na esquina da rua Bela com Av. Brasil, o funcionário estadual Geraldo dos Santos (casado, 46 anos, rua Vicente Leite, Cordovil) foi atropelado por um auto não identificado. No HSA com traumatismo craniano.

Na Av. Automóvel Clube, próximo à estação de Acari, um ônibus da linha Cascadura-São Mateus colheu uma charrete, matando o cavalo que a puxava e ferindo os dois únicos passageiros, Rubens Magalhães de Moura (21 anos, electricista, IAPC de Irajá) e José Pedro Sacramento (16 anos, ajudante de fornecedor). Ambos socorridos no HCC.

Medicados no HGV, Sebastião Sérgio Nogueira (33 anos, Alameda Gabriel Monteiro Silva, 620, São Paulo), sua mulher Maria Paula e a sogra Henriqueta. O carro em que viajavam foi colhido por um ônibus, na Estrada Pirat, km 77.



CHEGUEI AGORA

a convite de Última Hora

Fiel ao seu programa de sempre promover acontecimentos ligados ao bem-estar das famílias, ULTIMA HORA pediu-me que antecipasse o Natal no calendário da cidade e aproveitasse a Semana da Criança para dar a todos os seus leitores esta agradável notícia:

- 1 a partir do dia 14 de outubro, ULTIMA HORA publicará diariamente um cupom numerado que V. irá recortando e juntando;
- no fim da semana V. terá seis cupões numerados de 1 a 6;
- depois de escrever nos cupões o nome e endereço completos, nome do responsável, cidade, tudo em letra de imprensa bem legível, coloque os seis cupões (de 1 a 6 referentes à série da semana) num envelope tipo comercial (papel Manilla 122 x 152 mm);
- escreva, por fora, no envelope, a palavra MASCULINO ou FEMININO para identificar o sexo do concorrente;
- a seguir coloque o envelope que contém os seis cupões numerados da semana, nos seguintes urnas:

- ★ Rua Sotero dos Reis, 62 - Av. Presidente Vargas, 1988
- ★ Rua Senador Dantas, 7 - A, 12.º andar
- ★ Estação D. Pedro II (Central do Brasil)
- ★ Estação Rodoviária Mariana Procópio (Praça Mauá)
- ★ Estação da Estrada de Ferro Leopoldina
- ★ Estação de Barcas para Niterói e Ilhas (Praça 15)
- ★ e outros pontos que serão divulgados diariamente em Última Hora durante a publicação dos cupões.

(Carta Patente Federal 373 da Kineston Publicidade)

O NATAL COMEÇA AGORA

ESTE CONCURSO

é mais um serviço que



o jornal padrão brasileiro - presta aos seus leitores,

VEJA REPORTAGEM NA PAGINA 3

COLUNA DE Jacinto de Thormes

Prosaica Crise de Sacos Pode Parar o País

MAIS um fato lamentável para todos nós brasileiros, somos obrigados a consignar dentro da rotina do dia a dia: ou importamos 10 mil toneladas de juta da Índia, ou o País vai parar parcialmente, por falta de sacos para embalar algumas de nossas mercadorias! O fato é grave, mesmo: os plantadores de juta, na Amazônia, que abastecem o mercado nacional normalmente, prevêm (e ninguém sabe por que) um decréscimo de produção, da ordem de 35 a 40%: os industriais de fiação e tecelagem, de São Paulo e do Rio, fabricantes de sacos, já se movimentam junto às autoridades, a fim de evitar colapso, tendo enviado ofício ao presidente da SUNAB, solicitando providências urgentes para a compra de juta indiana.

Não se conseguiu, até agora, localizar o organismo ou organismos, governamentais ou privados, que possam servir de boje expiatório em mais essa crise. Mas a verdade é que a prosaica crise dos sacos ameaça, de fato, a distribuição da produção nacional, podendo influir não apenas na exarcebada das crises internas do abastecimento, mas ainda no nosso movimento exportador, principalmente do café.

A par dos problemas de preços internos (nunca se deve esquecer que, com a importação, carismos os preços pagos aos produtores brasileiros), as autoridades devem averiguar, com plantadores brasileiros), as autoridades devem averiguar, com maior urgência, as causas da crise, a fim de que não se repita uma das poucas atividades rendosas (em desenvolvimento) na América. É até vergonhoso que um país, que mento na América, não tenha desenvolvido, para economizar divisas, desenvolveu esforços sem precedentes para economizar divisas, tenha de gastá-las comprando material de embalagem.

SILVEIRA
Silveira Sampaio dá uma boa notícia: está escrevendo uma peça de teatro, que será encenada ainda este ano. A peça conta a história de um homem, que, no primeiro ato (1951) é contrabandista, no segundo (1956) desenvolvimentista, e no terceiro, o 1960, candidato a senador pela UDN...

DEPUTADO
Certo deputado da UDN do Paraná andou afirmando no Congresso Nacional, que a Panair do Brasil está distribuindo passagens para a Europa, a deputados, para fazer relações públicas do grupo. A história é diferente: o tal deputado está com grande mágoa, pois foi solicitado a diretoria da Panair uma passagem, para uma senhorita amiguinha sua, não a tendo conseguido graciosamente... Compreenderam?...

MULHER
Não há quem segure a mulher americana. Ainda agora é lançada, pela primeira

to através de "tratado" e não apenas de "protocolo".

RECORDE
Volks até o fim do mês anterior havia produzido cerca de 195 mil veículos, estabelecendo mais um recorde na indústria automobilística nacional. Nestes cinco anos de funcionamento, foram lançados ao mercado 128 mil sedans e 67 mil kombis.

ARGENTINA
Inflação continua na Argentina: um e meio por cento subiram os preços, em média, no mês passado, sendo o setor de gêneros o mais atingido. Lamentável que a mesma porcentagem não tenha ocorrido no Brasil, onde a média continua a ser de 5,5% ao mês.

DESFILES
O desfile de manequins da Argentina, que depois de percorrer a Europa e Líbano, está passando o Brasil de alto a baixo, sofreu um grande susto quando o avião, chegando de uma das vigas, enfrentou o mau tempo em São Paulo. Após a aterrissagem, o comandante recebeu beijos e abraços.

AUTOS
Todos os carros Fissore que produziu este ano, a Vemag vai utilizar em sua frota própria. Alguns serão cedidos aos diretores. Somente em 1964, contrairá na linha de vendas.

PARIS
Quanto mais demora o governo francês em conceder o "agreement", mais versões surgem em torno do fato. Agora vem a notícia de que De Gaulle teria ficado aborrecido com o não recebimento de uma carta pessoal do Sr. João Goulart, encarecendo o pedido e falando do Embaixador Leitão da Cunha.

FRUTAS
Vai bem a exportação de frutas por produtores do nosso Estado. Até setembro, pelo porto de Santos, haviam sido exportados cerca de 6,9 milhões de cachos de banana (nível ligeiramente inferior ao do ano anterior) e 4 milhões de caixas de laranja, contra 2,6 milhões de caixas no ano anterior.

FRANQUIAS
Mais política na Associação Comercial: reclama do Ministro Carvalho Pinto, da Fazenda, a adoção de medidas corretivas das concessões de franquias (que diz indevidas) alfândegarias e outras facilidades a representações diplomáticas de países socialistas e, mais precisamente, da URSS. Alega que as isenções de comércio somente podem ser dadas a representações diplomáticas após seu estabelecimen-



Silveira Sampaio: nova história no teatro.



Margareth Smith: nova história na política.

ESPETÁCULOS

Thereza Cesario Alvim

"O VIGARIO" NA INGLATERRA

O SEMANÁRIO londrino "The Observer" publicou uma das cenas da peça que está aitando a opinião pública europeia: "O Vigário", de Rolf Huchhuth. É a cena em que o Padre Ricardo, incapaz de convencer o Papa Pio XII a protestar em termos claros e diretos contra o extermínio dos judeus e a condenar Adolf Hitler como o responsável por esses crimes, prega ao povo uma Estréia de David dizendo que só deixará de usá-la no dia em que o Papa mudar de idéia.

Pelo texto transferido no "Observer", vive a impressão de que o autor simplifica grosseiramente o retrato psicológico de Pio XII apresentando-o quase como um típico diretor de empresa comercial, como um homem que raciocina e fala apenas em termos de comércio. Rolf Huchhuth esqueceu-se de que Pio XII era, reconhecidamente, um intelectual; negou-lhe mesmo a capacidade de disfarçar (se este era o caso) suas preocupações e opiniões sob uma linguagem política e clerical. Há um momento, por exemplo, em que o Papa dá um protesto (vago e insuficiente) de solidariedade às vítimas da guerra; Huchhuth o faz interromper várias vezes o ditado para falar sobre os negócios do Vaticano. No fim da cena, o Papa lava as mãos sujas de tinta; o autor embebe as seguintes palavras: Deus sabe que não somos culpados do sangue derramado. Recurso barato: Pio XII jamais cometera uma gafe dessas.

tor — que parece ter sido sentido bem, embora não o tenha sabido expor e desenvolver a contento, em termos dramáticos. Pois contém o tradutor de "O Vigário", numa introdução no texto transferido em "The Observer", não é tanto a acusação a Pio XII e à Igreja Católica que realmente impugna na peça de Rolf Huchhuth, quanto as meditações a que ela nos obriga sobre a reação (ou a impotência) dos homens, em geral, diante de atos e de outros crimes. Teria sido possível o extermínio massivo dos judeus se todos nós não nos tivéssemos, mais ou menos, calado? É a pergunta que paira no ar quando o pano se fecha sobre "O Vigário". Depois de ler alguma coisa sobre a peça, de ler uma das suas cenas, e de verificar que não se trata de um simples protesto no silêncio do Pio XII, acredita-se que não seja apenas o "desrespeito" contido na peça o motivo do rebulter que ela está causando nos círculos culturais da Europa.

"O Vigário" deverá ser montada, ainda este ano, na Broadway.

"Os Casulos" em Atividade

Trata-se de um pequeno e modesto grupo de amadores "Os Casulos" vêm representando o Martine Puna e outros autores nacionais pelos subúrbios do Rio. Não sei como representam. Acredito que não tenham maiores noções de técnica teatral — e como as teriam? Mas, através dos seus boletins que me têm sido enviados, verifico seu real interesse pela arte. Por onde passam, com seus espetáculos ambulantes "Os Casulos" observam e relatam as deficiências das salas de espetáculo local — que podem ser, em muitos casos, ser bem aproveitadas. O grupo também me encontra, por parte do público suburbano, o melhor acolhimento: em Braz de Pina os espectadores levaram bancas e cadeiras de casa para assistir ao espetáculo num clube em formação; em Bento Ribeiro o teatro da Igreja de São Sebastião ficou lotado num dia em que, em local próprio, realizavam-se festas juninas; em Bento Pina o grupo achou a frequência "casual" de 200 espectadores, verificando, no entanto, platéia de 30 ou 35 pessoas; em Honório Gurgel, onde o preço das ingressos tendeu a ser diminuído de Cr\$ 100,00 para Cr\$ 70,00 em vista da pobreza dos habitantes do local, o teatro esteve lotado.

O diretor do grupo, Tugênio Guí, conta que seus espetáculos têm sido montados em recursos tirados do bolso de seus componentes, a título de empenhimento que seria "olvido" quando puder. É pergunta se fez nada em aconselhar os responsáveis pelos pequenos teatros de subúrbio a procurarem o SNT, para tentarem entrar em acordo com essa entidade visando ao melhor aproveitamento das suas salas de espetáculos, o que fez muito bem. Para isto existe o SNT.

FILME DO DIA

Tati Moraes

MURALHAS DO PAVOR

FICHA TÉCNICA — "Tales of Terror". Direção de Roger Corman. Roteiro baseado em três contos de Edgar Allan Poe. Elenco: Vincent Price, Peter Lorre, Debra Paget, Basil Rathbone. EUA, colorido.

TRES contos de Edgar Allan Poe formam o roteiro de "Muralhas do Pavor", de que participam os veteranos do "horror" Vincent Price, Peter Lorre e Basil Rathbone, sob a direção de Roger Corman, que também se especializou no gênero. A combinação funciona bem, e o fã-clube do "horror" (do qual nos consideramos parte) desta vez não sairá do cinema sentindo-se ludibriado, como tantas vezes acontece com filmes anunciados como apavorantes, mas incapazes de assustar um garoto medroso.

Em "Os Casos do Senhor Valdemar", Basil Rathbone, há muito tempo sumido, volta em boa forma, como um hipnotista que exerce maldosamente sua força para aprisionar o alma do recém-defunto Vincent Price e com isso forçar a viúva (Debra Paget) a casar-se com ele; em "Morella", de novo Vincent Price está envolvido com problemas do outro mundo, mas agora como o apaixonado viúvo de Morella, cujo corpo ele conserva há 26 anos no leito matrimonial. A falácia, porém, era na realidade uma peste, como se verifica no final catártico, como cinema é "O Gato Preto" (que também tem o seu humor negro, ingrediente que deve ter sido acrescentado pelo roteirista, considerando que Poe levava muito a sério suas melodramáticas histórias. Em "O Gato Preto", Peter Lorre, um beerrão incorrigível, faz rir às vezes, apesar de o que ele faz não ser nada risível (empareda a mulher e o amante no porão da casa). Seu mundo de alucinações estílicas, povoado de serpentes, após um episódio de distorção, estendendo a já esboçada, é fotografado de Lorre de uma ponta à outra da tela, como uma imensa e nojenta bala de puxa-puxa.

ROTEIRO DE

Cinema & Teatro

- LANÇAMENTOS
CARICIAS DE LUXO (A Touch of Mink) — Comédia, Doris Day e Cary Grant. No São Luiz, 3, 4, 5, 6, 10. Proibido até 14 anos.
MARILYN (Marilyn) — Seleções de filmes de Marilyn Monroe. No Vitória, Miramar e América, 2, 3, 4, 5, 7, 8, 9, 10, 10, 20. Livre.
AMIGA ÍNTIMA (Le quatrième sexe) — Comédia-dramática. Brigitte Juslin e Richard Wincler. No Pathé (de melodia em diante), Art-Copacabana, Art-Tijuca (2, 4, 5, 10), Mauá, Paratodos e Politeama. Proibido até 18 anos.
O INVISÍVEL DR. MABUSE (Die Unsichtbaren Krallen des Dr. Mabuse) — Mistério e policial. Lex Barker. No Plaza (horários especiais), Riviera, Orlinda e Mascote. Proibido até 14 anos.
LAURINÇA e Giorgina Melli e Tomas Milian. No Bruni-Copacabana, Cineax, Eskye e Alfa. Proibido até 18 anos.
PAPAI PRECISA CASAR (The Courtship of Eddie's Father) — Comédia. Glenn Ford. No Metro-Paraná (11, 12, 13, 14, 15, 16, 17, 18, 19, 20, 21, 22, 23, 24, 25, 26, 27, 28, 29, 30, 31, 32, 33, 34, 35, 36, 37, 38, 39, 40, 41, 42, 43, 44, 45, 46, 47, 48, 49, 50, 51, 52, 53, 54, 55, 56, 57, 58, 59, 60, 61, 62, 63, 64, 65, 66, 67, 68, 69, 70, 71, 72, 73, 74, 75, 76, 77, 78, 79, 80, 81, 82, 83, 84, 85, 86, 87, 88, 89, 90, 91, 92, 93, 94, 95, 96, 97, 98, 99, 100). Metro-Copacabana, Metro-Tijuca, Azteca, Rincemar, Max e Palácio-Higienópolis. Livre.
REPRISAS E CONTINUAÇÕES
O DELATOR (The Informer) — Drama "clássico" de John Ford. Com Victor MacLaglen. No opera, Bruni-Ipanema, Caruso e Imperator. Proibido até 14 anos.
A LEI DO MAIS FORTE (Oklahoma Kid) — "Western". James Cagney e Humphrey Bogart. No Odeon, Rest e Naldid. 2, 3, 4, 5, 7, 8, 9, 10, 20. Proibido até 10 anos.
PEFÍDIA (Piel Canela) — Melodrama. Surtia Montiel. No Rest (2, 3, 4, 5, 6, 7, 8, 9, 10, 10, 20, 21, 22, 23, 24, 25, 26, 27, 28, 29, 30, 31, 32, 33, 34, 35, 36, 37, 38, 39, 40, 41, 42, 43, 44, 45, 46, 47, 48, 49, 50, 51, 52, 53, 54, 55, 56, 57, 58, 59, 60, 61, 62, 63, 64, 65, 66, 67, 68, 69, 70, 71, 72, 73, 74, 75, 76, 77, 78, 79, 80, 81, 82, 83, 84, 85, 86, 87, 88, 89, 90, 91, 92, 93, 94, 95, 96, 97, 98, 99, 100). Minha Esperança e Voz. Garland e Hurt Lancaster. No Rian. 2, 4, 6, 8, 10. Proib. até 11 anos.
GATILHO RELAMPAGO (The Trigger Gun) — Glenn Ford e Broderick Crawford. No Bruni-Flamengo, Britânia e São Pedro. Proibido até 10 anos.

CINE RONDA

Luiz Alípio de Barros

"Pequenos" (Exibição) Prometem ir Mesmo "Prá Cabeça" (Agora)

DEPOIS de muitos e muitos anos sob o controle dos chamados "grandes exibidores" (grupo Severiano Ribeiro, grupo Ramos de Castro, grupo Ferezz, etc.), o Sindicato dos Exibidores Cinematográficos do Rio de Janeiro teve a eleição de uma diretoria com a vitória dos chamados "pequenos exibidores" ou "exibidores independentes". E assim é que para suceder "Beça" Ramos de Castro foi eleito Eduardo Farah, que não é tradicionalmente um homem de cinema (tem cinemas, mas possui outros negócios também). Agora, no entanto, com sua eleição, deve Farah preocupar-se mais com os problemas de sua classe e do cinema em geral. Aliás, em conversa com alguns "pequenos exibidores", fomos informados de que aqueles que tinham lutado pela eleição da nova diretoria do Sindicato, vão exigir que o órgão de classe seja mais atuante. A turma, segundo fomos informados, está deixando apenas que a nova diretoria, depois de tomar posse, passe a funcionar normalmente. Dizem os "independentes": "Os pequenos, os independentes, têm que ser ouvidos de agora em diante."

CINEMATECA — Programa de hoje da Cinemateca do Museu de Arte Moderna do Rio de Janeiro: "Les Bas-Fonds", de Jean Renoir, em versão original, às 18h 15m; e "Le Soupirant", de Pierre Etaix, com legendas em português, às 21h. No teatro da Maison de France.

STONE & MPA — Viajou ontem para a América do Norte (primeiro México e depois Estados Unidos), Harry Stone, o representante no Brasil da Motion Pictures Association of America. A assinatura do MPA. Stone estará ausente do Brasil cerca de um mês. Por falar em MPA, a Associação dos Produtores Cinematográficos norte-americanos, que vem sendo comandada, desde a morte de Eric Johnston, por uma junta de três membros, brevemente terá o seu novo presidente, o substituto de Johnston. Várias personalidades da indústria norte-americana são candidatas em potencial ao importante cargo. Chegou-se a falar até no Senhor Adlai Stevenson, representante dos Estados Unidos na ONU e que foi candidato do Partido Democrata à presidência dos Estados Unidos.



A ESPLENDIDA BERGEN. Pelo que nos foi dado observar em "The Caretaker", que no Brasil será lançado (pela CIA) com o título "Almas nas Trevas", a atriz Polly Bergen deverá ser uma das fortes concorrentes ao "Oscar" de melhor interpretação na próxima distribuição de prêmios da Academia de Artes e Ciências Cinematográficas de Hollywood. Belo trabalho o seu, sem dúvida, o de uma esquizofrênica em tratamento em um hospital de doentes mentais. No filme dirigido e produzido por Hall Bartlett, interpretação de grande força dramática. Polly Bergen (cujo verdadeiro nome é Nellie-Paulina Burgrin, na Parol de Knoxville, Tennessee) é um nome popular na TV americana, onde conquistou vários prêmios de tela atua como atriz e cantora). Estreou-se no cinema em filmes da dupla Dean Martin & Jerry Lewis ("A Wart With the Army", "That's My Boy", "The Stooge"), mas depois passou a dedicar-se mais à TV. Algum tempo atrás parou, nas telas cariocas, em "Cape Fear" (ao lado de Gregory Peck e Robert Mitchum), em ai como uma jovem mulher no "estágio intermediário" da insanidade mental em "Almas nas Trevas" (The Caretaker), ao lado de Joan Crawford, Robert Stack e de Janis Page, que aproveita a oportunidade de excelente atuação que é, dar também o seu "showzinho" de interpretação.

RIO Noite e Dia

Thor Carvalho

GUERRINHA Anjo Morre na França

NOITE de sábado, o telefone tocou no Sacha's, chamando o Sacha. Sacha estava tocando piano e pediu que o chamassem depois. Insistiram. Era da Delegação de Ordem Política e Social. Sacha largou o piano e foi atender. Ouviu, então, mais ou menos o seguinte:

— Aqui é da Ordem Política e Social. Em nome do Sr. Cecil Borer eu quero avisar que hoje vai haver um golpe de Estado. Como a sua casa é muito visada e nela se reúnem muitos políticos, o Sr. Cecil Borer achou conveniente lhe dar este aviso. Se o sr. quiser, nós mandaremos uma turma de policiais para garantir a sua boate.

Sacha agradeceu muito a oferta e o aviso e voltou a tocar piano. O Ministro Abelardo Jurema que se encontrava no Sacha's, quando soube do acontecido riu a valer.

Momentos após chegava ao Sacha's o ibaciano Ivan Hasselbacher. Essas coincidências.

ESTAMOS aqui, no "Cabeça Chata" de Manézinho de Araújo. Todos os fins de noite estamos aqui juntos, os amigos de muitas bequencas, matando saudades dos quites nordestinos e bebericando cachangas camufladas.

Na mesa em frente, a mulherzinha pequenina, frágil e sem enantos físicos. Cabelos curtos, dois discos como sobranceiras. Ela também tem vindo ultimamente, todas as noites, nessas poucas noites que veio viver no Brasil.

Vem ao "Cabeça Chata" comer e beber. Em verdade, bebe mais do que come e bebe somente batida de maracujá. "Merveilleuse!" Meia garrafa quase, todas as noites, a sua parte.

Poucos se dão conta da sua presença. Nós a sabemos famosa e o que mais chama a atenção de todos nós é a sua humildade. Recusando festas e homenagens para estar ali. Encolhida em si mesma, bebendo vrosamente batida de maracujá. Nós a olhamos e ela nos olha. E sorri. Como se nos quisesse pedir desculpas de ser tão simples.

Manézinho Araújo, o dono da casa, ficava mais gordo de contentamento. Manézinho sempre foi assim, de uma xenofobia quase agressiva. Os amigos comentavam. Mas diante daquela mulherzinha estrangeira, Manézinho Araújo provava o contrário. Leva, isto sim, muito a sério o sentido de humildade. E estava face a face — sentia — com uma das maiores expressões humanas que havia encontrado em sua vida.

Outras personalidades, outros artistas famosos, passaram pelo "Cabeça Chata". Manézinho Araújo, por dever de ofício, rendia atenções. Algumas vezes, porém, intimamente

TABELA

COMO VEM FAZENDO há três anos, em homenagem ao "Dia do Compositor", a "Rádio Jornal do Brasil" entregará, quinta-feira próxima, no restaurante do Clube de Engenharia, o "Prêmio Rádio Jornal do Brasil 63", aos compositores que mais se distinguiram, segundo o julgamento de sua equipe. Foram galardoados: Antônio Carlos Jobim e Vinícius de Moraes, autores de "Garota de Ipanema", considerada a melhor música do ano; Roberto Menescal e Ronaldo Boscillo pela melhor produção; Lamartine Babo "In Memoriam" e Dorival Caymmi pela sua contribuição à música popular brasileira. Pela primeira vez, a "Rádio Jornal do Brasil" vai conferir o prêmio à música erudita e este coube a Luiz Cosme, pela sua peça "Salamanca do Jarau". A cantora Silvinha Telles vai-se submeter a uma intervenção plástico-cirúrgica para eliminar a papadinha e outros excessos. "Tudo o que estiver sobrando eu vou mandar tirar" — declara Silvinha. Será no Teatro Mecanizado do Quitandinha, a dezesseis de novembro próximo, a eleição da Embaixatriz do Turismo do Estado do Rio. Luiz, "maitre d'hotel" do Fred's, também é sócio de uma casa de material fotográfico — "Photokin" — e avisa a seus ilustres amigos que o endereço é rua Senador Dantas, 117, grupo 216. Quem procurar a "Photokin" terá direito a "chorinho" na dose do usque. Na festa da "Elenco", quando houve o corte da luz e entrou em funcionamento o gerador do Copacabana Pálace, todos os presentes foram brindados com um banho de sauna. Na mesma festa, declaração de um jornalista paraguaio: "Se caísse uma bomba aqui, era uma vez bossa-nova". Não caiu. Agradecimentos a José Luiz de Abreu pela excelente revista da Air France. A estrela Sarita Montiel transferiu a sua visita ao Brasil para o mês de novembro. Ficou com medo da ameaça do estado de sítio. Elza Soares vai gravar "Cheek to Cheek" em versão e em ritmo de samba. Influência do Mainá. O veterano Jimmy Durante vai ser homenageado pela Warner Bros., gravadora de discos a que pertence, no mesmo lugar onde, há vinte anos, fez a sua estréia. O "Silver Slipper Saloon", hoje transformado em "dancing". Notícia-se que Vitor Lima vai produzir uma série de filmes policiais brasileiros de curta metragem para a televisão norte-americana. Eu acho que isto é chute. Consuelo Leandro, já completamente refeita da operação a que se submetera, circulando pela noite secretariada por Luís Delfino.



Manézinho Araújo, dono da casa, ficava mais gordo de contentamento.

VAI-E-VEM

O restaurante El Bodegon, que desapreceu do noticiário desde que deixou de apresentar atrações artísticas, voltou à linha antiga e já está contando outra vez com o "show" de Tomas de San Lucian, bom cantor espanhol que muito agrada já obtive na mesma casa. Tomas de San Lucian, que vem de uma excursão por outros países sul-americanos, faz com ois e castanholas o "back-ground" para a célebre "paelia" do El Bodegon.

Setecentos lotes de objetos de todos os tipos, desde televisões a secadores de cabelo, serão leiloados sexta-feira desta semana nos três salões do Teatro Tijuca, em benefício dos flagelados do Paraná. São os donativos feitos à Vigília da Solidariedade instituída por D. Helder Câmara, com a cooperação da Rádio Nacional e da TV-Rio. O Sr. Eduardo Farah, coordenador geral do leilão, oferecerá sessões de cinema e "shows", contando, para o maior êxito da festa que deverá durar quatro horas, com a colaboração de todos os clubes da Tijuca.

Constituiu-se um grande êxito a festa de lançamento dos discos "Elenco". Com a buate Meia-Noite abarrotada, Aloísio de Oliveira comandou o espetáculo e fez a apresentação dos artistas da "Elenco", cada qual dando pequenas demonstrações de suas artes. Coube a Baden Powell ser a estrela maior do "show" informal, arrancando de Antônio Carlos Jobim, o Tom, este depoimento: "Baden Powell tocando é uma prova da existência de Deus".



Tomaz de San Lucian, Olé!

VAREJISTAS: — FRIGORÍFICOS SONEGAM CARNE PARA VENDA AO POVO

SUNAB INICIA HOJE VENDA DE FEIJÃO AO POVO: CR\$ 125

O feijão que a SUNAB adquiriu no Rio Grande do Sul será vendido a partir de hoje, ao preço de Cr\$ 125 o quilo, em embalagens de 2 kg., nos mercadinhos da Guanabara, postos do SAPS e, posteriormente, nos armazéns e feiras-livres.

Enquanto se prepara para vender o arroz já armazenado, que também será embalado em saquinhos de 2 kg., a SUNAB espera a chegada do Rio Grande do Sul, de mais 50 mil sacas, adquiridas através do Instituto Rio-Grandense do Arroz (IRGA). O arroz deixou Porto Alegre na sexta-feira, devendo os caminhões chegar à Guanabara ainda esta semana.

O PRESIDENTE do Sindicato do Comércio Varejista de Carnes Frescas, Sr. Osvaldo Pacheco, declarou ontem que a UH que o produto vai desaparecer completamente dos açougues, porque os frigoríficos não querem distribuir carne aos varejistas pela tabela da SUNAB, em vigor até 15 de dezembro.

O Sr. Osvaldo Pacheco foi localizado ontem, por UH, quando tentava adquirir carne no frigorífico "Donna Clara", em Madureira, para abastecer o seu açougue. Os donos do frigorífico informaram-lhe, na ocasião, que não tinham carne para vender aos preços determinados pela SUNAB.

Sonegação

Após frisar que os frigoríficos estão enviando carne, clandestinamente, para o Estado do Rio, pois alegam que

o tabelamento da SUNAB é irreal e não corresponde ao aumento do custo de vida, o Sr. Osvaldo Pacheco observou que segundo a tabela da SUNAB, os frigoríficos têm que vender ao varejista a carne nas seguintes condições: traseiro, Cr\$ 350 o quilo; dianteiro, a Cr\$ 240. Os frigoríficos não concordam e fizeram nova tabela de preços que querem impor aos varejistas: traseiro a Cr\$ 385 e dianteiro a Cr\$ 250 o quilo. Os varejistas não aceitam a nova tabela clandestina dos frigoríficos, pois não podem vender ao consumidor fora da tabela atual da SUNAB. Os

frigoríficos não cedem e criou-se, então, um impasse que está prejudicando os varejistas e a população da Guanabara.

Braços Cruzados

Enquanto os frigoríficos sonegam a carne, os varejistas estão de braços cruzados — continua o presidente do Sindicato — e se a SUNAB acha que a carne deve ser vendida pelos frigoríficos segundo o tabelamento, e não pode conter o "lockout", então arranjam carne para que os varejistas possam servir o povo carioca dentro dos preços atuais. Não podemos é ficar parados aguardando o resultado da "guerra" entre os frigoríficos e a SUNAB — finalizou.

FECHADAS AS DUAS ADUTORAS DE LAJES: EM COLAPSO O ABASTECIMENTO DE ÁGUA

ESTÃO paralisadas as duas adutoras de Ribeirão das Lajes: a primeira, desde a semana passada, para obras de baragem, de uma ponte de seis metros e para o desvio das águas do rio Guandu; a segunda adutora deveria ser retirada de carga dia 17, quando a primeira voltasse a funcionamento, mas um vazamento ocorrido em sua tubulação, na altura do quilômetro 32 da Rio-São Paulo, levou os técnicos a anteciparem o fechamento da mesma.

O vazamento verificou-se às 21,30 horas de domingo, e o Departamento de Águas promete fazer o conserto dentro de 36 horas. Com as duas adutoras paradas, a situação do fornecimento de água agravou-se mais ainda, sofrendo os vizinhos da seca os bairros de

Copacabana, Ipanema, Leblon, Gávea, partes de Botafogo, Flamengo e Laranjeiras, Santa Teresa, Catete, São Cristóvão, trechos da Tijuca, Grajaú e Andaraí e alguns subúrbios da Leopoldina.

CARROS-PIPA — Por estar a maior parte da Guanabara

sem uma gota de água, a SUBSAN, o Corpo de Bombeiros, as Forças Armadas e a Usina estão colaborando com a população, fornecendo carropipa principalmente aos hospitais, consultórios médicos e dentários.

5ª QUINTA-FEIRA — Se os trabalhos nas duas adutoras de Ribeirão das Lajes prosseguirem normalmente, até 7ª quarta-feira estarão concluídos. No dia seguinte as comportas serão abertas, e somente sexta-feira ou sábado é que a água, assim mesmo escassa, voltará às torneiras.

NOVA CONCEPÇÃO EM ELETRÔNICA

IGBEN

voce identifica pelo som

- ESTEREO
- SUPER HI-FI
- RADIOLA
- RADIO

NAS MELHORES LOJAS

Revelando à mulher brasileira



o "mais bem" guardado segredo industrial

Vigorelli

ANOS DE GARANTIA

apresenta

A 1ª Linha de Máquinas de Costura para o Lar **AUTOMÁTICAS**

A Conquista do Século — o Automatismo — chega à costura e ao bordado, com a Nova Linha Automática — VIGORELLI! — 6 Máquinas de Costura inteiramente novas! Totalmente automáticas! Fazendo maravilhas, que a Senhora jamais sonhou ser possível. Costura comum inigualável! Mais de 1.000 bordados diferentes! Trabalha com 1 e 2 agulhas! Faz costura invisível, sobre costura, nervuras, bainhas, pontos sombra, "smock", abelha, marajoara, cerze, chulela, caseia, prega botões e zippers, acolchada, além de uma infinidade de outros serviços.

6 NOVOS MODELOS:

- VIGORELLI - Mundial - em móvel e portátil
 - VIGORELLI - Zig-Zag
 - VIGORELLI - Robot - em móvel e portátil
 - VIGORELLI - Super-Robot
- além da VIGORELLI-STANDARD com o exclusivo Móvel Eterna!

MODELOS GENTILMENTE CEDIDOS POR MATARAZZO O TECIDO É

insuflexion de Paris

Vigorelli ...Na Liderança

Venha ver o "Automatismo Vigorelli" trabalhando para a Senhora, NOS REVENDEDORES AUTORIZADOS VIGORELLI

HOJE **DAEON**

ROXY

MORIO

EDEN

HORARIO

2-3^o

5^o FILM

ROSEMARY LANE DONALD CRISP

A LEI DO MAIS FORTE

JAMES HUMPHREY CAGNEY BOGART

Um FRODO SANGRANTO NO OESTE SELVAGEM!

COMPLANTOR NACIONAIS

PROIBIDO ATÉ 10 ANOS

REAPRESENTAÇÃO

HOJE **PALACIO**

ELIZABETH TAYLOR

JOSEPH L. MANKOWICZ

CLEOPATRA

RICHARD BURTON REX HARRISON

PROIBIDO ATÉ 14 ANOS

Um Assunto JAMAIS MOSTRADO NA TELA!

BURT LANCASTER JUDY GARLAND

MINHA ESPERANÇA É VOCE

SEMANA!

HOJE

RIEM

AS 2-4-6-8-10hs.

LITERATURA

Geir Campos

JEAN COCTEAU



Um telegrama da França comunica a morte de Jean Cocteau, sexta-feira passada, e depois de lhe dar o título de "enfant terrible" da França...

Inflação e Desenvolvimento

Acaba de sair, num lançamento de Zahar Editores, um livro que o economista Geir Campos parece ter escrito...

Prêmio Contra o Nazismo

A Sociedade Thomas Mann, em comemoração à data nacional da República Democrática Alemã, instituiu um Prêmio "Thomas Mann" de literatura...

Homenagem Aos "Velhos"

José Alvaro, editor, vai lançar livros de contos, homenagem a Origenes Lessa, e "O Velho Graca"...

BALLET

Maria Luísa Noronha TEMPORADA DE BAILADOS: 1.º ESPETACULO

Como primeiro programa de uma curta temporada, o Corpo de Ballet do Teatro Municipal apresentou um espetáculo que, lamentamos dizer, foi dos mais infelizes...

MUNDO FEMININO HOJE, SEGREDOS - CORRESPONDENCIA E NOVIDADES

Gilda Muller

A faz algum tempo que não tratamos de pequenos segredos de cozinha. Colecionamos algumas novidades, que passaremos agora às leitoras...

CORRESPONDENCIA

CARTA - "Aluguei um apartamento que está com as paredes limpas, mas cheia de buracos de pregos. Não tenho quase nenhum quadro para pendurar e não sei o que fazer para tapar os buracos..."

CARTA - Trabalho o dia inteiro e quase todas as noites durmo muito tarde, pois meu marido gosta muito de sair. Vivo permanentemente com os olhos vermelhos e ardendo...

CARTA - "Tenho uma caixa de tartaruga muito bonita, mas a tampa partiu-se em duas partes. Como poderia colá-la, mas que ficasse quase sem marcas?"

REPORTAGEM HOROSCÓPICA

PARA QUARTA-FEIRA, 16 DE OUTUBRO DE 1963

O Tempo e os Fenômenos - Júpiter domina o Horóscopo em oposição à Lua na sua última noite de minquante...

No Brasil - Assuntos de Ensino. Ativa a propaganda das religiões. Deliberações judiciais discutíveis...

INFLUENCIAS PLANETARIAS

CANCER (Nascidos entre 18 horas de 23 de junho e 20 horas de 23 de julho) Intuição aguda. Prosperidade nos líquidos e metais...

LUZES DA CIDADE "Black-Tie", Angu & Piscina

Esta Sibéria Invertida, que é a Guanabara, não se justifica a exigência do "blacktie" para reuniões que na maioria das vezes, não tem grande significação...

ELEFANTE BRANCO

Informel, ontem, em "primeira mão", a instalação de um novo clube na Guanabara, a Sírnia, domina da Rua do Mato até a Usina; as inglesas e alemãs, da Usina até o Alto; a população da Tijuca é de 107 mil habitantes...

ENTRELINHAS...

consta que o governador pretende exonerar o Sr. Michael Dib, gerente do Banco do Estado da Guanabara, agência Tijuca...

As massas devem ser fervidas num volume de água, cinco vezes superior ao seu peso. Nunca guarde chá num recipiente de vidro...

NOVIDADES



Esta é a linha Charme que tem como particularidade procurar acabar com a altura dos penteados atuais em benefício de um certo movimento para os lados moderado e equilibrado...



A Senhora Jacqueline Kennedy perdeu bastante da sua elegância e maneira impecável com que sempre se apresentou...

Prof. Praha

Brilho Internacional para Kennedy e Fidel Castro. Avança a ciência interplanetária. Funeiro terremoto pela noite entre as duas costas do Pacífico...

Curativos, aconselham o tratamento das doenças crônicas, o emprego do magnetismo, as consultas a psiquiatras e psicanalistas...

PLANETARIAS

2 horas de 22 de outubro) Favorabilidade nos negócios acentuada de tarde. Habilidade nas realizações econômicas. Sorte nos afetos...

MERIDIANO

A VOLTA DO ANGU: eis uma boa notícia. Desta vez, porém, os "anguiros" estarão de uniforme gorrinho e carteira de saúde no bolso...

ACONTECE QUE...

os últimos títulos do Guariândia já estão sendo vendidos a 440 mil cruzeiros. Vale a pena visitar a Disneylandia da Rua São Clemente...

ARTES PLÁSTICAS

Augusto Rodrigues

Ana Leticia: Prêmio em Paris

ANA LETICIA QUADROS recebeu menção honrosa na III Bienal de Paris, na seção de cenários de teatro, com a sua maquete para o "Entfermo Imaginário"...

PARA QUEM FICA EM CASA

R Portela

EXPOSIÇÕES - A pintora Maria Leonina está desde o dia 7 expondo na Galeria Seta, de São Paulo, os seus trabalhos da série "Estandarte"...

EXPOSIÇÕES - A pintora Maria Leonina está desde o dia 7 expondo na Galeria Seta, de São Paulo, os seus trabalhos da série "Estandarte"...

EXPOSIÇÕES - A pintora Maria Leonina está desde o dia 7 expondo na Galeria Seta, de São Paulo, os seus trabalhos da série "Estandarte"...

CRUZADINHA

HORIZONTAIS: 1 - Possui. 4 - Despontar no horizonte. 6 - Vai ao chão. 7 - Dueto. 9 - Ignorante (popular).

Word search puzzle grid with numbers and letters.

VERTICAIS: 1 - Conjunto dos criados a bordo. 2 - Intenção de espanto. 3 - Freira. 4 - Rajada de eloquência. 5 - Nome próprio masculino.

RESPOSTAS DO N.º ANTERIOR - PC - HOR: mental - tatuagem - pane - pirar - alargar - ré - id - má - alarido - agave - opor - abatedor - aialeis. VERT: manar - éter - nu - tapada - agir - ler - tal - mer - palma - redor - gilete - tipos - agá - aval - roda - dor - aba - el. CRUZADINHA HOR: duro - virada - véu - jeca - ir - cá - it - asco - amo - ourela - iaia. VERT: Diu - Ur - rajá - ode - verso - acima - via - ato - Cora - cul - alá - el.

Carlos Renato

Instituto de Educação está, gestos, na larga intensa e inesquecível perfume de é de todas. Salve a normalista Brasileira, de Guanabara, de Zolta que tem, no uniforme, nos

Exposição (ontem) do Cannel Clube na sede da A.S.C.B. ... Falta-se de um plano do governo para recuperar 70 por cento dos mendigos da GB. Não informam, porém, detalhes (nome do professor, dia e horário das aulas, etc.) do curso de formação...

Uma simpatia, a Arlete... Encerrado (com muitas gafes) a "TV Conferência Interamericana de Relações Públicas"...

Um espetáculo de teatro, que seria instalado no Morro do Borel? Elogiam (muitas cartas) os Srs. Althair Paula, Presidente da Telefônica A. Clube, simpático José, Gerente do Cinema América...

Djalma Ferreira está ganhando muitos \$\$\$ para tocar no Sky Terrace. O Djalma merece... A bonita e excelente locutora de TV, Arlete Ribeiro atua, aos sábados, no Canal 9: programa de audição para crianças...

Um espetáculo de teatro, que seria instalado no Morro do Borel? Elogiam (muitas cartas) os Srs. Althair Paula, Presidente da Telefônica A. Clube, simpático José, Gerente do Cinema América...

Um espetáculo de teatro, que seria instalado no Morro do Borel? Elogiam (muitas cartas) os Srs. Althair Paula, Presidente da Telefônica A. Clube, simpático José, Gerente do Cinema América...

Um espetáculo de teatro, que seria instalado no Morro do Borel? Elogiam (muitas cartas) os Srs. Althair Paula, Presidente da Telefônica A. Clube, simpático José, Gerente do Cinema América...

Um espetáculo de teatro, que seria instalado no Morro do Borel? Elogiam (muitas cartas) os Srs. Althair Paula, Presidente da Telefônica A. Clube, simpático José, Gerente do Cinema América...

Um espetáculo de teatro, que seria instalado no Morro do Borel? Elogiam (muitas cartas) os Srs. Althair Paula, Presidente da Telefônica A. Clube, simpático José, Gerente do Cinema América...

Um espetáculo de teatro, que seria instalado no Morro do Borel? Elogiam (muitas cartas) os Srs. Althair Paula, Presidente da Telefônica A. Clube, simpático José, Gerente do Cinema América...

Um espetáculo de teatro, que seria instalado no Morro do Borel? Elogiam (muitas cartas) os Srs. Althair Paula, Presidente da Telefônica A. Clube, simpático José, Gerente do Cinema América...

Um espetáculo de teatro, que seria instalado no Morro do Borel? Elogiam (muitas cartas) os Srs. Althair Paula, Presidente da Telefônica A. Clube, simpático José, Gerente do Cinema América...

Um espetáculo de teatro, que seria instalado no Morro do Borel? Elogiam (muitas cartas) os Srs. Althair Paula, Presidente da Telefônica A. Clube, simpático José, Gerente do Cinema América...

Um espetáculo de teatro, que seria instalado no Morro do Borel? Elogiam (muitas cartas) os Srs. Althair Paula, Presidente da Telefônica A. Clube, simpático José, Gerente do Cinema América...

Um espetáculo de teatro, que seria instalado no Morro do Borel? Elogiam (muitas cartas) os Srs. Althair Paula, Presidente da Telefônica A. Clube, simpático José, Gerente do Cinema América...

AS DROGARIAS E FARMACIAS

DAMARCA DIST. PROD. FARM. LTDA. comunica que, a partir desta data, é Distribuidora para o Estado da Guanabara e municípios limítrofes do Est. do Rio de Janeiro

G. D. Searle do Brasil

Telefone da Seção de Vendas: 52-8032 — Ramais 8 e 10

3º MÊS DE SUCESSO



MILHARES DE PESSOAS

JÁ APLAUDIRAM

A DELIRANTE COMÉDIA

“VAMOS CONTAR MENTIRAS”

Laura - Oscarito - Otelo - Viotti no Teatro GINÁSTICO

Direção de ANTONIO DE CABO

ATENÇÃO: Em virtude do racionamento de energia, o espetáculo tem início às 21,45 HORAS

Um Espetáculo de VASCO MORGADO

ECONOMIA

CP: — Oportunidade Igual Para Todas as Nações

O MINISTRO da Fazenda, Sr. Carvalho Pinto, fez um pronunciamento, ontem, na reunião dos Bancos Centrais que se realizou no Copacabana Palace, no qual salientou a necessidade de uma grande luta de todos a fim de que se encontrem as soluções que assegurem a todas as nações as mesmas oportunidades.

Durante seu discurso o Ministro destacou a necessidade de uma maior integração econômica, considerando que esta missão de alargamento de mercado na América Latina deverá ser levada adiante pela Associação Latino Americana de Livre Comércio, e lembrando que o financiamento das exportações deve ser uma das questões a preocupar o congresso.

EXPORTAÇÕES — O Sr. Carvalho Pinto revelou que “não estamos longe de uma solução à feição de nossas necessidades”. — Em resposta à preocupação dos nossos Governos — disse — o Banco Interamericano de Desenvolvimento se comprometeu a iniciar, em princípios do próximo ano, um sistema de financiamento de bens de capital originários dos países latino-americanos. São boas as perspectivas que se abrem aos países deste continente, tanto para aqueles que se beneficiarão com novas correntes de financiamentos para investimentos essenciais, como aqueles que, se encontrando em condições de exportar tais produtos, poderão agora fazê-lo em igualdade de competição com as grandes empresas dos países industriais”.

Referindo-se à política econômica externa o Ministro destacou a necessidade de um exame em torno das reservas internacionais e da captação de recursos externos para os programas de desenvolvimento. “Inclusive aqueles que se destinam aos custos das despesas locais, isto é, que representam uma entrada efetiva de capital estrangeiro, sem que produzam, pelo menos a curto prazo, impactos pesados sobre o balanço de pagamentos, re-

presentados pelos esquemas de liquidação de empréstimos tradicionais”.

BANCO CENTRAL — Ao final o Sr. Carvalho Pinto disse que o Brasil acompanha o Congresso dos bancos com interesse tendo em vista a “sistematização a que precede neste instante, das funções de seu banco central”. Esclareceu que “atribuições se realizam no Brasil de forma fragmentária e assistemática, através de vários órgãos, como a Caixa de Amortização, a Carteira de Redescontos, a Caixa de Mobilização Bancária, a Carteira de Câmbio, a Carteira de Comercio Exterior a SUMOC e seu conselho, de mais ampla composição”.

Bolsa Para Esperando Medidas de Emergência

A Bolsa de Valores continuou, ontem, com os negócios praticamente parados, registrando uma baixa de sete pontos, sendo que os observadores atribuem tal situação à expectativa em torno das medidas de emergência a serem anunciadas pelo Ministro da Fazenda, Sr. Carvalho Pinto, com interferência direta no mercado.

SUMOC — Durante a tarde o Ministério da Fazenda distribuiu nota salientando que o Conselho da SUMOC se reuniu ontem para estudar novas medidas com o objetivo de “esterilizar os efeitos inflacionários das emissões extraordinárias de setembro e outubro” e deliberou autorizar o Diretor da Carteira de Redescontos a restituir os juros calculados sobre os redescontos efetuados de 16 de setembro a 1.º de outubro de 1963, condicionando, entretanto, tal concessão a que o resgate dos títulos respectivos se verifique até 25 de outubro, e sempre com antecipação não inferior a 30 dias de seus vencimentos.

VENDEDORES COM PRÁTICA EM FERRAGENS, BAZARES ETC...

Precisa-se para colocação de produto bom, e de grande aceitação.

Para maiores esclarecimentos: Rua do Ouvidor, 86 — 6.º andar — de 14 às 18 horas.

BANCO NACIONAL BRASILEIRO S. A.

Temos o prazer de colocar à disposição dos nossos clientes e amigos o nosso novo departamento

AGÊNCIA CASCADURA

AV. ERNANI CARDOSO, 77 - A

A DIRETORIA

PREVINA-SE CONTRA O RACIONAMENTO DE ENERGIA! adquira sua própria luz!

A mais completa linha de iluminação a gás e a querosene.



CASA TITUS

4 - Marechal Floriano, 126 - 100 - Rio de Janeiro - Tel. 40-144 e 27-111

no mês Du-menino e Du-razapaz

1 bicicleta Monark por dia!

e tem mais: o papai e a mamãe concorrem a 1 Simca da **Simcar**

Exposição e venda em Av. Atlântica, 3.092

Sorteio dia 9 de novembro, no Ministério Federal Carta Patente 214 da

Veja como é fácil:

Para cada MIL CRUZEIROS de compras, à vista ou a crédito, no Departamento de meninos e rapazes das Lojas DUCAL, V. ganha um cupão numerado com o qual concorre a 6 bicicletas MONARK, por semana. **SORTEIO** - Domingo à tarde, na TV-Rio, durante a Reportagem Ducal esportiva, logo após o término dos jogos de futebol.

CINEMA EM SUA CASA

V. recebe um cupão numerado, em qualquer compra no Depto. de Meninos e Rapazes. Com ele você concorre a uma **SESSÃO DE CINEMA EM SUA PRÓPRIA CASA**. Convide seus amiguinhos para sua festinha: além de um ótimo filme, haverá distribuição de Coca-Cola.



Roupa de "NYCRON" Sudamtex, para rapazes de 8 a 16 anos. Diversos padrões e cores. Vinco permanente e indeformável. **1.698, mensais**

Camisa juvenil de algodão fantasia, padrões exclusivos, de 10 a 16 anos. **apenas 2.590,**

Camisa de malha de algodão listrada. Cores firmes. De 2 a 8 anos. **apenas 490,**

Calça de "NYCRON" Sudamtex, para meninos de 3 a 10 anos. Diversos padrões e cores. Vinco permanente e indeformável. **apenas 2.650,**

Conjunto infantil de algodão fantasia "Malarazzo-Boussac" em diversos padrões e cores, de 2 a 8 anos. **apenas 1.250,**

Sapato "ARTE" em vaqueta, 2 cores. Tamanhos de 23 a 27. **1.480,**

V. tem crédito instantâneo, sem fiador e sempre encontra um plano de crédito que mais se ajusta às suas conveniências pessoais.



Vera Regina Eleita Ontem: Bonita a Nova "Rainha do Turfe"

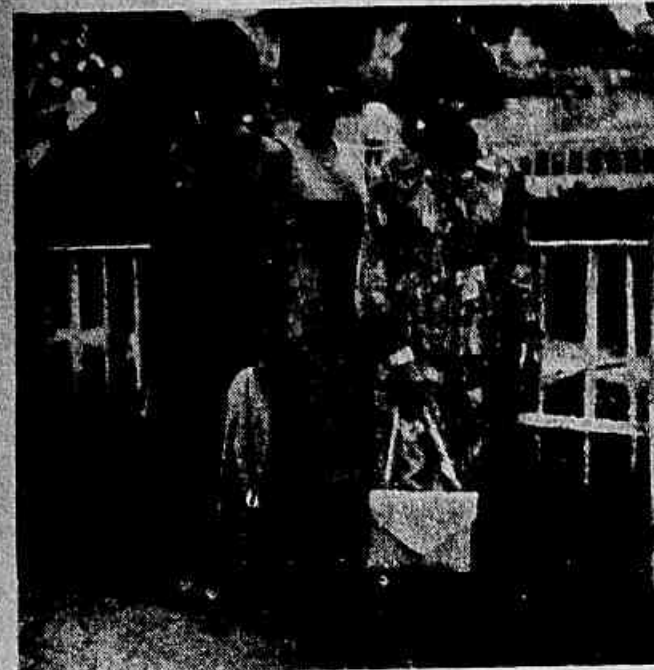

Sua Majestade Vera Regina, ladeada por Beatriz Dourado Lopes, que lhe passará a coroa dentro de breves dias, e Rita Ribeiro, sempre elegante. As três jovens foram o maior sucesso das corridas de anteontem, na Gávea.

O JÚRI convidado pelo nosso companheiro Wilson Nascimento, Editor de Turfe de UH, realizou, ontem, a sua derradeira reunião e, afinal, apontou, por unanimidade de votos a nova "Rainha do Turfe do Rio de Janeiro" em 1963, Senhorita Vera Regina Goulart Peçanha Coutinho, jovem e bela morena de 22 anos, nascida em 1 de setembro de 1941 em Niterói, no Estado do Rio, filha do Sr. Tello Peçanha Coutinho, de uma das mais ilustres famílias brasileiras de Campos, e da Sra. Elza Goulart de Andrade Pinto, de destacada família do Rio Grande do Sul.

A nova "Rainha do Turfe" que inicia o seu reinado numa semana em que o nobre esporte fará realizar o G. P. "Linneo de Paula Machado", uma das mais importantes provas do calendário clássico da Gávea, é desde garotinha uma apaixonada pelas corridas, sendo, também, exímia anazena. Jovem de rara inteligência e beleza, mas de uma simplicidade a toda prova, Regina é moça estudiosa e que ama os bons livros, tendo o primeiro lugar ao escrever um estudo sobre o famoso poeta e teatrólogo Frederico Garcia Lorca, ocasião em que bateu pelo valor de seu trabalho alguns literatos e críticos dos mais apreciados e que foram, inclusive, os primeiros a felicitá-la pelo estrondoso sucesso.

panhóis. Ainda sobre música contou-nos Vera Regina, a nova "Rainha do Turfe", que Francisco Mignone também muito lhe agrada, bem como as árias ciganas. A bela soberana vai disputar o título de "Rainha dos Jogos da Primavera" defendendo as cores da Diretoria de Aeronáutica Civil Esporte Clube e não há dúvida nenhuma de que é uma das mais credenciadas concorrentes. Interrogada sobre esporte, disse-nos Vera Regina: "Estou plenamente na linha UH, ou seja, popular, nacionalista, sempre ao lado do povo. Se fosse deputada me inscreveria para falar diariamente em prol das reformas de base, dando a minha ajuda ao Presidente João Goulart". Vera Regina fala correntemente o espanhol, o italiano e o francês.

Festividades
Como já tivemos ocasião de anunciar as festas de coroação da "Rainha do Turfe do Rio de Janeiro" de 1963 constituirão um acontecimento social dos mais significativos da temporada. Haverá um baile num dos mais prestigiosos clubes da Zona Norte, nu-

mo homenagem especial do nosso companheiro Carlos Revato, o grande incentivador da ZN e o responsável pela famosa seção "Luzes da Cidade" de UH. Nesta oportunidade Sua Majestade a "Rainha do Turfe" receberá os cumprimentos das mais elegantes do turfe e das mais altas personalidades do "esporte dos reis".

O vestido da coroação de Sua Majestade será confeccionado pelo famoso figurinista Cristian Gian, que tem seu atelier na Avenida Copacabana, 1.120 — nono andar — Grupo 901. Vários prêmios serão oferecidos à soberana, destacando-se dentre eles os de Cláudio Muniz, Alberto Padua, Cláudio Machado, "Vida Turfista" e Serviços. Aécio Cruz e no Rio Grande do Sul já estão sendo preparadas grandes homenagens à "Rainha do Turfe" do Rio de Janeiro. Domingo próximo Vera Regina assistirá ao G. P. "Linneo de Paula Machado", quando será cumprimentada pelos mais ilustres dirigentes do turfe nacional.

do, afinal, magnificamente, como sempre tem acontecido na famosa promoção de UH, a nova soberana do esporte dos reis. Foram elas: Alberto Piniel, diretor da revista "Vida Turfista"; Luis Carlos Issa, do "Correio da Manhã"; Geraldo Luis, da TV-Pupi,



DUAS RAINHAS AUTÊNTICAS. A que deixa o trono cercada da simpatia e da amizade do público turfista, Beatriz Dourado Lopes, e a que começa a reinar numa ampla promessa de êxito: Vera Regina Goulart Peçanha Coutinho.

PELOS PREÇOS DE HOJE

LEVE AGORA

COMECE A PAGAR SÔMENTE EM

NOVEMBRO

DÊ A ENTRADA SÔMENTE EM

DEZEMBRO!

O Júri
Queremos, de público, agradecer aos membros do júri que tão gentilmente atenderam ao nosso convite e durante quatro semanas fizeram suas observações na "pelouse" da Tribuna Social do Hipódromo da Gávea, escolhendo

NA RETA FINAL

Wilson do Nascimento

NEM SÓ DE PAO VIVE O HOMEM, NEM SÓ DE BARBADAS O TURFE: PARABÊNS À RAINHA

NAO é de hoje a promoção de UH. Assim como a festa do "Homem do Turfe", hoje de repercussão internacional e que vai para o décimo ano de realização consecutiva, como a escolha das doze mais elegantes do turfe, como o "Cavalo de Ouro" para os profissionais, como os títulos de beneméritos do nobre esporte distribuídos por este jornal, como os torneios esportivos e uma série de outras realizações, todas elas, felizmente, cercadas sempre da maior atenção e do carinho do povo turfista, a escolha da "Rainha do Turfe" tornou-se um dos grandes êxitos da nossa página especializada e um dos empreendimentos aguardados com maior ansiedade por quantos amam as carreiras de cavalos. E que, lado a lado com o desenvolvimento técnico do turfe, o seu aspecto social é de maior importância, emprestando-lhe como que um toque mágico capaz de emocionar mais ainda a massa. A mulher brasileira tem dado uma contribuição valiosa ao engrandecimento do "esporte dos reis". Os desfiles de elegância na "pelouse" da Tribuna Social, notadamente nas tardes do G. P. "Brasil", tornaram-se famosos no mundo inteiro e figurinistas de fama internacional para eles voltaram sua atenção.

os profissionais e os empregados do JCB a têm entendido. De tal forma tem sido o êxito da eleição da soberana do nobre esporte que UH ampliou os seus planos. No início do próximo ano, tão logo se inaugure o Hipódromo de Brasília, cujas obras serão em breve iniciadas no ritmo extraordinário da Novacap, ali faremos realizar um certame de âmbito nacional. Levaremos a Brasília jovens representantes do turfe de todo o País, de seus centros turfistas mais importantes. "Rainhas do Turfe" de Porto Alegre, de Canoas, de Pelotas, de Faram, de Campinas, de São Vicente, de Vila Guilherme, de Cidade Jardim, de Magé, de Guanabara e da própria Capital da República irão disputar o título máximo, ou seja, o de "Rainha do Turfe Nacional".

Ernani: — Tenho só o Black-Tie e Conto Com a Vitória

O campeão absoluto das estatísticas gavianas estava sentado, em seu lugar preferido, durante os exercícios na manhã de ontem, dando as necessárias ordens aos jóqueis e cavalheiros do "Stud" da farda ouro e costuras azuis a fim de que fossem trabalhados os seus numerosos pensionistas. Acercamo-nos de Ernani de Freitas e o popular e eficiente preparador prontamente nos atendeu:

que tem atuado convenientemente, mostrando ser um cavalo corredor. É verdade que ele tem certa preferência pela pista de grama, onde rende um pouco mais; mas em pista de areia corre, do mesmo modo, com muito desbragado. Não pense, com já ouvi dizer, que por estar no terreno arenoso sua "chance" será menor, em absoluto. Black-Tie está em boa forma, tem condições de ganhar e dependerá, exclusivamente, do fator sorte, como dependem, em última análise, todos os páreos!

— "Quer saber de Black-Tie, não é isso?"

NOTURNA DE QUINTA-FEIRA

- 19 PAREO — AS 20.30 h — 1.500 METROS — Cr\$ 250.000,00
- 1- Shannon, A. Ramos 3 58
 - 2- B. Evans, J. Diniz 9 58
 - 3- Attila U. D.P. Silva 5 58
 - 4- Glinda, E. Santos 1 58
 - 5- Unesco, W. Andrade 8 58
 - 6- P. Diver, C. Morgado 2 58
 - 7- Harasema, N. cor. 4 58
 - 8- Cadia, C. R. Carvalho 7 56
 - 9- Beiga, F. Acuña 6 56
 - 10- Hervé, S. M. Cruz 5 58
- 20 PAREO — AS 21.00 h — 1.200 METROS — Cr\$ 210.000,00
- 1- Aviano, H. Cunha 7 58
 - 2- Crooner, S. Silva 9 58
 - 3- Prestige, J. Buffica 8 58
 - 4- Jolly Glox, J. Ramos 6 52
 - 5- My Fly, I. Oliveira 5 52
 - 6- Bauris, A. Ramos 3 56
 - 7- Juvita, N. corréa 5 50
 - 8- Harasema, J. Mach. 2 50
 - 9- D. Orion, A. M. Cam. 4 56
 - 10- Proxato, A. G. Silva 1 56
 - 11- G. Lorena, F. Estêves 10 50
- 30 PAREO — AS 21.50 h — 2.200 METROS — Cr\$ 276.000,00
- 1- Canzoniere, A. Santos 2 58
 - 2- Crooner, S. Silva 6 58
 - 3- Devito, M. Andrade 5 58
 - 4- Orlia, M. Silva 5 58
 - 5- M. Colega, A. M. Cam. 5 58
 - 6- Emir, L. Acuña 1 56
 - 7- Zêo, C. R. Carvalho 3 58
 - 8- Meiji, F. Estêves 4 50
 - 9- PAREO — AS 22.00 h — 1.000 METROS — Cr\$ 250.000,00
 - 1- Black-Tie, M. Silva 4 54
 - 2- Prestige, J. Santos 2 54
 - 3- Hedon, A. Santos 5 54
 - 4- Babul, A. Barroto 1 58
 - 5- Beujalis, J. Silva 3 54
 - 6- Ifroy, S. Silva 5 54
 - 7- Pery, A. Ramos 5 50
 - 8- Rover, D. Netto 6 58
 - 9- Springfield, I. Amaral 5 54

- 10 Calman, J. Portinho 7 54
- 30 PAREO — AS 22.25 h — 1.300 METROS — Cr\$ 210.000,00
- BETTING
- 1- Quilt, B. Santos 5 59
 - 2- G. da Vila, J. A. Silva 5 54
 - 3- Ernani, J. Machado 1 56
 - 4- P. Donald, M. Oliveira 4 54
 - 5- Alé La, E. Faria 3 54
 - 6- Arabesco, A. Ricardo 6 56
 - 7- M. Piam, I. Oliveira 5 56
 - 8- Zanzo, A. Ramos 6 58
 - 9- Gorod, M. Silva 5 58
 - 10- Mero, P. Fontoura 5 54
 - 11- Abas, A. M. Caminha 3 56
- 60 PAREO — AS 23.10 h — 1.500 METROS — Cr\$ 210.000,00
- BETTING
- 1- C. Park, I. Amaral 5 54
 - 2- Faro, S. Silva 2 50
 - 3- Damigella, J. Santos 8 51
 - 4- Jabalin, M. Silva 3 56
 - 5- Shino, F. Estêves 3 50
 - 6- Rafofa, G. Sancho 5 54
 - 7- Sunred, A. Ricardo 7 56
 - 8- Versátil, S. M. Cruz 1 58
 - 9- Alon, M. Andrade 5 54
 - 10- Chesterfield, A. M. C. 5 52
 - 11- Arrojado, M. Niclev 5 52
 - 12- Bonço, F. G. Silva 4 56
- 70 PAREO — AS 23.45 h — 1.500 METROS — Cr\$ 210.000,00
- BETTING
- 1- Macknever, J. Mach. 5 54
 - 2- Gorgel, J. M. Santos 5 54
 - 3- Cadune, N. corréa 6 58
 - 4- Arduo, A. Ricardo 5 58
 - 5- B. Antônio, D. Netto 6 58
 - 6- Pater, B. Santos 2 58
 - 7- M. Polo, L. Santos 4 54
 - 8- SHIL, A. G. Silva 4 54
 - 9- Va-T-En, C. Souza 1 56
 - 10- Tenace, I. Oliveira 5 54
 - 11- Majorour, Rotativo 1 50
 - 12- S. Rival, J. Tinoco 3 54

MÁQUINA DE COSTURA SINGER
Belíssimo gabinete com 5 gavetas. 50 anos de garantia. E outras marcas.

GELADEIRA GELOMATIC E-800
Espaço interno totalmente aproveitável. Acabamento impecável. E outras marcas.

TELEVISOR SEMP PLANALTO I
Estabilização automática do tamanho da imagem e das altas tensões. Gabinete em marfim ou imbuia. E outras marcas.

FOGO ORSIM
4 bocas com amplo forno e estufa fechada. Com instalação e 2 botijões. E outras marcas.

TELEGEL

CENTRO: RUA BUENOS AIRES, 139 (entre Uruguiana e Andradás)
MADUREIRA: RUA MARIA FREITAS, 72-72A - PIEDADE: LOJA DO DEPÓSITO:
RUA GOIÁS, 878A - CAXIAS: AV. NILO PEÇANHA, 393

AGORA EM CAXIAS E PIEDADE

RÁDIOS DE PILHAS TRANSISTORES — Consertos em 24h, orçamento, 10 minutos. Garantia por escrito. Uruguiana, 55, sala 803, Edifício Slopser.

Cautelas e Prataria
Da Caixa Econômica, pago bom preço. R. das Marrecas, 33 grupo 401, ao lado do Metro Passaio.

"RÁDIO DE FILHA" de 1600 at. matras, tropical, inglês 1.501, saia plissada 1.530, — Ban-lon, 2.000, — ConJ. Ban-lon 2.000, — Majorour Rotativo 1.000, HOLLANDA — Av. Treza de Melo, 23, sala 728.

PAULO HENRIQUE: - PASSEI NO TESTE

PAULO HENRIQUE afirmou que o jogo de domingo, contra o Botafogo, foi o teste decisivo para a sua consolidação no posto de lateral esquerdo da equipe titular do Flamengo. "Acredito que me sai muito bem — acentuou — e prometo melhorar muito nas próximas partidas".

— Dizem que o Garrincha está fora de forma — prosseguiu — mas, ainda assim, é um adversário difícil. Nas primeiras disputas, cheguei a ficar um pouco nervoso, muito naturalmente, pois foi aquela a primeira vez que me coube a responsabilidade de enfrentá-lo. Mas, à proporção em que fui me esquentando, readquiri a calma e passei a prestar atenção à maneira como ele dribla, a fim de me armar convenientemente.

— E' certo — ajuntou Paulinho — não vou alimentar a pretensão de um marcador eficiente de Garrincha. Procurei, entretanto, fazer o que estive ao alcance das minhas possibilidades técnicas e físicas. Quando ele dominava a bola, eu facilitava o drible, às vezes, com a intenção de destruir a jogada ao acompanhá-lo nos piques. Houve momentos em que o caminho aconselhável era a destruição direta, quando estávamos muito perto um do outro. Com a experiência adquirida na minha primeira atuação contra Garrincha, cheguei à conclusão de que as antecipações oportunas também resolvem o problema.

Depois de analisar o sentido da presença de Garrincha na dianteira botafoguense, revelou Paulinho:

— Confesso que estive muito preocupado, ao ter a certeza de que o Garrincha ia ser escalado, não pelo fato de eu ter que policiá-lo, mas porque era a primeira vez que eu ia ter a responsabilidade de encará-lo com toda a sua eficiência. Além disso, o técnico do Botafogo pensou nele como um craque que poderia decidir a partida com apenas uma de suas façanhas. Era preciso muita calma de minha parte, para reduzir, o quanto pudesse, a eficiência do extremo bicampeão do mundo.

— As vésperas da partida — ajuntou — não deixei de pensar no Botafogo, seja pela força do adversário, seja ante a minha condição de calouro na marcação sobre Garrincha. Só não perdi o sono. Mas estou satisfeito, pois tudo correu bem.

— Já que passei pelo teste mais difícil em toda a minha carreira no futebol — concluiu — estou mais à vontade. Resta-me somente continuar o meu trabalho nos preparativos individuais e coletivos, para consolidar-me como titular da zaga lateral-esquerda do Flamengo e continuar correspondendo à confiança que o Sr. Flávio Costa deposita no meu trabalho.

ESTELITA DEFENDE ESCALAÇÃO DE MANÉ

(De SANDRO MOREYRA)

GARRINCHA só pode se recuperar totalmente jogando, por isso vai continuar no ataque do Botafogo, segundo informam os responsáveis pela equipe. Domingo, contra o Flamengo, Mané ainda não mostrou todo o seu futebol, mas jogou o bastante para provar que não sente mais nada no joelho e que seu único problema no momento é o de conseguir voltar à forma física.

— Sei bem — disse ontem a UH o dirigente Renato Estelita — que muitos não compreendem a escalação de Garrincha sem o seu melhor estado técnico. Mas, nosso trabalho é pela sua recuperação e esta somente será conseguida com a sequência de jogos. De resto, contamos com a boa vontade do jogador, hoje o mais interessado em voltar a jogar como no ano passado. Precisamos de Garrincha para ganhar o campeonato e não vamos de forma alguma deixá-lo na reserva ou num interminável tratamento, quando ele mesmo se apresenta para jogar e garantir que já está bom do joelho.

Nada Sentiu

Garrincha, vinte e quatro horas depois do jogo, disse ao Dr. Lúcio Toledo, que não sentira nenhuma dor no joelho. Apenas os músculos da perna estavam doloridos, o que foi atribuído ao esforço desenvolvido na partida, esforço para o qual ele não estava de todo preparado. — O que ainda está me faltando — disse Garrincha — é fôlego. No princípio do jogo posso dar piques e sei que vou ganhar do adversário. Depois, no entanto, as pernas falham, porque fico cansado. Isto porém, é fácil de vencer. Esta semana já combinei com o Adalberto

para entrar duro numa série de exercícios e estou certo que voltarei a ter condições para jogar os dois tempos sem cansar. Meu problema é ir para o campo jogar e sei que se continuar em ação voltarei a jogar como a torcida deseja.

Uma Vez Por Semana dá

O Dr. Lúcio Toledo, recorda que o joelho de Garrincha está bem melhor, sem sinais do mais leve derrame, o que significa uma redução na artrose que incomodava Mané. Mas, a artrose permanece e somente depende de Garrincha a sua extinção. O extremo terá de fazer exercícios constantes com peso, exercícios que são, realmente, cansativos, mas os únicos que poderão liquidar a artrose de dois centímetros que ainda se nota na sua perna direita.

— Enquanto ele não ficar de todo bom — disse o Dr. Lúcio Toledo — só poderá jogar uma vez por semana. Caso contrário, sentirá o joelho. Por isso, acho que Garrincha não deveria ir a Salvador, ficando aqui fazendo tratamento e exercícios físicos para poder enfrentar o Canto do Rio no próximo domingo. Volto a dizer o que já declarei em outras oportunidades: a cura de Garrincha não é difícil e no momento está em franco andamento, mas dependerá muito dele próprio, da sua observância ao tratamento que temos indicado. Bastou que Garrincha seguisse as determinações durante uma semana para melhorar consideravelmente. Vamos ver se com mais uns quinze dias já podemos tê-lo em campo dentro de toda a sua enorme capacidade técnica.

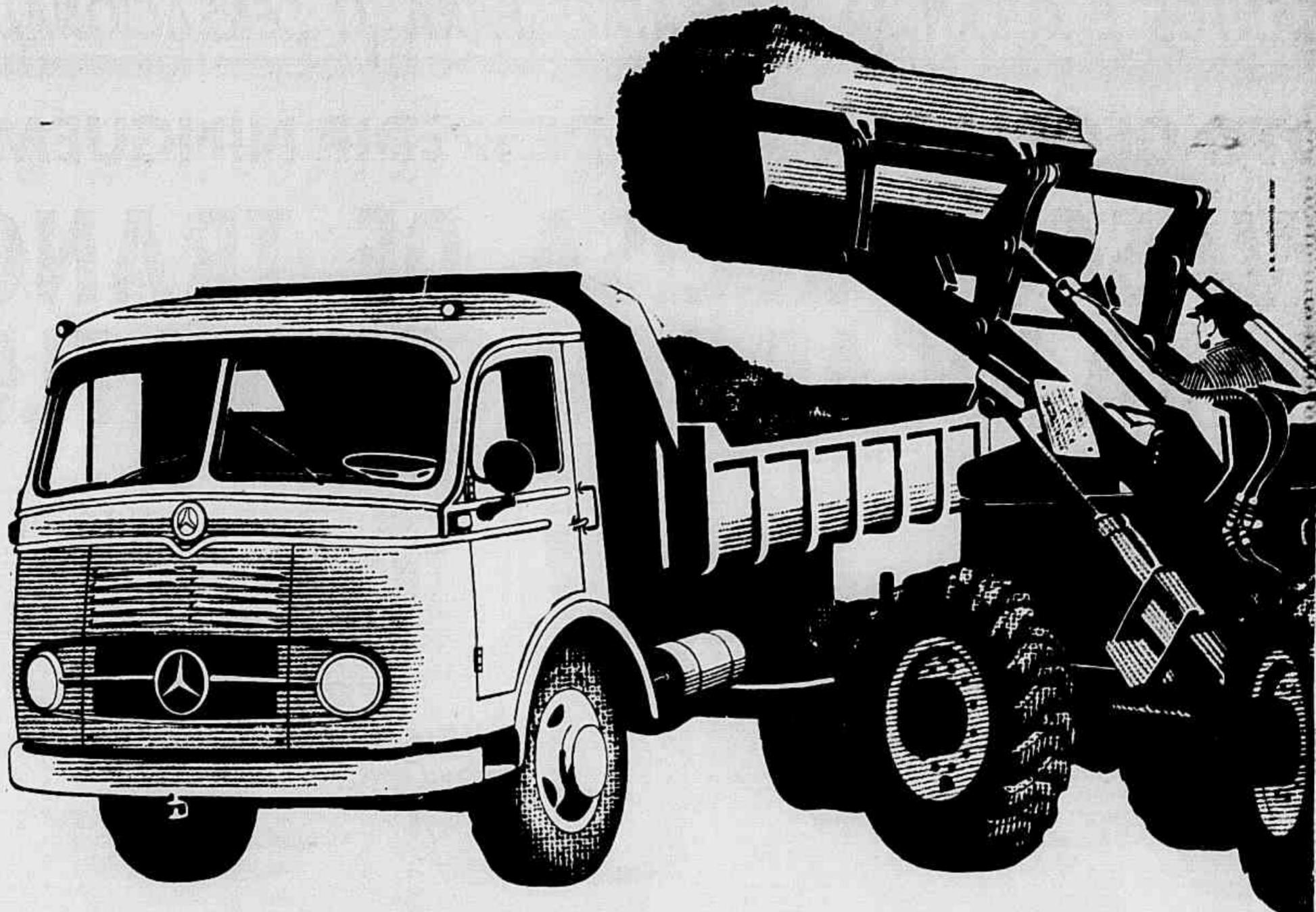

no serviço contínuo

também em curta e média distâncias Mercedes-Benz é melhor negócio!

O desempenho de árduas tarefas, em rudes ambientes, quando o motor do caminhão é mantido durante muitas horas em funcionamento ininterrupto, alternando marchas lentas e regimes variáveis, exige muito mais em resistência, economia e durabilidade do que o transporte em longa distância. Esta é uma prova decisiva das vantagens do Mercedes-Benz Diesel. A combustão total e perfeita que o sistema Mercedes-Benz Diesel proporciona, combinada com um regime térmico extremamente estável, permite não apenas grande economia de combustível — que por si só é mais barato — mas, evita a formação de resíduos da combustão incompleta, a consequente contaminação do lubrificante e a corrosão precoce das partes mecânicas e os decorrentes gastos de combustível, peças e manutenção. Por outro lado, a independência de ignição elétrica e suas habituais falhas e um balanceamento original e correto entre motor, órgãos de tração e demais componentes do veículo, tornam o Mercedes-Benz Diesel o caminhão que melhor responde às exigências do transporte em curta e média como em longa distâncias. Utilizando menor número de unidades, Mercedes-Benz Diesel permite alcançar, com elevada rentabilidade, máxima eficiência no transporte em serviço contínuo.

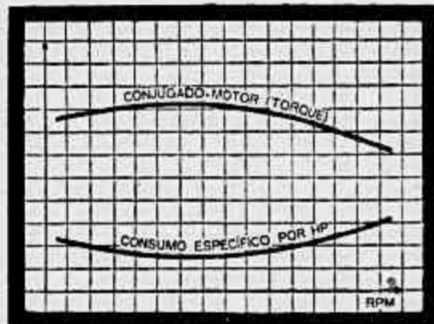

FAIXA DE RENDIMENTO — O conjugado-motor e o consumo específico por HP desenvolvido, estáveis em qualquer regime do motor, asseguram um alto rendimento de potência e refletem a perfeição da combustão e a consequente eliminação dos resíduos e de seus efeitos de corrosão.

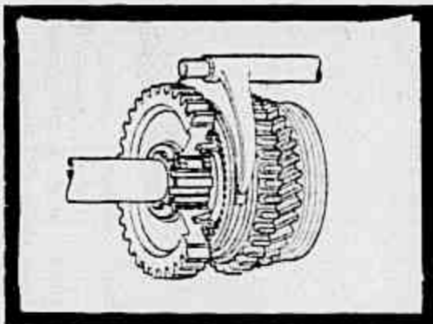

MAIOR RENDIMENTO — Caixa de câmbio com 5 marchas a frente (LP 321), todas sincronizadas, com reduções ideais, permite, em qualquer regime de marchas o aproveitamento ideal da economia do combustível e da força constante proporcionada pelo motor Mercedes-Benz Diesel, dispensando as reduções especiais no diferencial e assegurando maior rendimento.

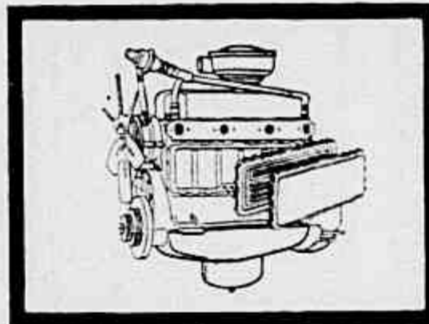

PERFEITO SISTEMA DE ARREFECIMENTO — O intercambiador de calor do motor Mercedes-Benz Diesel reduz a temperatura máxima do óleo lubrificante, conservando constante a sua viscosidade original. Contribui para a conservação das altas qualidades tecnológicas do motor, em favor de sua longa durabilidade.

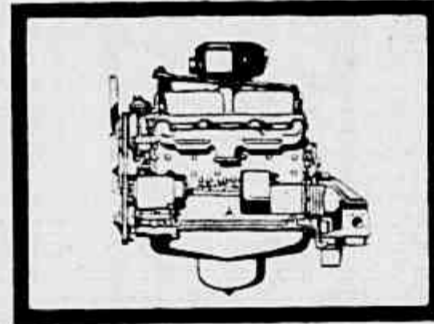

PADRONIZAÇÃO DA FROTA — Somente Mercedes-Benz oferece esta vantagem. Os motores que equipam seus veículos são empregados em múltiplas aplicações, como máquinas rodoviárias e agrícolas, tratores, conjuntos industriais e estacionários, utilitários, etc.

MERCEDES-BENZ

Sua boa estrela em qualquer estrada



MERCEDES-BENZ DO BRASIL S.A. — A maior rede de Concessionários Diesel do País

MR. FOOTBALL FAZ 100 ANOS

XXIV — 1938: LEÔNIDAS DEIXOU FRANCESES ATÔNITOS

de Albert Laurence

ESTAVAMOS sempre trabalhando como jornalista na França quando o Congresso do Assembleia Geral da FIFA nos deu uma grande alegria, escolhendo nossa terra natal como teatro da III "Taça do Mundo" que já todos começavam a chamar mesmo de Campeonato Mundial. Nada menos de 35 países inscreveram-se para a disputa da Taça de ouro, sendo portanto batido o recorde anterior, que era de 32 inscrições no "Mundial" de 1934, na Itália.

Inglaterra Sempre Ausente

Somente 26 Selecionados participaram, contudo, da competição, devido a numerosas desistências.

As abstenções mais notáveis foram a da Inglaterra, mais uma vez, e dos outros países britânicos, das duas grandes seleções sul-americanas da Argentina e do Uruguai, além de países então em guerra, como a Espanha e a China.

Houve, evidentemente, eliminatórias para qualificar 14 países para o Torneio final, além da Itália, detentora do título, e da França, país organizador, classificadas de ofício.

Essas eliminatórias não forneceram qualquer surpresa, qualificando o Brasil, as Índias Holandesas e Cuba, todos por desistência dos seus adversários respectivos, e mais a Alemanha, a Suécia, a Noruega, a Polónia, a Romênia, a Suíça, a Hungria, a Checoslováquia, a Áustria, a Bélgica e a Holanda.

O Brasil constituiu, evidentemente, a grande atração do Torneio final, pois os franceses não ignoravam que os jogadores do Rio e de São Paulo eram do mesmo nível técnico que Uruguaios e Argentinos, como o tinha sido demonstrado muitos anos antes, em 1925, o

Paulistano, em "tournee" quase invicta na França e países vizinhos. (Só perdeu um jogo e, entre outros, goleou o Selecionado da França, em Paris, no campo enlameado e escorregadio do velho velódromo Buffalo, hoje desaparecido).

Surpresa em Estrasburgo: a "Bicicleta" de Leônidas

Já explicamos que tínhamos motivos de ordem pessoal, também, para acompanhar com muita simpatia a campanha dos Brasileiros. Mas não conseguimos, con-

tudo, ir assistir ao seu jogo inicial, oitavo de final, em Estrasburgo, no dia 5 de junho de 1938.

O primeiro adversário do Selecionado da CBD era a Polónia que não desfrutava então de grande fama nas esferas competentes do futebol mundial. Mas, naquele dia, o campo do Racing Club de Estrasburgo estava enlameado e a bola escorregadia, de tal maneira que iam prejudicar bastante os brasileiros, pouco habituados a essas condições de jogo, familiares, ao contrário, para os Poloneses. O grande arqueiro Batatais, em particular, iria falhar bastante engulindo nada menos de cinco gols, alguns dos quais muito parecidos com "frangos"; quatro no tempo regulamentar e mais um na prorrogação que foi preciso jogar

Felizmente, os atacantes brasileiros marcaram também quatro gols nos minutos regulamentares e mais dois na prorrogação, o Brasil classificando-se pos-

tanto para as quartas de final, pela contagem de 6 a 5.

O Brasil apresentou, naquele dia, o quadro que o técnico Ademar Pimenta considerava como ideal, com a composição seguinte:

Batatais (Fluminense); Domingos da Guia (Flamengo); Zezé Procópio (Botafogo); Martim (Botafogo) e Afonso (Corinthians paulista). Romeu (Fluminense), Leônidas da Silva (Flamengo), Perácio (Botafogo) e Hércules (Fluminense).

Já dissemos que o campo enlameado não permitiu aos Brasileiros fornecer seu melhor jogo. Leônidas, irritado com o peso da lama que carregava, colada nas suas solas, decidiu tirar as chuteiras e jogar descalço. Assim mesmo, o "Diamante Negro" marcou quatro gols, dois quais um de "bicicleta" sensacional, de costas para a meta polonesa e quase "plantando banana", que deixou o público francês primeiro completamente atôn-

to e, depois, loucamente entusiasmado.

O juiz foi o sueco Ekland que, sem dúvida, esteve errado deixando Leônidas jogar descalço. E o artilheiro polonês foi o nome ficou, dali em diante, famoso no Brasil inteiro.

Ademar Pimenta "Despistando"

O Brasil tinha passado o primeiro obstáculo mas já compreendia que sua tarefa não ia ser tão fácil assim.

Ademar Pimenta, que tinha surpreendido a imprensa esportiva francesa e europeia com seus métodos um tanto infantis de "despistamento", organizando treinos em Paris entre seus vinte e

dois jogadores sem que qualquer um deles, nem os artilheiros jogasse na sua verdadeira posição, e respondendo sempre de forma enigmática às perguntas dos reporteres, estava contudo, muito confiante. Tinha certeza da superioridade do futebol sul-americano sobre o europeu. So temia declarar sem rodeios, as "arbitragens facciosas dos juizes da FIFA". Dava a impressão de sentir a responsabilidade de ter de proteger seus jogadores contra as consequências de um imenso "complot" mundial.

E os acontecimentos iam lhe fornecer aparentemente motivos de reforçar sua desconfiança, quando, na verdade, os grandes jogadores do Brasil foram vítimas, apenas dos muitos erros dos seus dirigentes.

A Checoslováquia empatou por 0 a 0 com a Holanda, no tempo regulamentar, conseguindo ganhar finalmente por 3 a 0 na prorrogação. A França derrotou a Bélgica em Paris por 3 a 1. Finalmente, em Marselha, a Itália passou muito perto da derrota ante a Noruega não por muita sorte foi que a "Squadra Azzurra" conseguiu derrotar os Escandinavos por 2 a 1, na prorrogação.

A Itália Sofreu Também

Todos os outros jogos oitavos de final foram também muito disputados, menos o no qual a Hungria goleou as Índias Holandesas por 6 a 0, enquanto a Suécia se classificava sem jogar, devido a anexão do seu adversário, a Áustria pela Alemanha nazista.

Mas a pequena Suíça derrotou a grande Alemanha, (ainda reforçada por uns astros austríacos, pois repetimos, acabava de se concretizar o "Anschluss") por 4 a 2, em segundo jogo depois de um empate por 1 a 1. Também Cuba precisou de dois jogos para eliminar a Romênia por 2 a 1, depois de um primeiro empate por 3 a 3.

SANTOS E MILAN JÁ ESCALADOS PARA O SENSACIONAL JÓGO DE AMANHÃ

OTO GLÓRIA NÃO VAI DESPEDIR NINGUÉM ESTA SEMANA

"VASCO PRECISA DE TRANQUILIDADE PARA JOGAR BEM CONTRA FLUMINENSE"

(De ENIO MONTEIRO)

O TO GLÓRIA e Jaime Soares Alves resolveram suspender por uma semana a renovação do grupo de jogadores do Vasco, porque o técnico, segundo declarações a UH, quer calma absoluta em São Januário até domingo.

— "O jogo com o Fluminense é de grande importância para o Vasco e temos que nos preparar com muita tranquilidade esta semana se quisermos que o quadro apresente rendimento de maneira a se conseguir até vencer o adversário".

Proseguindo, disse o treinador cruz-maltino:

— "O quadro já anda mais do que desmoralizado e temos que fazer todo o possível para dar a calma necessária aos jogadores. Sem isto nada de produtivo será conseguido. Os jogadores vivem em clima de nervosismo e não poderão render o esperado".

Odimar no Meio-Campo

Oto Glória revelou ainda que não decidiu qual o quadro que enfrentará o Fluminense, mas tomara por base o time que treina como titular no coletivo de sábado último, quando os reservas foram goleados por São. Assim, Odimar será o médio apoiador, formando o "duo" do meio campo com Laerte. Ita continua em tratamento de recuperação do calcanhar, mas deverá voltar à meta, enquanto Pereira deverá enfrentar o Fluminense, não sabendo ainda o treinador se no posto de Paulinho ou de Fontana. O ataque é que está quase definido com Joãozinho na ponta direita e Altamiro e Célio nas "pontas de lança", já

que Saulzinho, mesmo em acentuado período de recuperação, ainda não tem condições de jogo para reaparecer frente ao Fluminense. A única dúvida mesmo para Oto Glória prende-se à ponta esquerda, onde Mário, Milton e Ed vão disputar a posição. Tudo isso será resolvido de acordo com os treinamentos da semana.

Saul Treinou

Ontem houve demorado treinamento em São Januário, de três horas, dividido em três partes iguais: na primeira, foi realizado um individual com ginástica; na segunda, individual com bola, e na terceira treino leve com bola, com os atacantes chutando a gol. Célio e Fontana, que haviam ido visitar familiares, participaram do exercício, enquanto Célio (foi a Valinhos) e Lorico (foi a Santos) estiveram ausentes. Ita, Marcelo e Joel também estiveram à margem, enquanto Saulzinho treinou com bola sem nada sentir na perna direita. Mas, seu reaparecimento só deverá ocorrer contra o América, na sexta-feira.

Programa

O programa da semana já está organizado: hoje — individual; amanhã — coletivo; quinta-feira — individual; sexta-feira — individual com bola, seguindo-se um coletivo; sábado — exercício de recreação, seguindo-se a concentração. Segundo o vice-presidente dos Interesses Profissionais, Jaime Soares Alves, já será utilizada esta semana a nova concentração, na sede náutica da Lagoa Rodrigo de Freitas. A nova concentração deverá ser entregue na próxima quinta-feira.



Oto resolveu não despedir ninguém esta semana e não se decidiu, também, pelo time que enfrentará no Fla. Paulinho (foto), taliz continue na equipe.

PONTO DE VISTA

Albert Laurence

Epidemia de "0 a 0"...

O fato de que quatro jogos, entre os seis da quarta rodada do "retorno" do Campeonato da Cidade, tenham terminado domingo com um placar em branco — como se o Bangu tivesse esgotado no sábado o estoque de gols da semana, com seu sensacional "7 a 0" sobre o Madureira — não pode ser considerado como efeito do puro acaso.

Presenciamos pessoalmente o "Botafogo x Flamengo" no Maracanã, e ficamos realmente decepcionados com duas linhas atacantes que, apesar das grandes nomes de alguns dos seus integrantes, demonstraram uma deplorável falta de inspiração, de imaginação, de clareza, de inteligência e, em consequência, de eficácia. E imaginamos que os torcedores que foram até às Laranjeiras, Figueira de Melo ou Mãe Bonita não ficaram mais satisfeitos com essa epidemia de "0 a 0".

No caso das peléjas que se desenvolveram em campos de dimensões reduzidas, embora regulamentares, e de gramado desigual, como os da Rua Alvaro Chaves ou de São Cristóvão, ainda poderemos aceitar que um dos adversários, considerando de antemão o empate como um sucesso, tenha usado um sistema superdefensivo, apra-lhando ao máximo os esforços ofensivos do oponente, como foi, por exemplo, o caso do Bonsucesso ante o Fluminense.

Mas, de forma geral, e sem negar a importância no futebol do "fator sorte", temos que repetir que a esterilidade de quarenta atacantes (na verdade, aliás, cinquenta) numa mesma rodada de Campeonato dá para pensar...

Conhecemos bem a eficiência das táticas defensivas astuciosamente concebidas e executadas, mas o fato é que os grandes atacantes — artilheiros vão se tornando sempre mais raros... O líder atual, Manuel, do Fluminense, marcou 14 gols em 15 jogos, o que corresponde a uma média aceitável, mas não excepcionalmente brilhante...

Três atacantes do Bangu seguem o tricolor nessa classificação dos artilheiros, Bianchini, Parada e Mateus, respectivamente com 11, 10 e 9 gols, e convém reconhecer que os números confirmam o que todos os observadores imparciais já publicaram a respeito do sucesso dos temas ofensivos ensinados por Tim aos seus pupilos.

Até hoje, o Bangu marcou nada menos de 46 tentos, ao passo que o Botafogo e o Fluminense só conseguiram 29, um e outro, e o Flamengo e o América 28.

E o Fluminense que possui a defesa menos vazada com somente seis tentos contra — o que não surpreenderá ninguém — ao passo que o Botafogo sofreu sete, o Flamengo dez e o Bangu treze...

E iremos ousar sugerir, em matéria de conclusão, que, talvez, esta rodada de sábado e domingo passado, tivesse um caráter simbólico, apontando o futuro campeão no Bangu. Francamente ofensivo, e superando todos os adversários que, embora candidatos ao título, valem mais pela qualidade da sua retaguarda do que pelo brilho e eficiência dos seus atacantes.

Mas trata-se apenas de um palpite e ainda faltam nove rodadas e, no caso particular do Bangu, oito compromissos para sair, que poderão destruir impiedosamente a tese que acabamos de expor... Pois o futebol é assim mesmo...

ESPORTE

a Notícia em Cima da Hora Santos e Milan já Escalados

MILÃO, 15 (UH) — O Milan faz uma proposta de 200 mil dólares para que o segundo jogo entre os dois clubes fosse disputado também em Milão, no Estádio San Siro. Adianta-se que o Santos aceitará a proposta, desde que venesse o primeiro jogo e que o terceiro encontro tivesse como local o Maracanã. Por outro lado, a direção técnica do Milan já escalou o time para o primeiro jogo, amanhã, no Estádio de San Siro com Ghessi; David, Trebbi e Trapattoni; Maldini e Pelagalli; Mora, Lodetti, Altafini, Rivera e Amarildo. O Santos trouxe dezesseis jogadores: titulares — Gilmar, Lima, Geraldino, Zito, Mauro, Calvet, Mengálvio, Dorval, Coutinho, Pelé e Pépe; suplentes — Marcelo, Afonso, Laércio, Olavo e Rossi.

Guanabarrinas

"VÁ EMBORA FLÁVIO COSTA" — O Sr. Gunnar Goransson, referindo-se à faixa que fora estampada na arquibancada do Maracanã, domingo, com os dizeres "Vá embora Flávio Costa", disse tratar-se de uma campanha de ódio, contra um técnico que está realizando um trabalho sério e, no entanto, é vítima de injustiças por parte de torcedores, que o culpam até pelas vitórias apertadas.

FIFI OU ELTON — Danilo decidiu, hoje, após o bate-bola, se sairá Fifi ou Elton, da meia cancha do Botafogo, para que Gérson enfrentasse o Bahia. Também hoje ficará decidido se Garrincha jogará ou não. Se jogar, o ataque formará com Garrincha, Jairzinho, Amoroso e Quarentinha. Em caso contrário alinhará Jairzinho, Amoroso, Quarentinha e Zagalo. A delegação botafoguense viajará para Salvador quarta-feira, às 13 horas.

MANÉ E SANTOS NÃO QUEREM IR — O Botafogo está disposto a ceder Mané Garrincha e Nilton Santos para a seleção da FIFA, que dia 22 enfrentará a Inglaterra, em Wembley, no 100º aniversário da "Football Association", mas nenhum dos dois jogadores está disposto a ir.

CITADOS NAS SÚMULAS — Na quarta rodada do retorno, foram citados nas súmulas, para julgamento na sexta-feira: Ananias (Fla), Nagel (Bot) e Salatiel (São Crist). Cláudio Magalhães não citou Quarentinha, do Botafogo, que deu uma cabeçada em Ananias (Fla). Os delegados da FCF, presentes naquele jogo, justificaram que "juiz estava de costas para os dois jogadores. Um delegado disse que Quarentinha deu um sôco em Ananias e o outro viu o atacante dar uma cabeçada.

OLARIA E PORTUGUESA PODERÁ SER SÁBADO — Lourival Lenzini informou, ontem, que a Portuguesa concordará com o Olaria, em antecipar de domingo para sábado, à tarde, em General Severiano ou São Januário, preferindo o primeiro campo, a partida entre ambos, pela quinta rodada.

GILBERT VOLTARA — Gilbert, que não enfrenta o América em virtude de exigência de uma cláusula do empréstimo, voltará ao ataque da Portuguesa contra o Olaria. O bicho pelo empate com o América deverá ser de Cr\$ 7 mil. Hoje haverá revisão médica e individual.

ZEZINHO POR CONSUL — Zezinho vai ser substituído por Fernando Consol, no ataque do América, contra o Madureira. O "bicho" pelo empate com a Portuguesa será de Cr\$ 5 mil. Os aspirantes, que venceram por 1x0, receberam a mesma importância.

BONSUCESSO NÃO ACEITA ANTECIPAÇÃO — Bonsucesso não concorda em antecipar seu jogo com o São Cristóvão, de domingo para a tarde de sábado, em Figueira de Melo. Cláudio foi a única baxa no jogo com o Fluminense. O "bicho" pelo empate deverá chegar a Cr\$ 25 mil, de vez que está correndo uma lista entre associados.

OLARIA PAGARA Cr\$ 10 MIL — Jogadores do Olaria receberam "bicho" de Cr\$ 10 mil pela vitória sobre o Canto do Rio, Duque, satisfelto, não quer mudar o time para o jogo com a Portuguesa.

AMÉRICA RECEBE POUCO MAIS DE Cr\$ 12 MIL — Deduzidas todas as despesas da renda de Cr\$ 122.450,00, o América recebeu pouco mais de Cr\$ 12 mil, de seu jogo de ontem, com a Portuguesa.

FLA DEPOSITA LETRAS DE CAMBIO — O Flamengo depositou, às 12 horas de ontem, Cr\$ 16 milhões em letras de câmbio para rescatar no caso Gérson, desistindo da decisão de entregar seus bens imóveis como garantia ante a ameaça de hipoteca contra o clube. O advogado de Gérson, depois de afirmar que aceitará o depósito feito, "porque têm muito boa garantia cambial", disse que exigirá reforço da penhora em Cr\$ 3 milhões, para garantir despesas e honorários, acrescentando, que, como viu o Flamengo recuar da penhora de seus bens imóveis, exigirá o depósito dos Cr\$ 3 milhões em depósito judicial.

Estaduais

COLOCAÇÃO NO CAMPEONATO PAULISTA — São Paulo, 15 (SP-UH) — Eis a colocação dos concorrentes, por pontos perdidos, no Campeonato Paulista de Futebol: 1º) São Paulo, 8; 2º) Santos, 10; 3º) Palmeiras, 10; 4º) Corinthians, 13; 5º) Botafogo, 16; 6º) XV de Novembro e São Bento, 17; 8º) Comercial e Guarani, 18; 10º) Portuguesa de Desportos, 18; 11º) Juventus, 20; 12º) Ferroviária e Prudentina, 21; 14º) Esportiva, 22; 15º) Noroeste, 26 e 16º) Jaboticatuba, 28.

AMANHÃ: ESPORTIVA X GUARANI — São Paulo, 15 (SP-UH) — O Campeonato Paulista de Futebol terá prosseguimento amanhã com o jogo Esportiva x Guarani, em Guaratinguetá.

Internacionais

VITÓRIA DO RIO NEGRO — Georgetown, 15 (FP-UH) — A equipe de futebol do "Rio Negro", do Brasil, venceu, domingo passado, o clube local do Vitória, por 2x2.

NOVO ADVERSÁRIO PARA MAURO MINA — Lima, 15 (UP-UH) — O campeão peruano e sul-americano dos pesos meio-pesados, Mauro Mina, não enfrentará o norte-americano Bobby Young, amanhã à noite, como estava programado, mas lutará com Leslie Smith, da Filadélfia.

Brasil Tornou a Vencer Japão no Basquetebol

TÓQUIO, 15 (AFP-UH) — Na semana pré-olímpica de Tóquio, a seleção de basquetebol brasileira marcou nova vitória sobre a do Japão, desta feita com maior vantagem; ganhou de 89 x 55. Na primeira partida, os brasileiros venceram por 84 x 78.

Atletismo

No Estádio Nacional, na terceira etapa da semana pré-olímpica, a vedeta foi o australiano de 21 anos, Anthony Sneazwell, que saltou em altura 2,20 metros. Sneazwell é o quarto homem do mundo a conquistar tal marca e será no próximo ano o grande rival do recordista com 2,28 metros, o soviético Valery Sneazwell, tem a intenção de chegar aos 2,35 metros.

Outra boa demonstração, ficou por conta do belga Gaston Reelant, nos 3 mil metros, "steepie". Ele, que é o campeão mundial da distância, venceu a prova sem grandes esforços, com 8 minutos, 41 segundos e 6 décimos. Se demonstrasse maior empenho, poderia superar o próprio recorde.

O famoso "sprinter" alemão Alfred Hebauf ganhou os 200 metros, em 21 segundos, lutando contra um vento forte, além do seu compatriota Reterfell. Outro alemão, Jens Reimers, lançou o disco na distância de 52,87 metros.

Na parte feminina, a nota importante foi a vitória da inglesa Mary Rand no salto em extensão, derrotando a recordista do mundo, a soviética Tatiana Schelkanova. Mary Rand chegou aos 6,38 metros contra 6,29 metros de Tatiana. E nos 100 metros, o outro sucesso soviético diante do triunfo britânico: Dorothy Hyman com 11 segundos e 6 décimos, superando Galina Popova.

Bangu Leva Misto a Curitiba e Tim Não Mudará Ataque Que é o Mais Agressivo da Cidade

TIM leva time misto do Bangu, quarta-feira, a Curitiba, para jogo filantrópico, em benefício das vítimas do incêndio no Paraná, deixando vários titulares no Rio. Aproveitando a folga na tabela, domingo próximo, os jogadores irão quarta-feira, pela manhã, retornando quinta-feira, sendo que alguns deles ficarão em São Paulo, inclusive o treinador.

Timê Que Vai

Ficarão no Rio os jogadores Eício, Roberto Pinto, Ubirajara e possivelmente Mário Tim, com o competente treinador aproveitando uma equipe nova que preparará para qualquer emergência. O quadro terá Silvio, Fidélis, Mário Tito ou Darcy Faria, Zózimo e Nilton; Romeu e Ocmir; Paulo Borges, Alencar, Parada e Mateus. No regresso, Parada e Mateus deverão ficar em São Paulo, assim como o técnico Tim, que irá a Campina tratar de seus problemas particulares.

Sem Mudança

Com referência à mudança do time, no campeonato, Tim disse que é um problema que não o aflige. Refere-se à boa conduta do quadro, no certame, mencionando a campanha do ataque, que é o mais positivo da cidade, com 46 gols, 17 de vantagem sobre o segundo colocado em artilharia. Tim diz que seria imprudência modificar um ataque que se entende e que corresponde. Os homens da defesa estão cumprindo bem a missão, e, num conjunto, onde as peças se enquadram, seria perigosa qualquer modificação. Se mesmo em caso de contusão, poderia alterar a formação do conjunto que, brilhantemente, vem mantendo a liderança do campeonato desde que se iniciou o certame, com apenas uma derrota e dois empates, pontos perdidos para clubes grandes.

Joaquinzinho e Manuel Sairão

LEITAS SOLICH anunciou na manhã de ontem, em reunião, na qual esteve presente o presidente do clube, que vai lançar Moraes e João Marcelo no quadro de cima, no treino de quarta-feira, saindo Joaquim e Manoel, que não estão produzindo bem. O treinador do Fluminense, em face do fracasso do ataque frente ao Bonsucesso, decidiu experimentar os dois novos elementos, que, esta manhã, farão exame médico com o Dr. Dourado Lopes, para ver se estarão em condições físicas de treinar e enfrentar o Vasco.

Agradaram

No ensaio de sexta-feira, quando o time aprontou para enfrentar o Bonsucesso, Moraes e João Marcelo, se destacaram, agradando em cheio, inclusive fazendo "tabelinhas" eficientes que impressionaram bastante, por ser contra os titulares e envolverem a defesa principal. Moraes e João Marcelo deverão aparecer, contra o Vasco, na equipe principal, conforme treino de quarta-feira, no grande clássico de domingo, saindo Joaquim e Manoel.

Revisão

Esta manhã, todos os jogadores do Fluminense se apresentaram para a clássica revisão médica das terças-feiras, e, haverá ensaio individual. O treinador fará preleção sobre a fraca atuação do ataque frente aos leopoldinenses, que, neste retorno, já tirou ponto de dois times que surgem como candidatos ao título: Botafogo e Fluminense.

STANISLAW

MAIS ALGUMAS MÁXIMAS DE TIA ZULMIRA

ENGRACADO. Tia Zulmira, que nunca teve a menor velocidade literária, ficou entusiasmada com a ideia de um editor, isto é, publicar as suas máximas. A velha, que é o máximo, não quer passar à História como a Marquesa de Maricá da Boca do Mato e, por isso mesmo, pediu aqui ao seu sobrinho que publicasse mais algumas, selecionando a colza, para provar sua excelência. Aqui estão:

"Colado: frequentou tanta 'Tarde de Autógrafos' que acabou alcoolista".

"Isso de se querer fazer as reformas do Brasil antes de reformar seus homens públicos, lembra muito a história daquele camarada que alugou uma 'garçoniere', comprou geladeira, bar, vitrola, etc. Perfumou o ambiente, arrumou copos, gelo e bebidas, botou musiquinha suave em surdina... e depois foi arranjar uma mulher".

"Garoto prodígio e velho assanhado: qualquer um dos dois está errado".

"Há mulheres que fazem uma cara tão inocente que não conseguem enganar ninguém".

"A galinha pouco se lhe dá o aumento do preço do ovo. Para ela o aumento do ovo só tem importância em relação ao diâmetro".

"As modistas capricham cada vez mais na confecção das calcinhas femininas porque sabem não ter limite o decote dos vestidos".

"Pra quem gosta de jiló tamanco é sandália".

"Muita coisa que é pra hoje / Pode ficar pra depois / Cozinhando em fogo brando / E que se faz bom arros".

"Quando eu perguntei se ele já tinha tido alguma coisa com ela, ele pronunciou o 'não' mais afirmativo que eu já ouvi em minha vida".

"Os candidatos nacionais são sempre tão ruins, que eu voto invariavelmente em branco, com a consciência tranquila de ter cumprido da melhor maneira o chamado dever cívico".

"Quando vejo um afeminado muito musculoso, tenho vontade de inventar um ditado novo: A ordem dos fatores não haltere o resultado".

"A prosperidade de alguns políticos brasileiros são uma prova eloquente de que eles vêm lutando pelo progresso do nosso subdesenvolvimento".

"— Seu nome é Jesus? — Sim... mas de Vasconcelos".

"As crises políticas nacionais são tratadas de maneira tão sensacionalista pela imprensa brasileira que, se a gente estiver no estrangeiro e ler um jornal daqui, tem a impressão, que, ao voltar, não encontrará mais o País".

"Certos produtores de televisão são tão cínicos em cima das artistas, que deviam receber ordenado de reproduzir".

"O Diabo não frequenta os 'inferninhos' de Copacabana com medo de ficar desmoralizado".

"E Eis as Notícias — Os 'Intocáveis' do Estado do Rio já começaram a agir e desmancharam à bala a 'Boite Bossa Nova' de Volta Redonda, botando pra correr um monte de pistoleiros profissionais que nela se reunia. Se o êxito dos 'Intocáveis' fluminenses continuar, é quase certo que a 'Tv-Excelsior' compra o 'video tape' de suas façanhas."

"O Senador Jefferson de Aguiar apresentou um projeto no Senado proibindo que um mesmo senador faça mais de uma viagem ao estrangeiro por ano. O projeto até que é folgado. Senador nenhum é eleito para viajar ao exterior."

"O diretor da Faculdade de Filosofia — Sr. Eremildo Viana — fechou a Faculdade de Filosofia, sob o pretexto de que está faltando água. A algação não pega, uma vez que certo pavilhão da faculdade tem água e também foi fechado. Muda muito de ideia, o distinto. Ainda não faz um mês, Eremildo tentou agredir (com uma estatua de mulher nua, mas nem por isso menos contundente) os estudantes que estavam em greve. Agora fecha a Faculdade: deve ter peixe por debaixo do pirão."

"Depois dos ensacadores de sal, são os ensacadores de café que querem fazer greve, conforme informou o presidente do IBC ao Ministro do Trabalho, num encontro oficial com o Sr. Amaury Silva. Quando não é bem remunerado, aqui o ofício de encher o saco chateia."

"Os navios da Costeira vão cobrar uma taxa aos passageiros que viajam com bicho, aumentando a tabela de preços na proporção que possuem incomodar cada espécie de bicho. Cachorro, por exemplo, vai pagar uma taxa de mais de Cr\$ 20.000. Onça ainda não foi tabelada, mas se cachorro paga 20 mil cruzeiros, onça vai pagar em dólar."

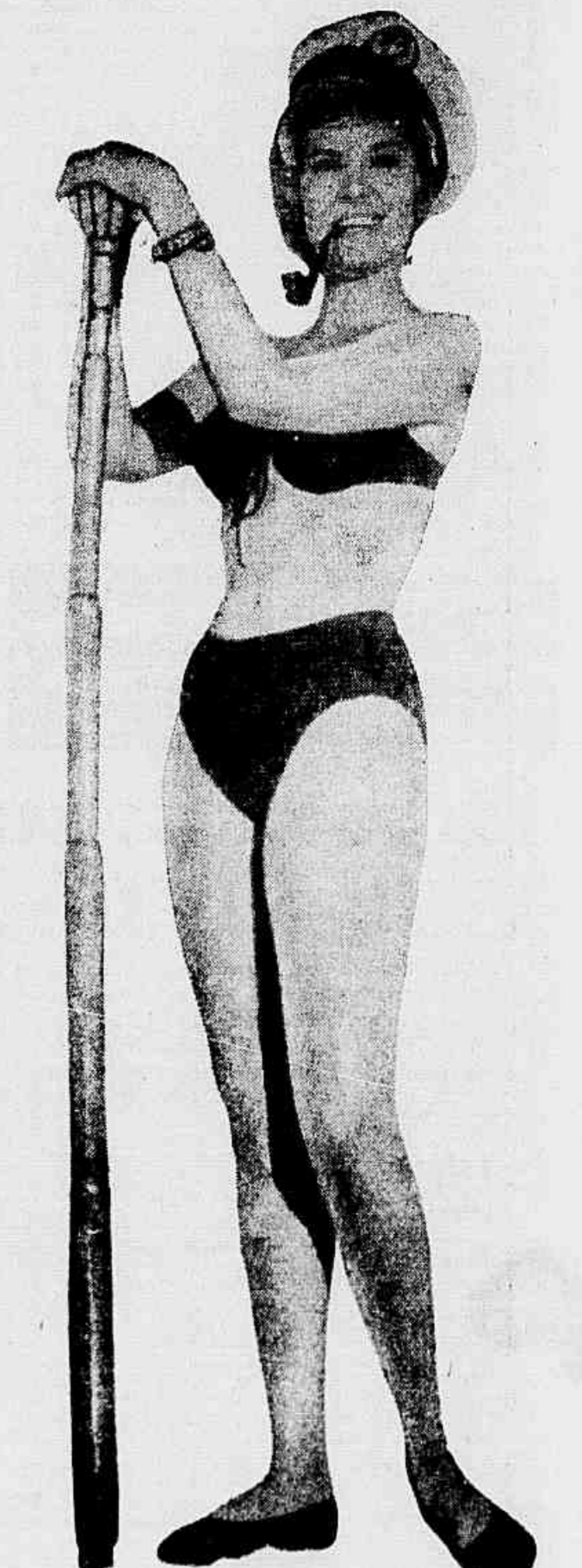

GIOVANA — com o uniforme de almirante da minha frota de brotos — (Foto Americo, especial para a FL)