

Revista

# ilustrar

REVISTA BRASILEIRA DE ILUSTRAÇÃO, ARTE E DESIGN

32 / 2013

[www.revistailustrar.com](http://www.revistailustrar.com)

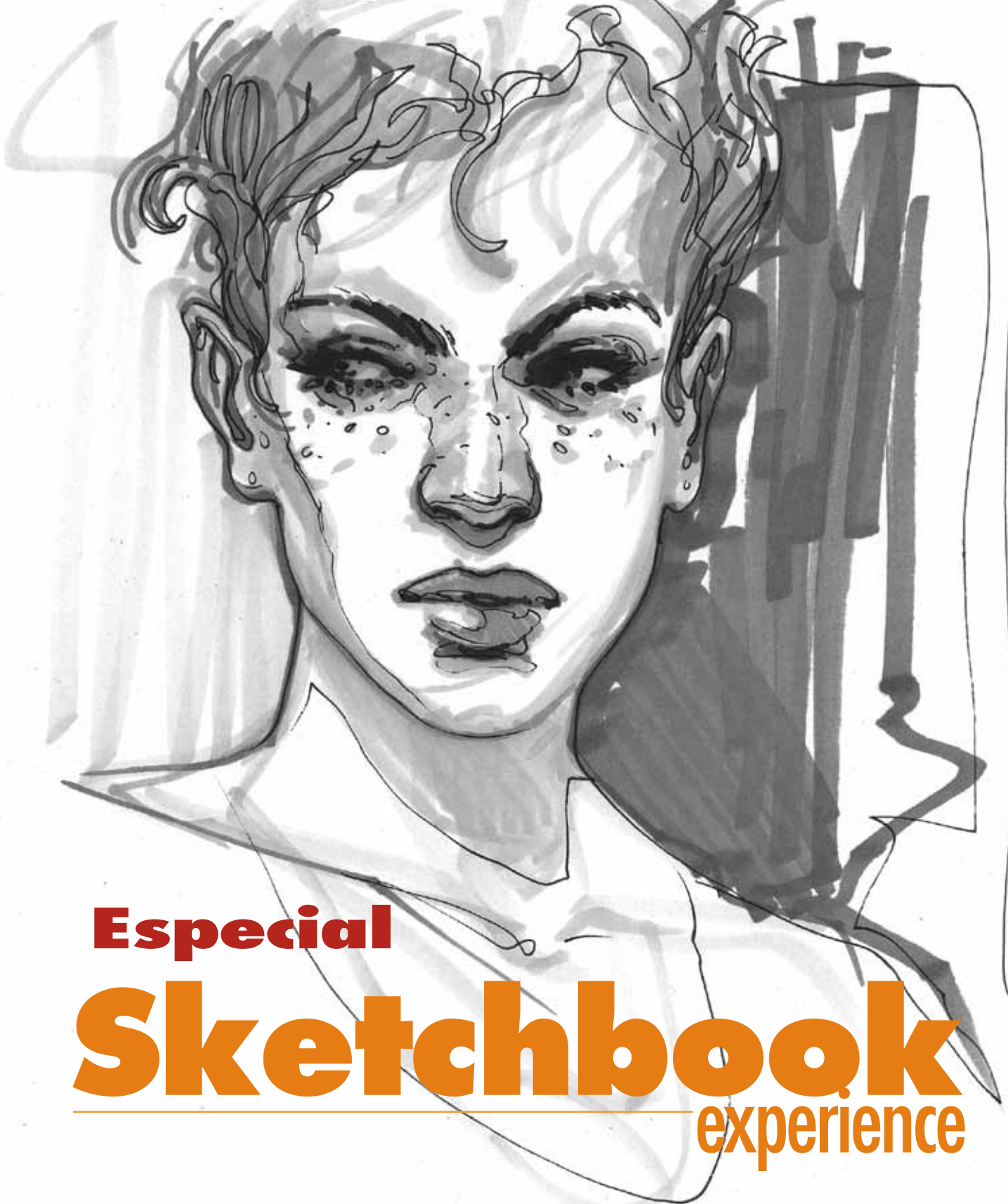

**Especial**

**Sketchbook**  
experience

# Editorial

## Dia 1 é dia de Sketchbook...

Comecemos o ano de 2013 com uma edição mais que especial, dedicada inteiramente ao sketchbook e ao lançamento da coleção SKETCHBOOK EXPERIENCE pela editora Reference Press.

Uma coleção única, onde serão lançados de uma vez 18 livros de 18 artistas diferentes, tratando exclusivamente do universo dos sketches, concepts, conceitos e ideias.

E esta é apenas a primeira fase... em breve teremos a segunda fase com mais 15 livros, além do lançamento em paralelo da coletânea especial Sketchbook Experience EROTIC. Por enquanto todos os artistas são brasileiros, para depois começarmos a fase dos artistas internacionais... ou seja, um projeto ambicioso onde pretendemos deixar registrado em livros o momento de criação que quase nunca é apresentado ao público dos maiores profissionais do mercado.

Nesta edição apresentamos uma pequena amostra de cada livro dos artistas da primeira fase: Baptistão, Benicio, Bernardo França, Leo Gibran, Fabio Corazza, Hiro, Joel Lobo, Marcio Morais, Mauro Souza, Minighitti, Negreiros, Orlando, Roger Cruz, Rui de Oliveira, Schaal, SketchJazz!, Spacca, Zé Otávio.

Espero que gostem, e dia 1 de abril teremos mais novidades...



**RICARDO ANTUNES**

SÃO PAULO / LISBOA

RICARDOANTUNESDESIGN@GMAIL.COM

WWW.RICARDOANTUNES.COM

# Nesta edição

● EDITORIAL .....	2	● ESPECIAL: Minighitti .....	42
● SKETCHBOOK EXPERIENCE .	4	● ESPECIAL: Negreiros .....	46
● ESPECIAL: Baptistão .....	6	● ESPECIAL: Orlando .....	50
● ESPECIAL: Benicio .....	10	● ESPECIAL: Roger Cruz .....	54
● ESPECIAL: Bernardo França ..	14	● ESPECIAL: Rui de Oliveira .....	58
● ESPECIAL: Fabio Corazza .....	18	● ESPECIAL: Schaal .....	62
● ESPECIAL: Hiro .....	22	● ESPECIAL: SketchJazz! .....	66
● ESPECIAL: Joel Lobo .....	26	● ESPECIAL: Spacca .....	70
● ESPECIAL: Leo Gibran .....	30	● ESPECIAL: Zé Otávio .....	74
● ESPECIAL: Marcio Morais .....	34	● CURTAS .....	78
● ESPECIAL: Mauro Souza .....	38	● LINKS DE IMPORTÂNCIA ...	82

## Ficha técnica

**ENDEREÇO DO SITE:** [www.revistailustrar.com](http://www.revistailustrar.com)

**DIREÇÃO, COORDENAÇÃO E ARTE-FINAL:** **Ricardo Antunes**  
ricardoantunesdesign@gmail.com

**DIREÇÃO DE ARTE:** **Neno Dutra** - nenodutra@netcabo.pt  
**Ricardo Antunes** - ricardoantunesdesign@gmail.com

**REDAÇÃO:** **Ricardo Antunes** - ricardoantunesdesign@gmail.com

**REVISÃO:** **Helena Jansen** - donaminucia1@gmail.com

**COLABORARAM NESTA EDIÇÃO:**

**Angelo Shuman** (Divulgação) - shuman@uol.com.br

**ILUSTRAÇÃO DE CAPA:** **Eduardo Schaal** - schaal.studio@gmail.com

**PUBLICIDADE:** revista@revistailustrar.com

**DIREITOS DE REPRODUÇÃO:** Esta revista pode ser copiada, impressa, publicada, postada, distribuída e divulgada livremente, desde que seja na íntegra, gratuitamente, sem qualquer alteração, edição, revisão ou cortes, juntamente com os créditos aos autores e co-autores, e com indicação do site oficial para download.

Os direitos de todas as imagens pertencem aos respectivos ilustradores de cada seção.



Vem aí a coleção

# SKETCHBOOK

experience

A maior coleção de sketchbooks com os melhores artistas do mercado! Um material único e imperdível!

À venda apenas na loja da Reference Press: [www.referencepress.com](http://www.referencepress.com)

Ou acesse o nosso blog para mais informações: [referencepress.blogspot.com](http://referencepress.blogspot.com)

**Reference Press.** A sua referência em arte.

**Somente na Reference Press, a partir de 25 de fevereiro!**

SKETCHBOOK  
experience



Zé Otavio

SKETCHBOOK  
experience



Roger Cruz

SKETCHBOOK  
experience



Leo Gibran

SKETCHBOOK  
experience



EROTIC...

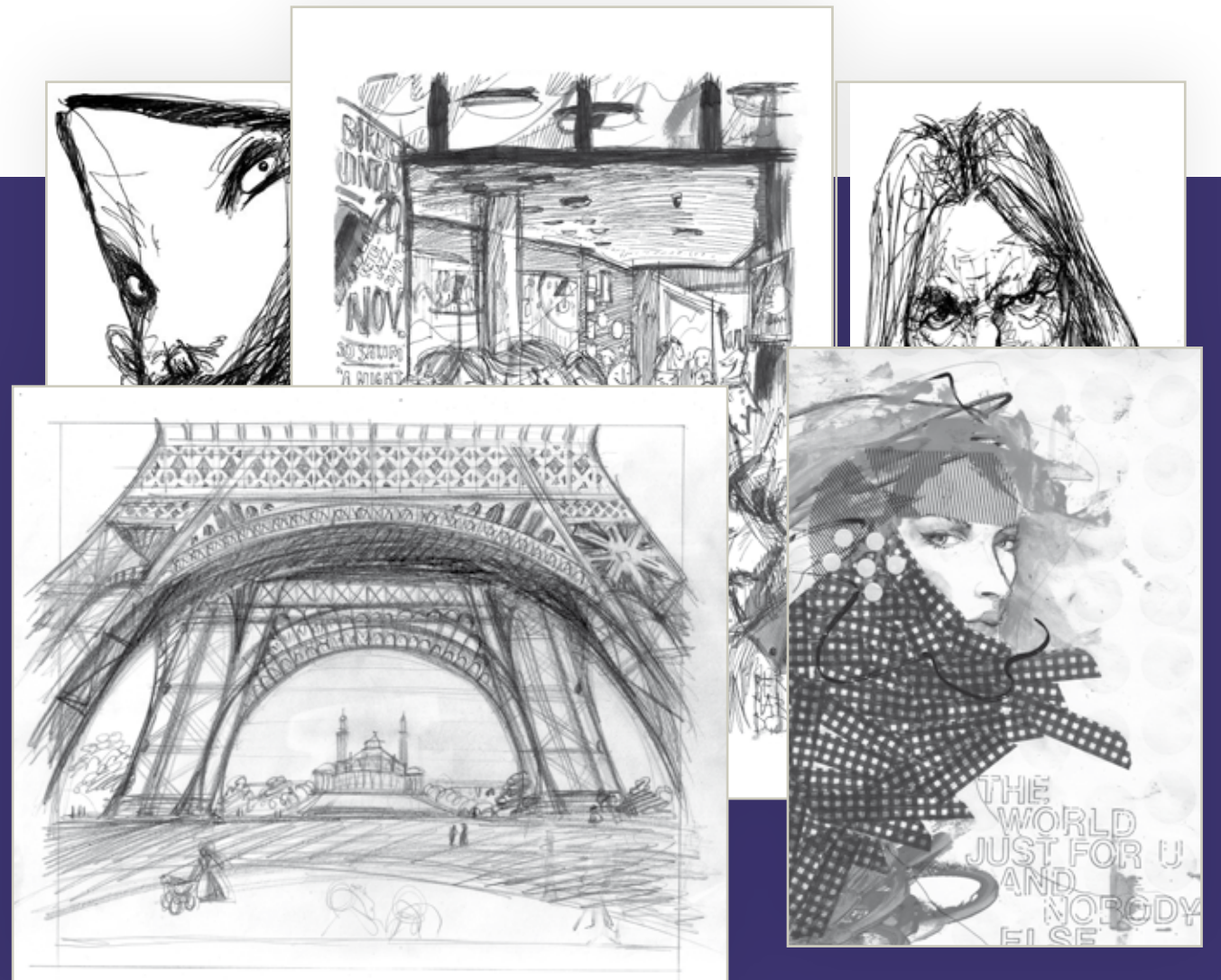



# SKETCHBOOK EXPERIENCE

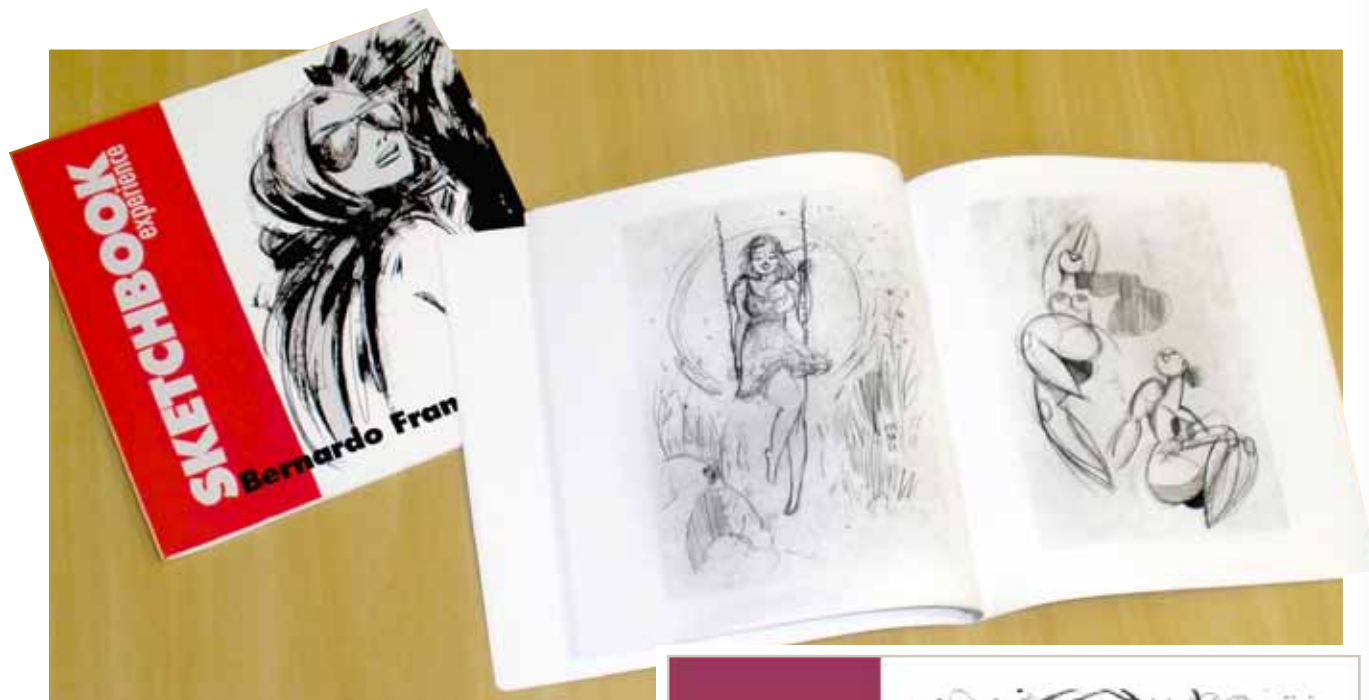

**A** Editora Reference Press está de volta e lança a maior coleção de livros sobre sketches do mercado, com a coleção **SKETCHBOOK EXPERIENCE**.

Os mais importantes ilustradores da atualidade apresentam os bastidores de suas obras por meio do universo dos sketches, onde cada livro é único, com experiências únicas, mostrando o momento da criação, concepção e expressão de ideias e conceitos.



© Hiro Kawahara

Um material único, fundamental para compreendermos os caminhos que cada artista toma na forma como aborda seu trabalho e na maneira como compõe o imaginário do seu próprio universo.

Cada livro terá um único artista, e será lançado em 3 fases: na primeira teremos **18 artistas** brasileiros, a segunda com um novo grupo de artistas brasileiros e, por fim, a terceira fase com artistas estrangeiros. Paralelamente, ainda lançaremos a coletânea **SKETCHBOOK EROTIC**, um livro com 15 artistas, onde o tema será o erotismo, tratado com classe, erotismo e humor.

Nesta edição da Revista Ilustrar apresentamos todos os artistas que participam da **primeira fase**, e são eles: Baptistiano, Benicio, Bernardo França, Leo Gibran, Fabio Corazza, Hiro, Joel Lobo, Marcio Moraes, Mauro Souza, Minighitti, Negreiros, Orlando, Roger Cruz, Rui de

Oliveira, Schaal, SketchJazz!, Spacca, Zé Otávio.

Para a **segunda fase** teremos nomes como Cárcamo, Mike Deodato, Fernanda Guedes, Marcelo Daldoce, Marchi, Julia Bax, Rosana Urbes, Samuel Casal, Greg Tochini e muitos outros.

Toda a coleção estará à venda a partir de 25 de fevereiro **EXCLUSIVAMENTE** por meio da loja da REFERENCE PRESS:

[www.referencepress.com](http://www.referencepress.com)

Para mais informações sobre como comprar e outras opções de pagamento, consulte o nosso blog:

[www.referencepress.blogspot.com](http://www.referencepress.blogspot.com)

E em breve, depois de uma imensa demora, finalmente teremos o livro "Hiroines", de Hiro Kawahara.



Os livros têm as seguintes **características**:  
 21cm x 21cm, capa colorida em cartão  
 (capa mole), interior em papel couchê preto  
 e branco, 80 páginas em média.

© Fabio Corazza



© Leo Gibran

© Negreiros



© Bernardo França





# EDUARDO BAPTISTÃO

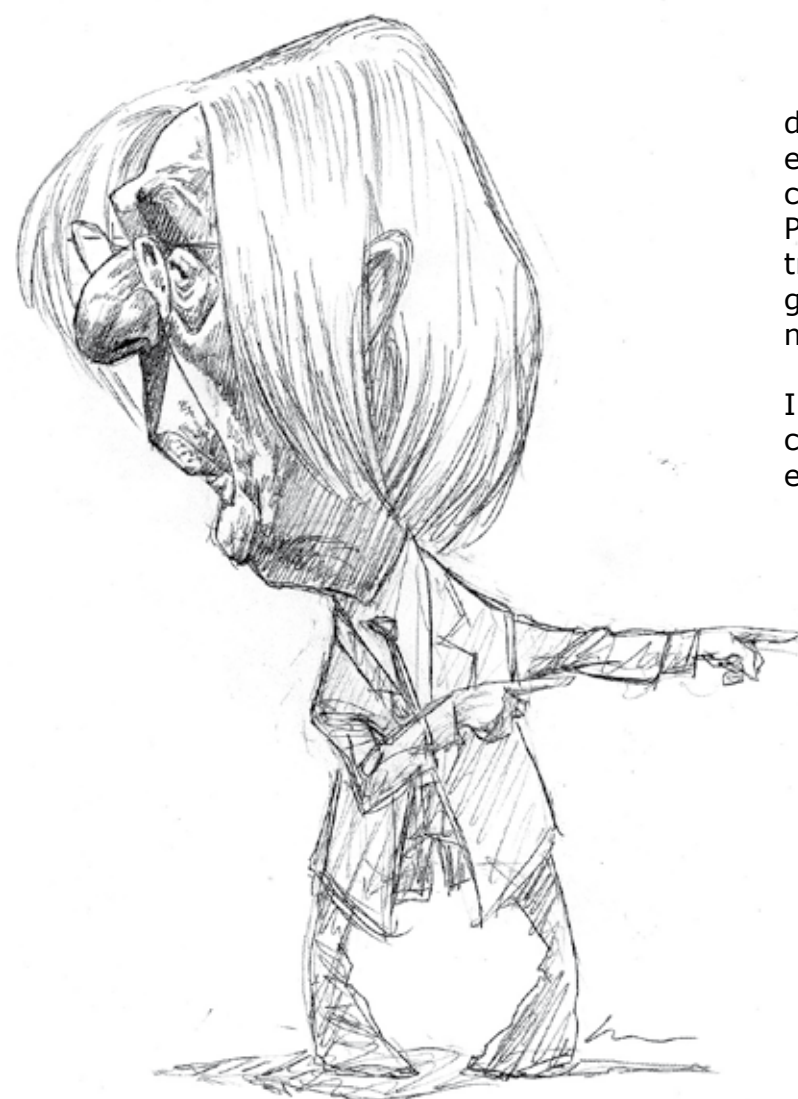

**B**em conhecido do público devido aos seus trabalhos editoriais, em especial com a sua participação constante no jornal O Estado de São Paulo, Eduardo Baptistão tem um trabalho fácil de ser reconhecido, em grande parte por causa de um estilo muito pessoal e característico.

Ilustrador, cartunista e caricaturista com diversos prêmios no Brasil e no exterior, Baptistão cria obras de forte impacto gráfico.

Na coleção Sketchbook Experience, Baptistão apresenta os esboços de muitas de suas ilustrações mais conhecidas, esboços tão bons que em muitos casos acabam por necessitar apenas de cor para a finalização.



**BAPTISTÃO**

SÃO PAULO - SP  
EBAPTISTAO@UOL.COM.BR  
HTTP://BAPTISTAO.ZIP.NET

6a



Baptistão: "Não sei desenhar a partir de esboços rápidos e mal definidos. No meu trabalho, o esboço deve conter toda a intenção do desenho, e orientar a arte-final.

Tenho esboços que permanecem melhores que as artes-finais que derivaram deles, porque no processo de passagem, muitas vezes, a alma do desenho se perde.

Falando de maneira geral, é excelente a ideia de registrar em livros os sketches dos artistas, revelando assim o processo de trabalho de cada um e a origem das grandes ilustrações.

Falando do meu caso em particular, este livro é particularmente importante, por ser meu primeiro livro autoral publicado no Brasil."

6b





7a



7b





8a



8b





© Batistão

9a



© Batistão

9b



## BENICIO



Um dos ilustradores mais conhecidos e celebrados do Brasil, Benicio tem uma longa, sólida e premiada carreira, atuando em quase todas as áreas: publicidade, editorial, infantil, cinema, arquitetura, etc.

Só em posters de cinema foram mais de 300, e capas de livros são milhares, utilizando uma técnica e estilo marcantes e fáceis de reconhecer, sempre com seu fiel guache sobre papel Schoeller.

Apesar disso, são bem poucos os que viram os seus esboços e ensaios, material onde ele demonstra a mesma atenção aos detalhes e um talento enorme para o desenho, e que mostra agora em um livro apenas de sketches.



**BENICIO**

RIO DE JANEIRO - RJ

JLBENICIO@IG.COM.BR

WWW.BENICIOILUSTRADOR.COM.BR

10a

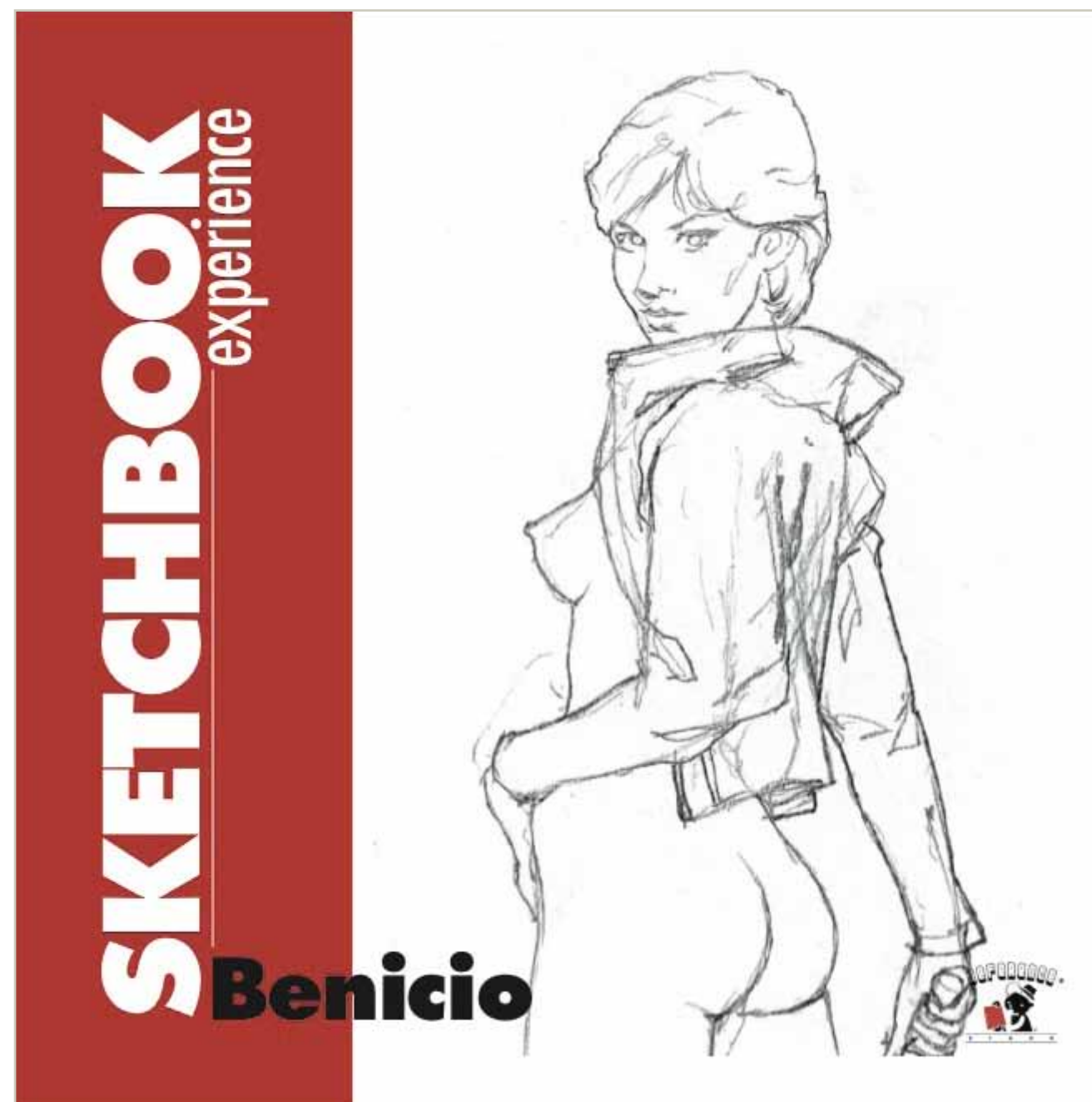

Benicio: "O sketch é o marco inicial de tudo que a gente faz."

Toda a ideia de uma ilustração parte de um sketch a ser desenvolvido conforme a necessidade do trabalho.

É no sketch que damos forma ao que se quer transmitir."



10b



11a



11b



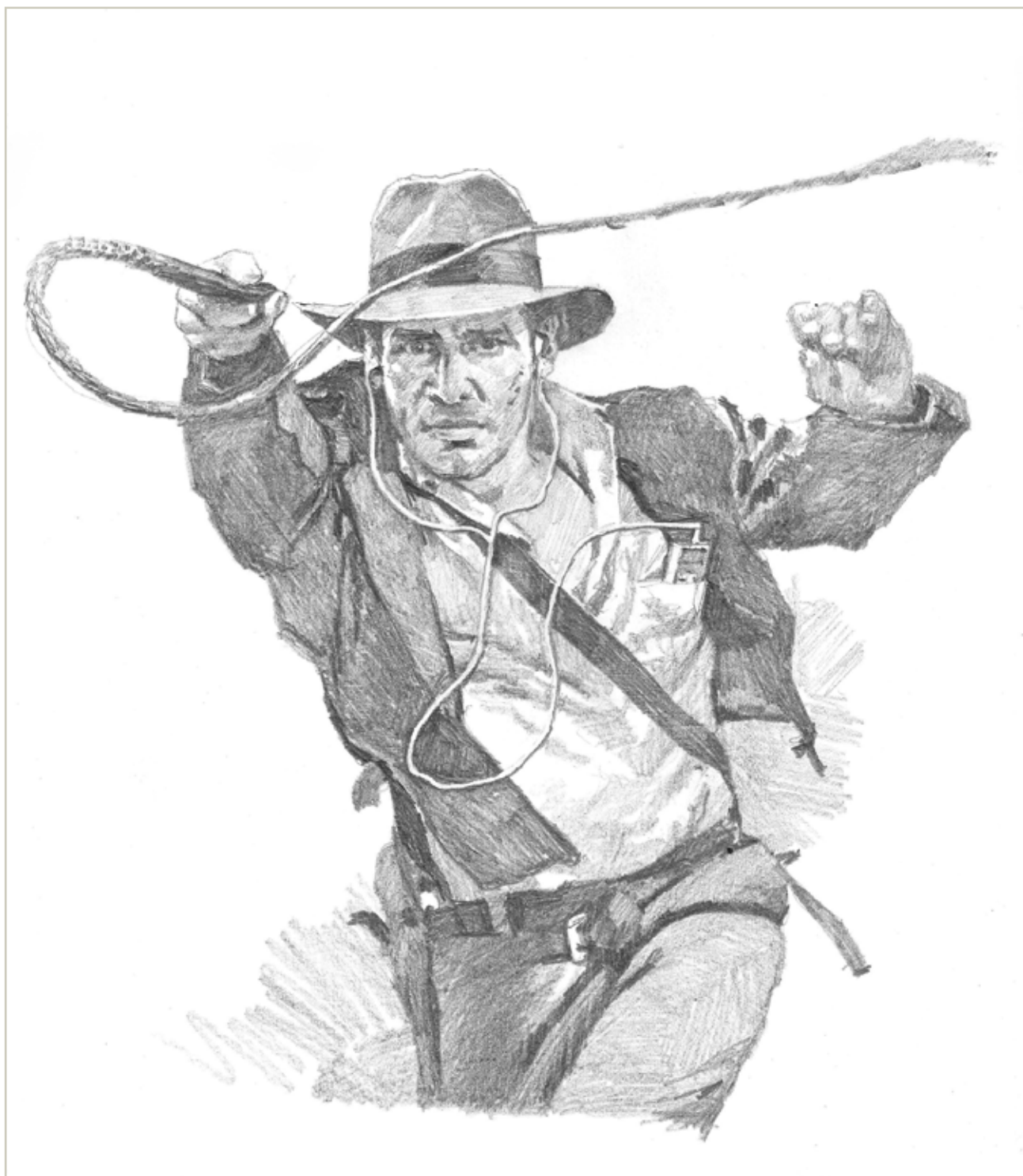

12a



12b

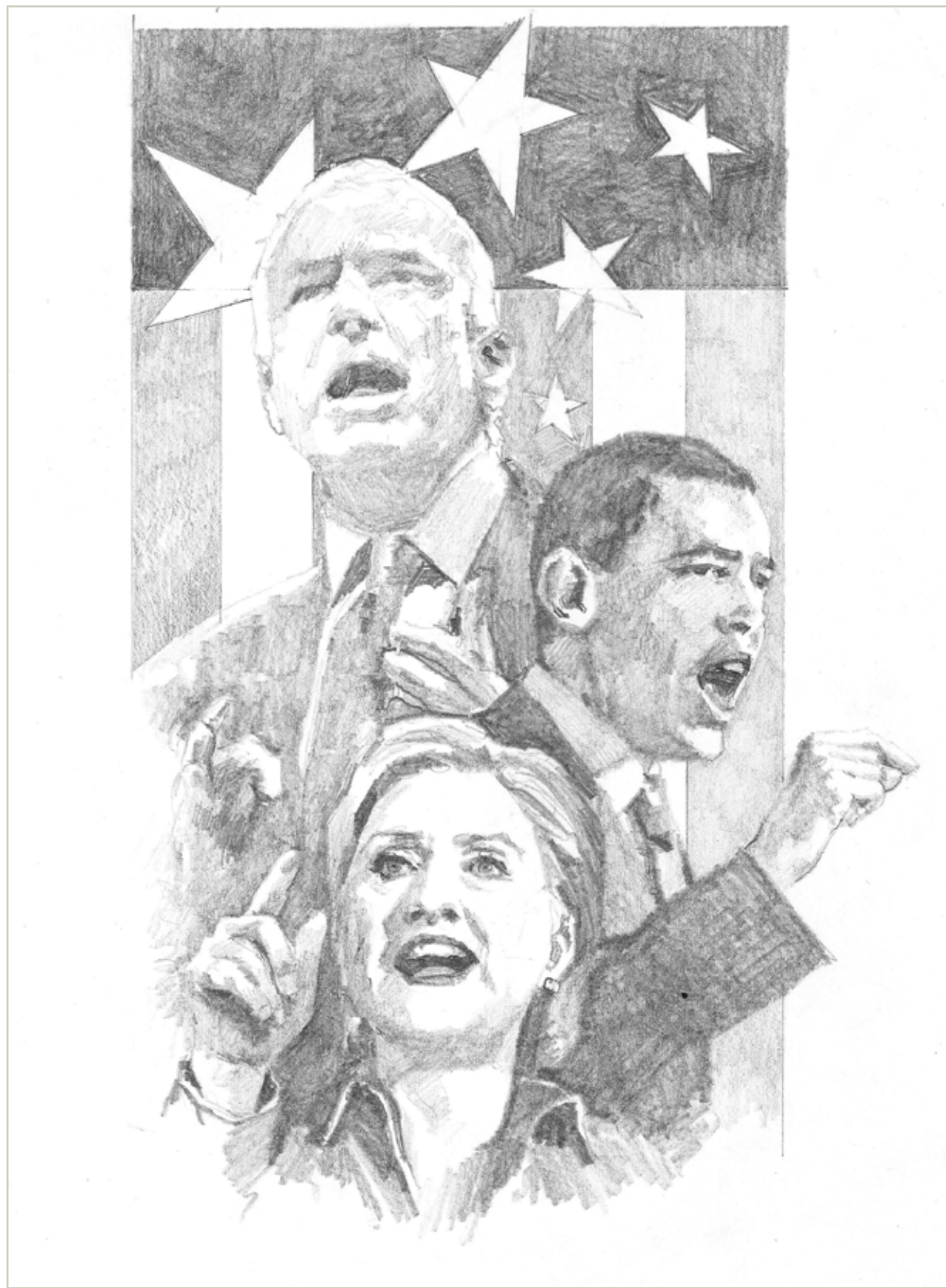

© Benicio

13a



© Benicio

13b



## BERNARDO FRANÇA



**I**lustrador há poucos anos, Bernardo França nasceu em Brasília-DF, filho de arquitetos, irmão de arquiteta e também formado em arquitetura - mas não chegou a exercer a profissão.

Hoje dedica-se somente à ilustração - segundo ele um tórrido caso de amor.

Atualmente morando em São Paulo, trabalha com ilustração editorial, storyboard, cenários para animação e scribing, modalidade de comunicação onde são feitos desenhos explicativos em tempo real durante uma palestra.



**BERNARDO FRANÇA**

SAO PAULO - SP

ALCANTARAEFRANCA@GMAIL.COM

WWW.BERNARDOFRANCA.COM

14a

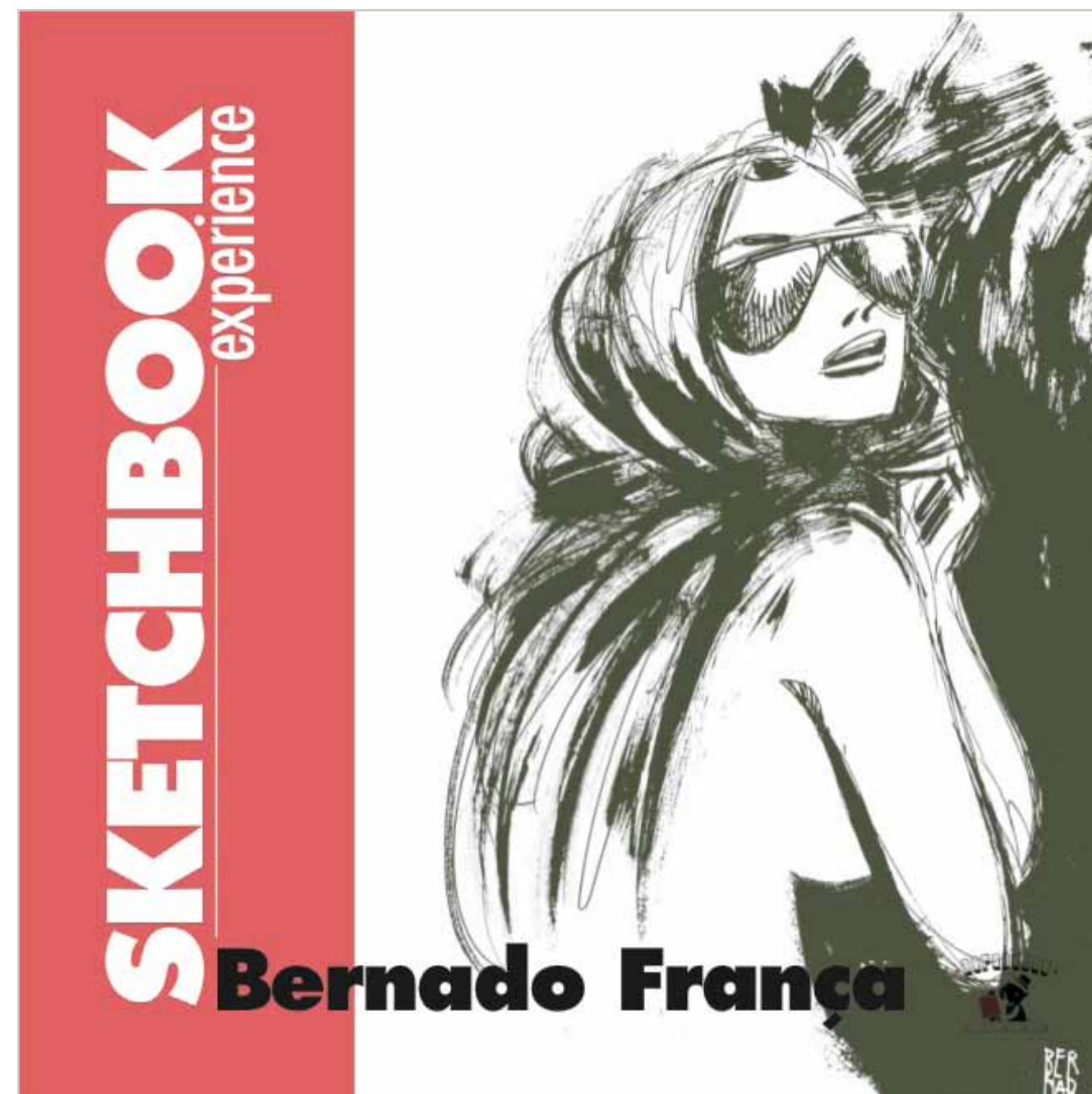

Bernardo França: "O sketchbook representa pra mim o primeiro esforço em concretizar uma ideia. Independentemente se o sketch vai progredir para se tornar um personagem, um cenário para animação, uma ilustração editorial, se vai ser digital ou analógico, a certeza é uma: tudo nasce no sketchbook. E por ser book fica tudo registrado linearmente, fácil de ser revisitado. Minha maior fonte de repertório.

Se dizem que desenhar algo é conhecer esta coisa, o sketchbook é meu dicionário em constante amadurecimento. Para mim, este livro tem, portanto, uma importância enorme.

Primeiramente, pelo sentido de realização que isso me proporciona, pela satisfação que tenho, ao ver publicados desenhos saídos de diferentes cadernos meus.

E em segundo lugar, mas não menos importante, pela oportunidade de dividir com outros tudo aquilo que, na verdade, considero a parte mais livre, mais rica e mais gostosa da minha prática profissional.

Parabenizo o Ricardo Antunes pela excelente iniciativa. Participar desta publicação me deixa, de fato, muito honrado."

14b



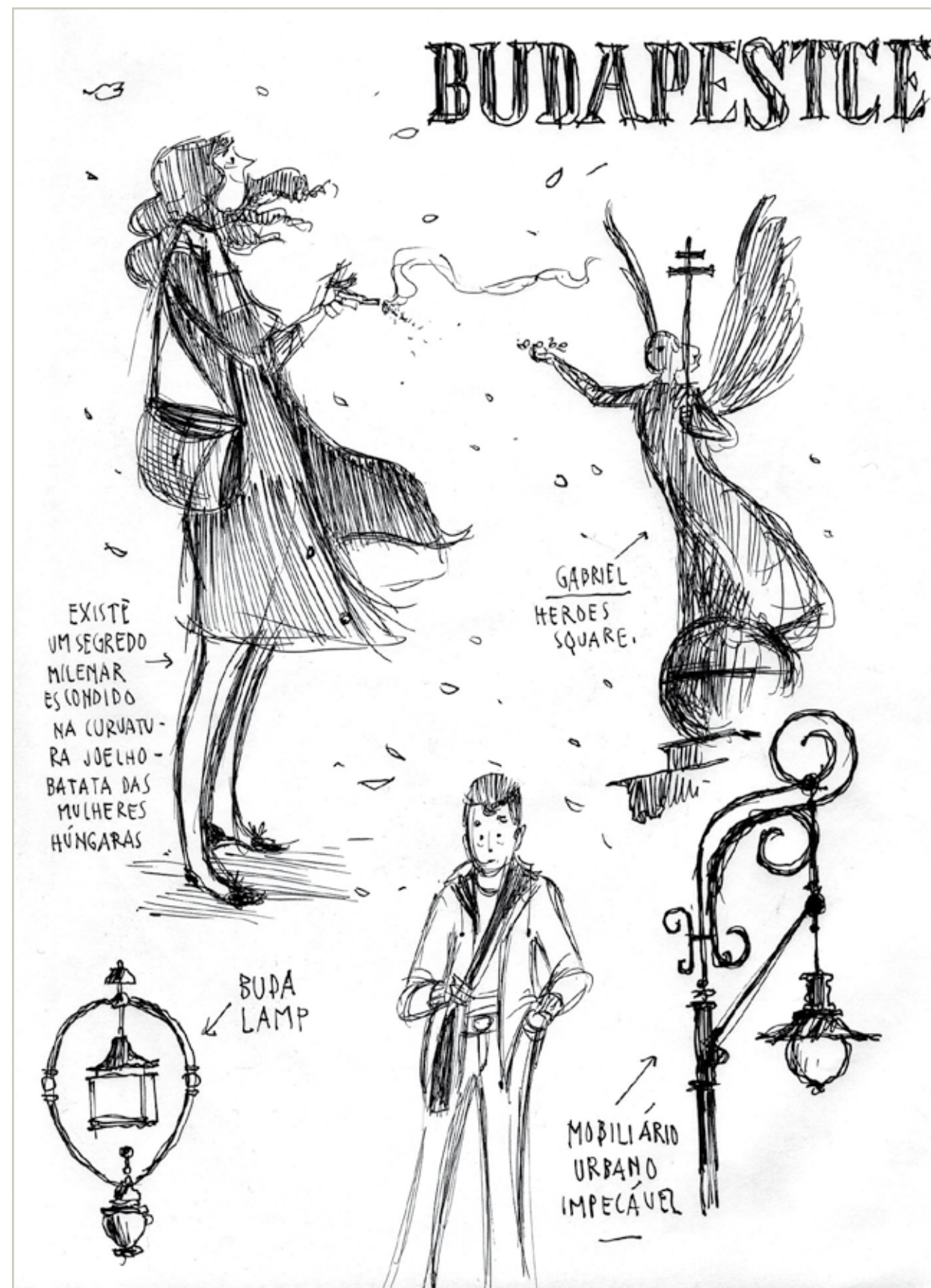





16a



16b







## FABIO CORAZZA

O paulistano Fabio Corazza trabalha desde o ano de 2000 como ilustrador e designer gráfico para o mercado editorial.

Após anos trabalhando digitalmente (principalmente com vetores), começou a sentir necessidade de voltar a estudar técnicas convencionais, para "recuperar o traço", treinando sempre que possível desenhos de observação e experimentações variadas nos sketchbooks.

Atualmente, tem focado os estudos na técnica de pastel seco, como uma alternativa à linguagem digital.

Desde meados de 2010 participa da organização do SketchJazz, um evento que reúne ilustradores para desenhar músicos em casas de jazz e blues, em shows ao vivo.



FABIO CORAZZA

SAO PAULO - SP

FPCORAZZA@GMAIL.COM

WWW.BE.NET/FPCORAZZA/FRAME

18a

SKETCHBOOK  
experience



Fabio Corazza



Fabio Corazza: "Fazer sketches para mim é indispensável - essas primeiras ideias apontam caminhos e soluções inesperadas e têm uma espontaneidade interessante, muitas vezes difícil de manter na arte-final.

Revirar os esboços antigos para o projeto deste livro tem sido uma experiência curiosa, e dá para perceber uma pequena mudança de estilos e traços, desde que comecei a usar um primeiro sketchbook com frequência."



18b



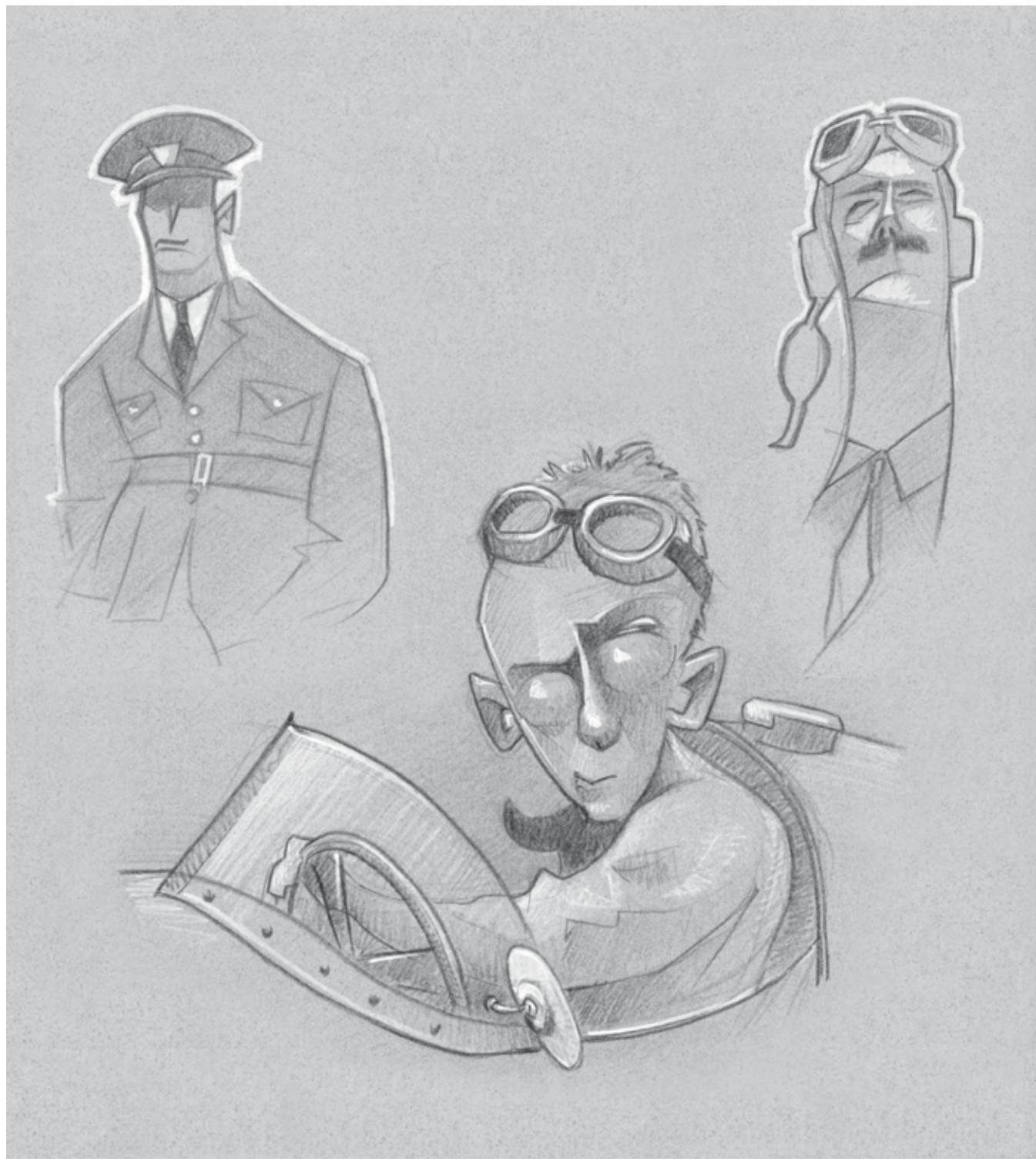

19a

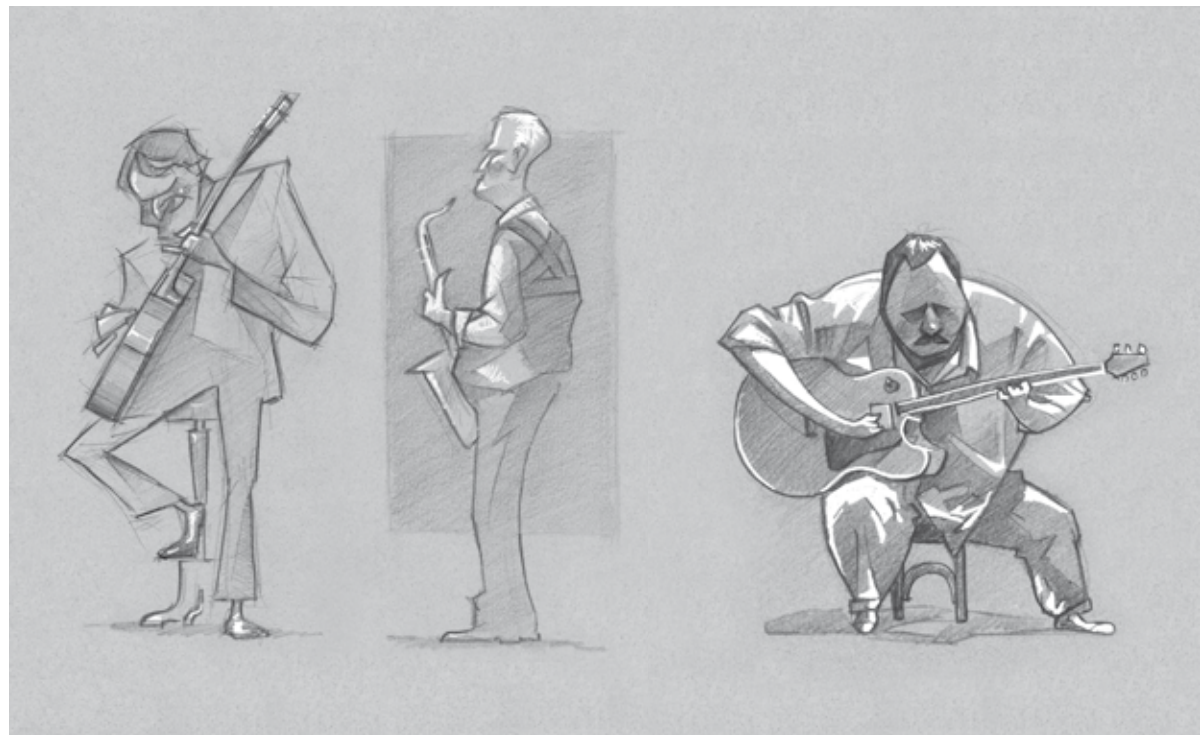

19b







© Fabio Corazza



© Fabio Corazza



21a



© Fabio Corazza

21b



# HIRO KAWAHARA



**C**ertos ilustradores deixam uma marca profunda no mercado, quer pelo seu trabalho artístico, quer por sua postura profissional.

O ilustrador Marcos Hiroshi Kawahara, ou simplesmente Hiro, como é conhecido, é esse tipo de ilustrador. Qualquer pessoa que já tenha ido ao McDonald's no Brasil já teve contato com o seu trabalho, uma vez que ele é o responsável pela imagem da empresa estampada nas famosas toalhas de bandeja, únicas no mundo, e em várias outras peças da lanchonete.

Mas muito além de ser apenas o "homem das toalhas do McDonald's", Hiro é, acima de tudo, um profissional talentoso e respeitado, e que soube criar novos rumos profissionais a partir do seu trabalho como ilustrador.



HIRO KAWAHARA

SAO PAULO - SP  
HIROART@UOL.COM.BR  
WWW.HIRO.ART.BR

22a

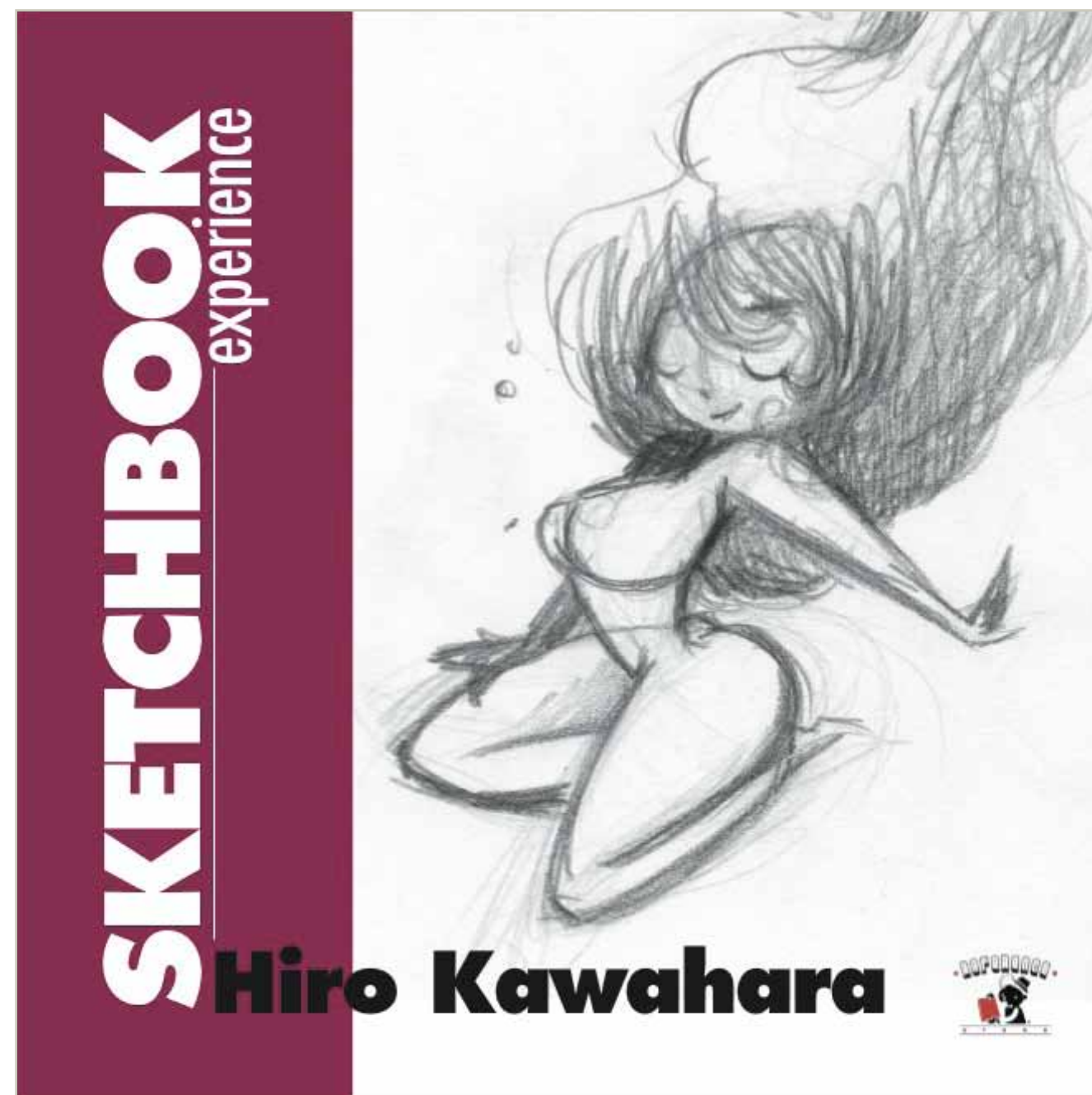

Hiro: "Sketch é um desenho sincero, mas que mostra tudo do ilustrador. A beleza do sketch é a imperfeição do traço tentando chegar numa perfeição de ideias."

O livro Sketchbook Experience joga um holofote sobre esse tipo de desenho, tão pouco valorizado. Que venha uma coleção, como figurinhas para colecionar."



22b



© Hiro Kawahara



© Hiro Kawahara



23a

© Hiro Kawahara



23b



© Hiro Kawahara



© Hiro Kawahara



© Hiro Kawahara



© Hiro Kawahara

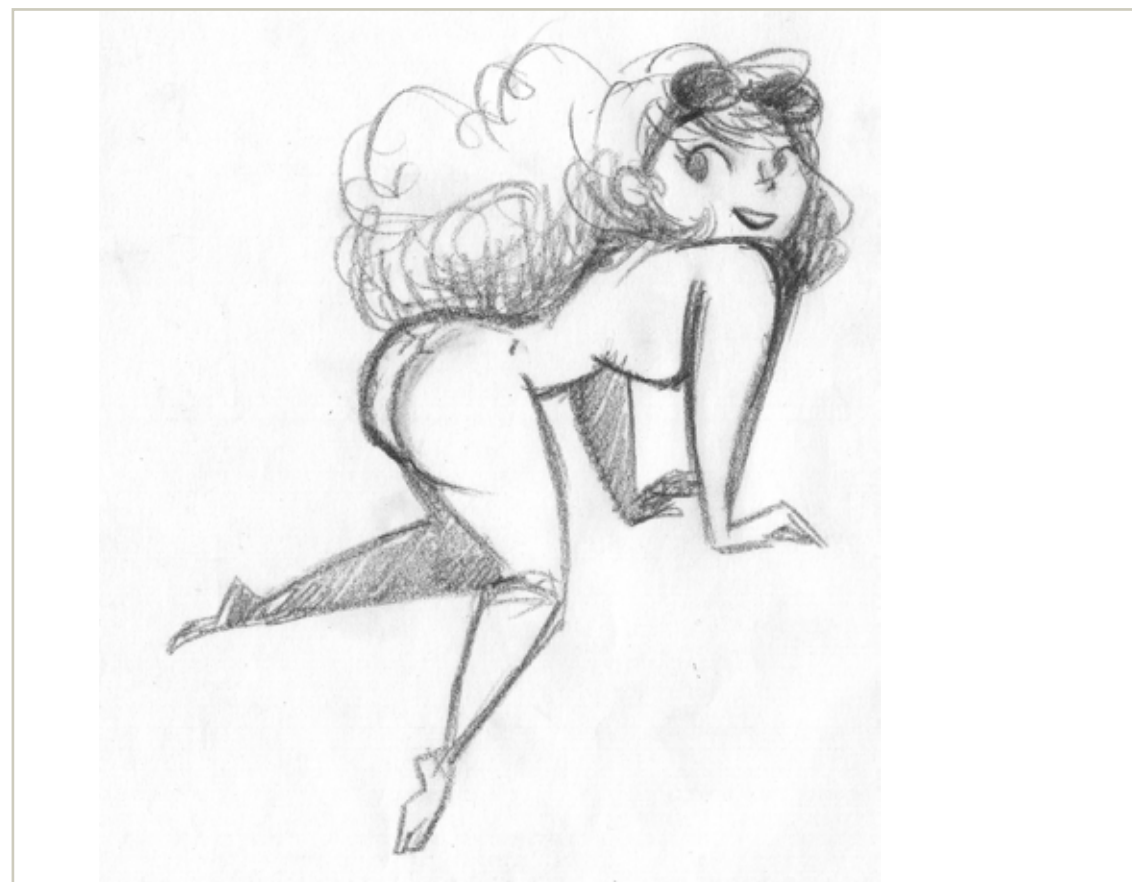



© Hiro Kawahara



© Hiro Kawahara



© Hiro Kawahara





## JOEL LOBO



**F**ormado na escola "Carlos de Campos", Joel Lobo tem trabalhado com Artes Gráficas desde 1992. Organiza junto com o ilustrador Fabio Corazza o SketchJazz!, evento que reúne amigos para desenharem em shows de jazz e blues. Muitos dos desenhos deste livro são frutos destes encontros.

Outros tantos desenhos também vêm de encontros como o SketchCrawl e Urban Sketchers, além de estudos para ilustrações de livros e revistas, e outros feitos só por farra.

Joel viveu em São Paulo desde que nasceu em 1974 até recentemente, quando mudou-se para uma chácara-lar-estúdio em uma cidade vizinha.



JOEL LOBO

SAO PAULO - SP

JOELLOBO@UOL.COM.BR

WWW.JOELLOBO.PROSITE.COM

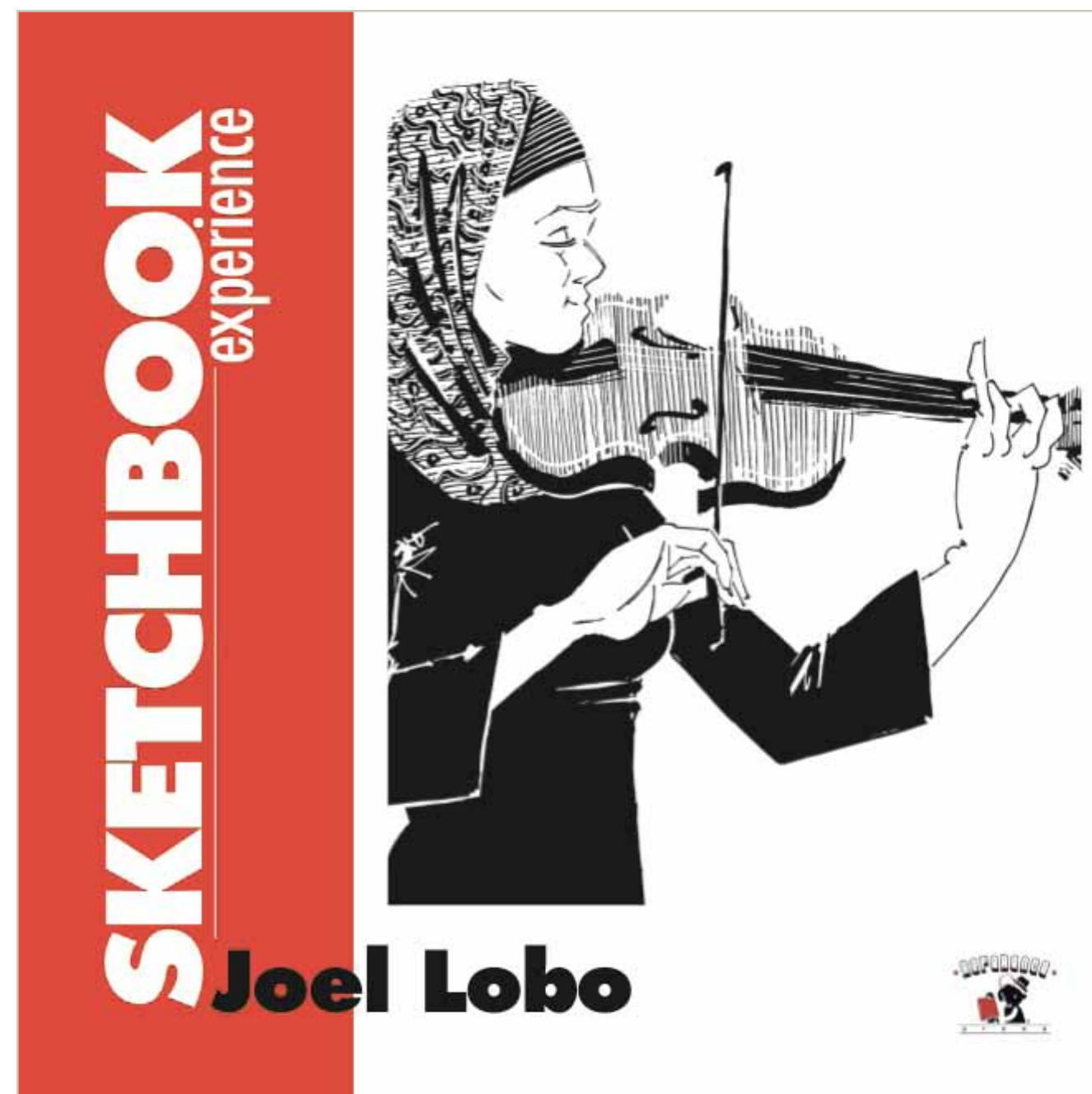

Joel Lobo: "Para mim, o sketchbook é o terreno onde posso aventurar-me sem temer consequências. É o lugar perfeito para por em prática a busca por uma linguagem visual pessoal.

Nos sketchbooks experimento vocabulários gráficos e sintaxes estéticas; meio norteado por minhas preferências e objetivos, meio a esmo. E foi essa busca pelo próprio traço que acabou dando a essa fase de meus sketches um certo ar de arte-final. Meu interesse neles é poder resolver as imagens fazendo uso de um

determinado conjunto de hachuras e grafismos.

Este livro, além de ser uma grande honra, teve um resultado inesperado. Ao selecionar as imagens que poderiam entrar na edição, acabei percebendo que talvez eu esteja mais próximo do que imaginava da linguagem que busco. Assim, não tenho medida para a gratidão pelo gentil convite de publicar este livro.

Muito obrigado, amigo Ricardo Antunes, por esta honraria e por este front."



© Joel Lobo

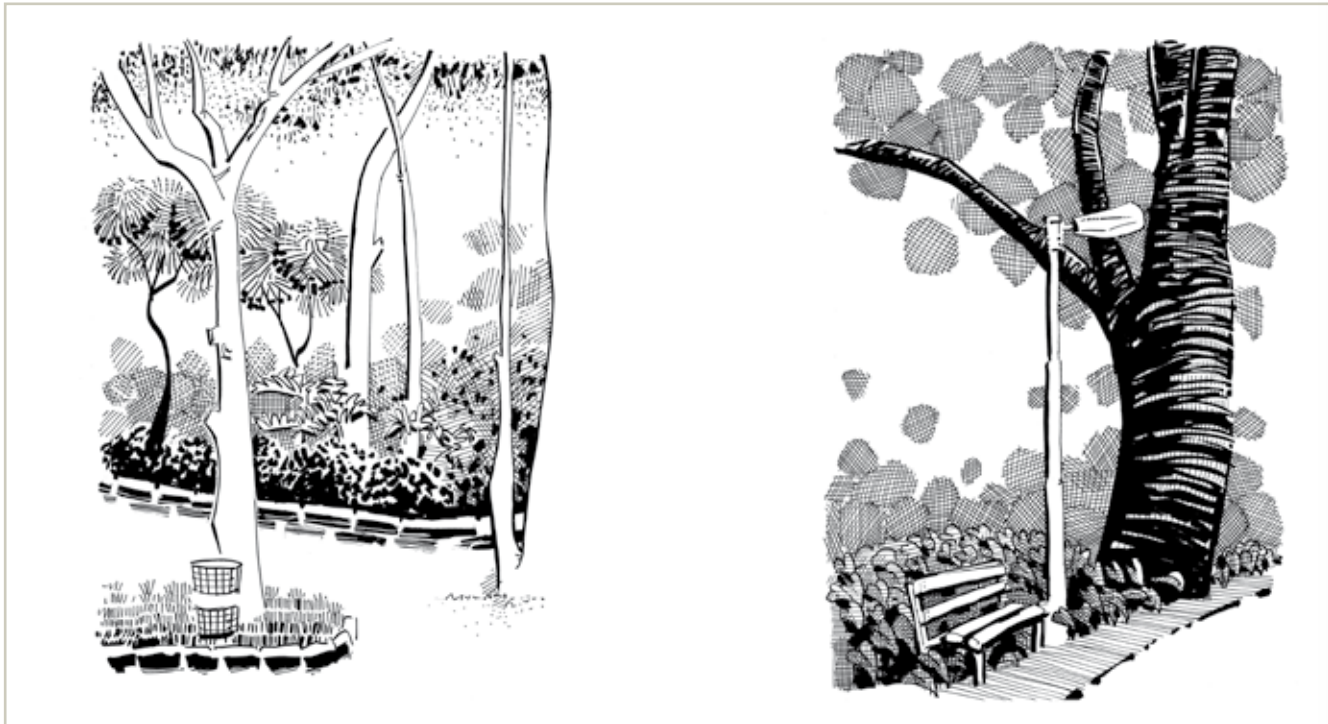

© Joel Lobo

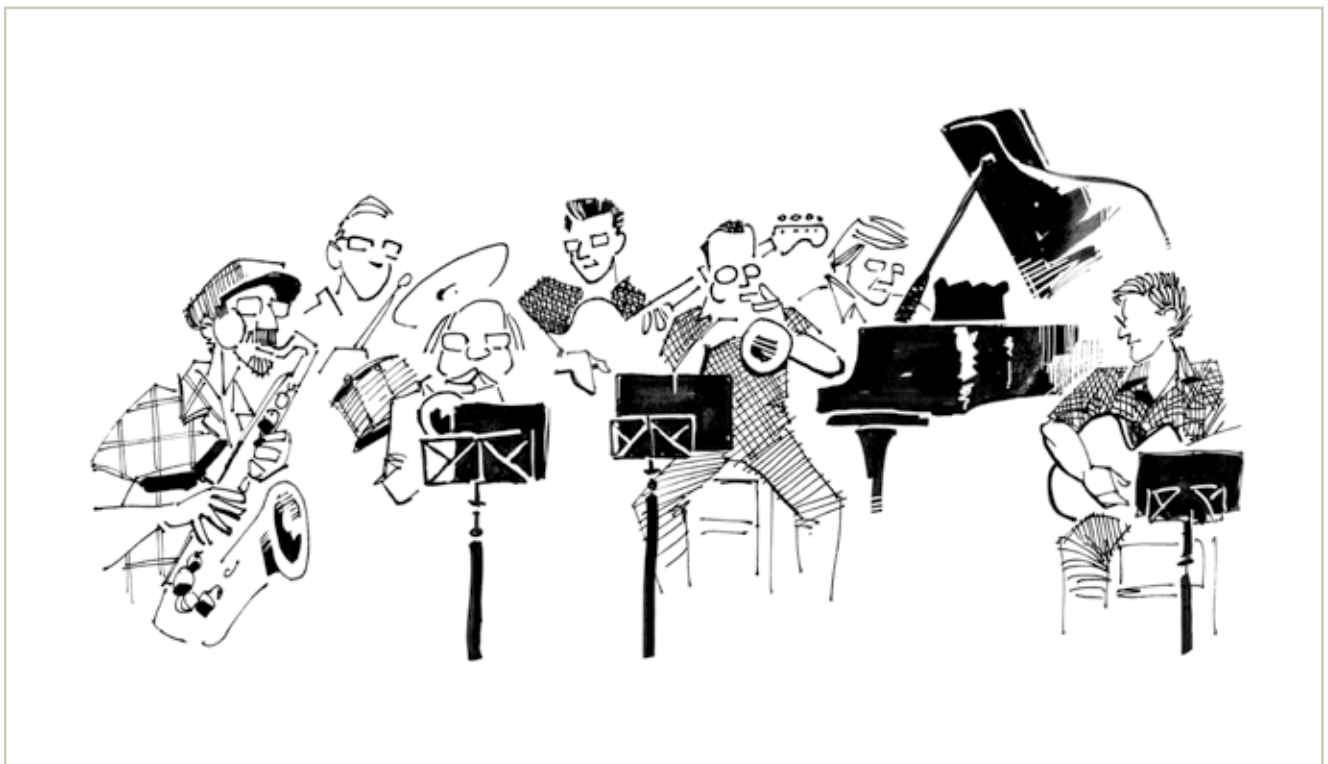

© Joel Lobo





© Joel Lobo



28a



© Joel Lobo



© Joel Lobo

28b



© Joel Lobo



© Joel Lobo

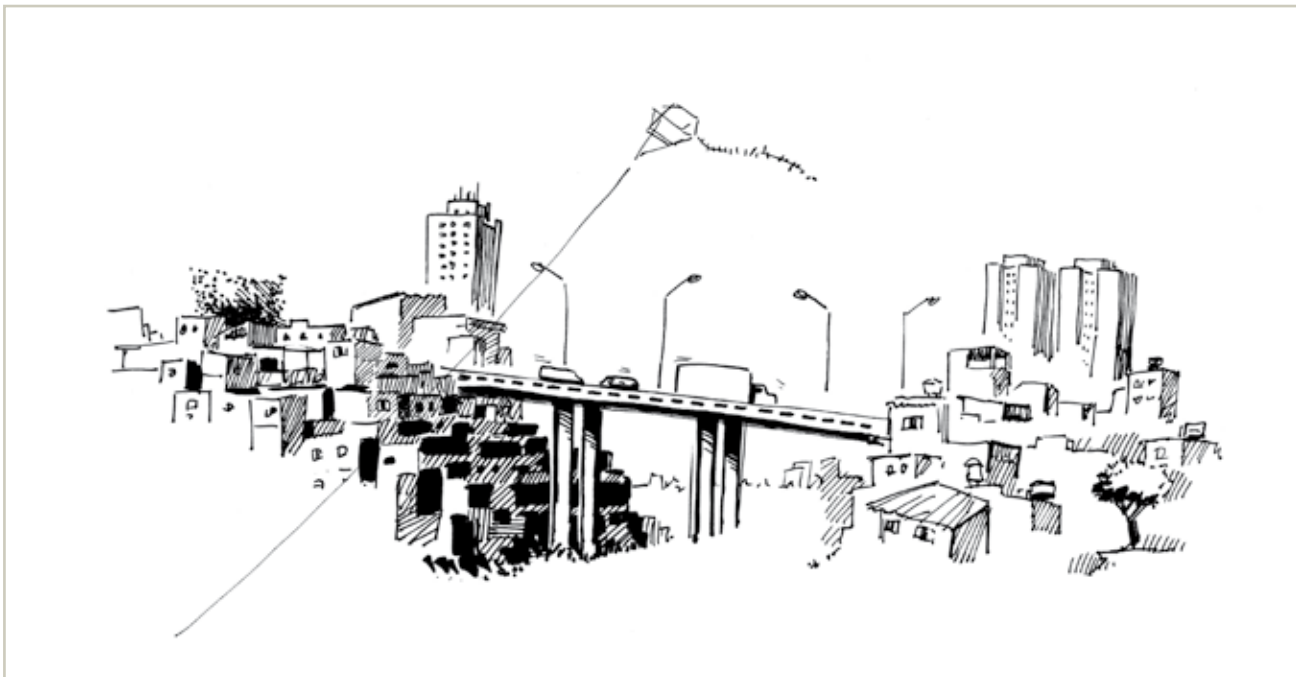

© Joel Lobo



## LEO GIBRAN



**D**esenhista compulsivo, o ilustrador Leo Gibran tem um portfolio cheio de personalidade, com personagens de narizes tortos, mas por algum motivo sempre atraentes, expressando todo um universo próprio.

O que faz parte constante da vida desse ilustrador é também o sketchbook, aliás varios, pilhas, sempre anotando ideias, experimentando novos traços ou técnicas. Esse quase diário de um desenhista é mostrado aqui, com um material de encher os olhos.

E Leo Gibran também fala da importância que os sketchbooks têm para ele, no seu dia a dia.



LEO GIBRAN

SÃO PAULO - SP  
LEO@LEOGIBRAN.COM.BR  
WWW.LEOGIBRAN.COM.BR

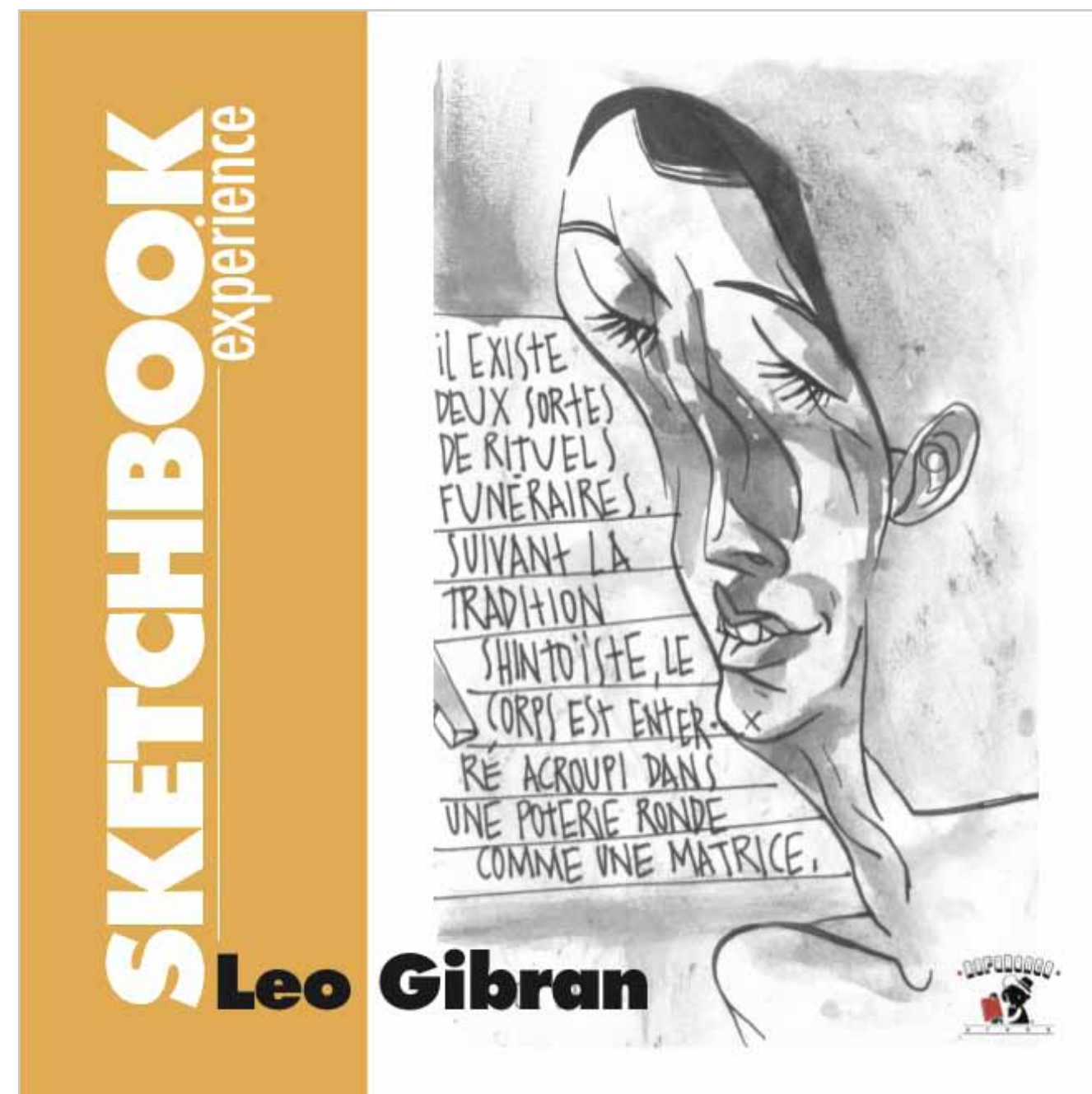

Leo Gibran: "Sou um sujeito de muita sorte. Sou acometido de um vício lícito. O de desenhar. Desenho normalmente em cadernos, que na maior parte das vezes são meus mesmo. Então, tenho a reconfortante sensação de que o vício está sob controle. Esses cadernos nada mais são que um livro de registros da evolução desse estado.

Como um prontuário clínico. Com datas e anotações (visuais, na sua quase totalidade). Estranho de pensar isso, o produto/processo é o próprio registro/controlado.

Mas é assim que opera pra mim.

Uma parcela da minha patologia é querer compartilhar esse mapa processual com os outros e receber de volta. Então eu tenho comigo diversas publicações contendo reproduções de cadernos de diversos outros desenhistas e fico extremamente feliz quando alguém se interessa em ver os meus.

Espero que essa coleção colabore pra essa troca e alimente o bichinho adormecido na minha barriga e na de vários colegas de vício."



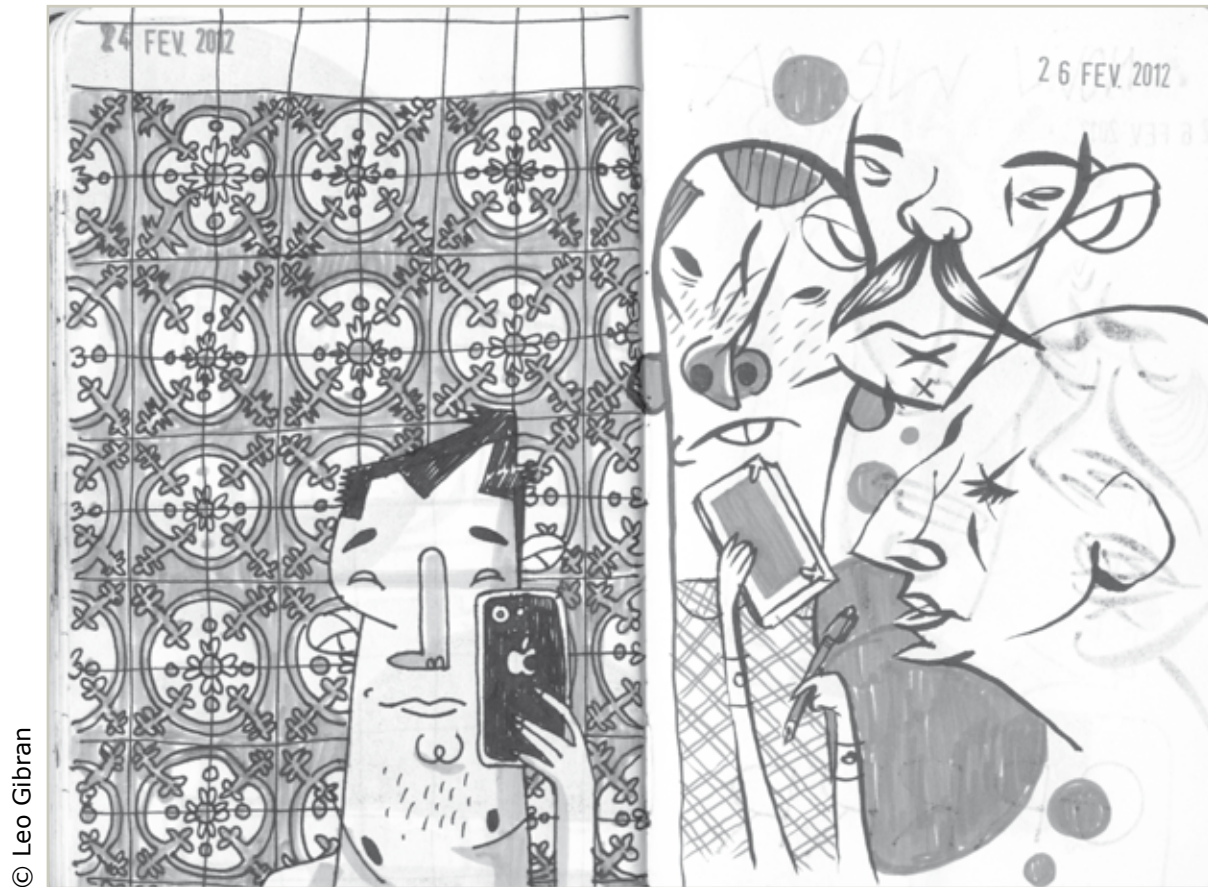

© Leo Gibran



© Leo Gibran



© Leo Gibran





© Leo Gibran



© Leo Gibran

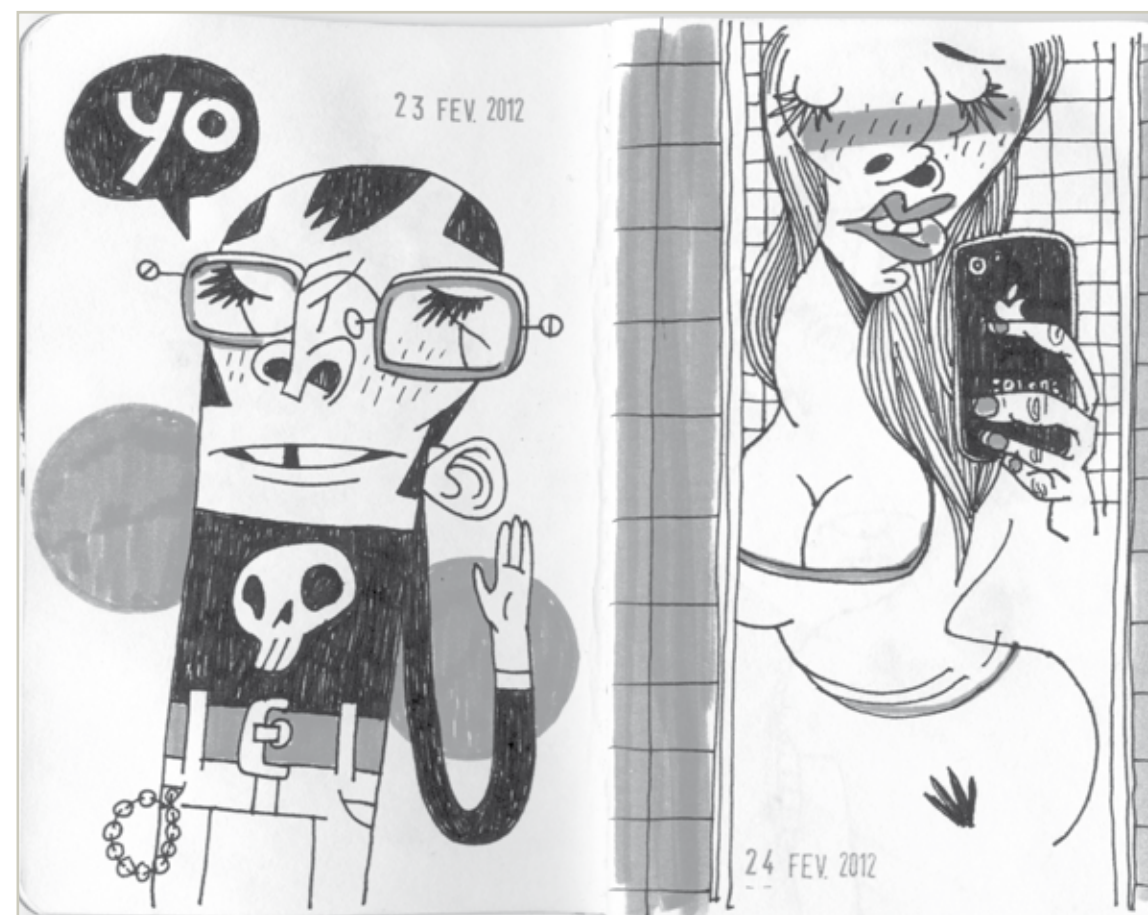

© Leo Gibran





© Leo Gibran



© Leo Gibran

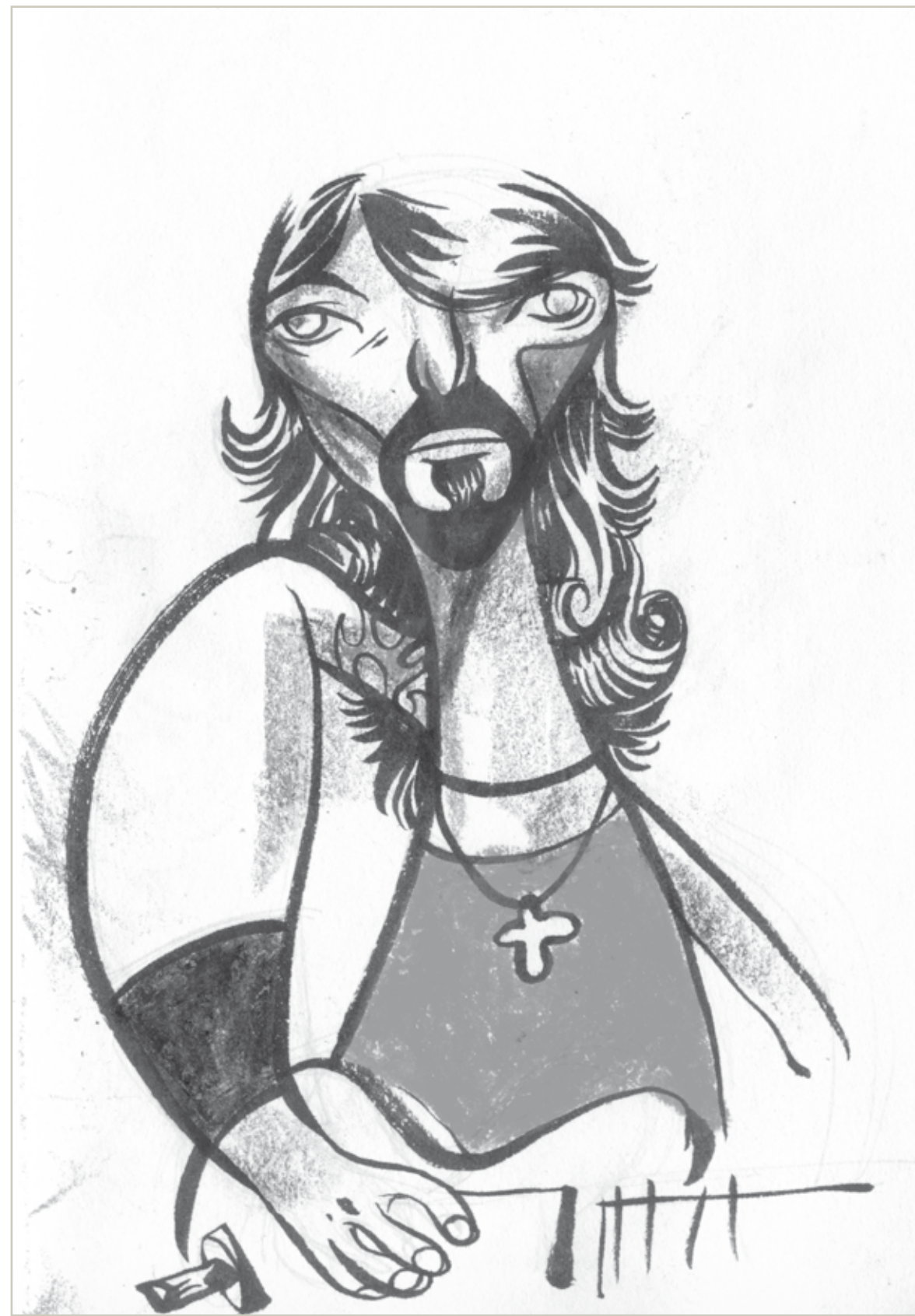

© Leo Gibran



# MARCIO MORAIS



**M**arcio Morais começou a trabalhar aos 16 anos enviando roteiros Disney para a Redibra, onde o indicaram para trabalhar com a dupla que mais fornecia ilustrações para merchandising da Disney. Daí passou por vários estúdios, criando ilustrações para embalagens e papelaria com personagens (Disney, Toey Company, DC Comics).

Em 1990 entrou no mercado editorial trabalhando para a Abril e Globo e, em 1995, passou a trabalhar para a DC Comics. Lançou 3 livros com personagens infantis próprios e de 1999 para cá tem alternado trabalhos de ilustração para agências e internet (design e UX Líder na BM&FBovespa).



**MARCIO MORAIS**

SAO PAULO - SP

CONTATO@MARCIOORAIS.COM.BR

WWW.MARCIOORAIS.COM.BR

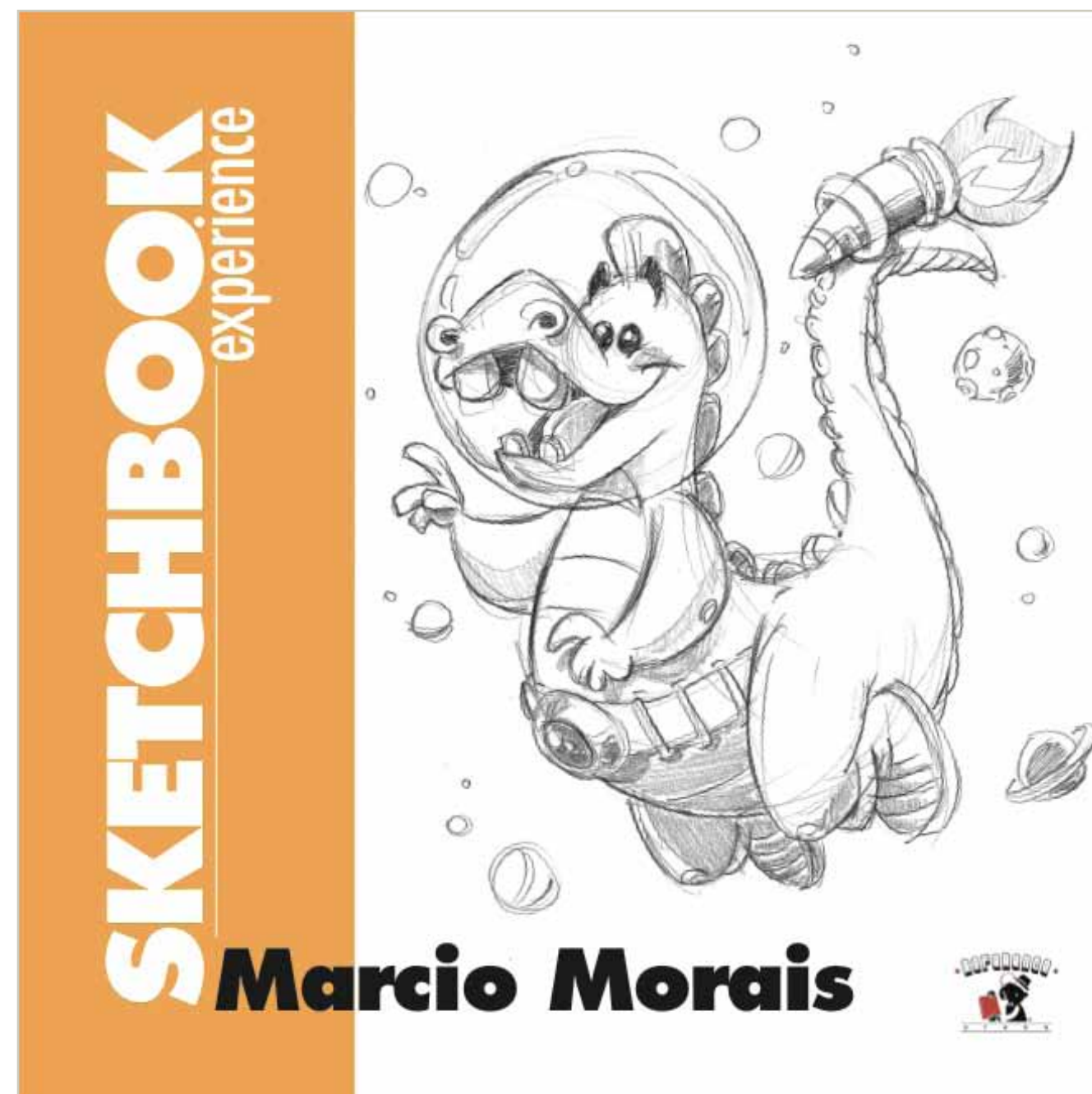

Marcio Morais: "Sketch para mim é sempre uma descoberta. Uma busca da verdade. Cada sketch reflete muito o que eu sinto e isso é muito legal, pois me ajuda a colocar para fora um monte de coisas.

E quando tenho que criar sketches para um job ou simplesmente para mim mesmo, tem todo aquele processo de colocar para fora as escolhas, refinar, experimentar, frustrar-se, divertir-se.

E tudo isso sem pagar nada para um psicólogo!

Sobre este livro, é absolutamente incrível. Passo minha vida em busca de sonhos e este é mais um daqueles que se transformam em realidade.

Estar ao lado de tanta gente incrível que cria por dia muito mais sketches do que eu é, antes de tudo, uma grande honra."



© Marcio Morais



© Marcio Morais



© Marcio Morais



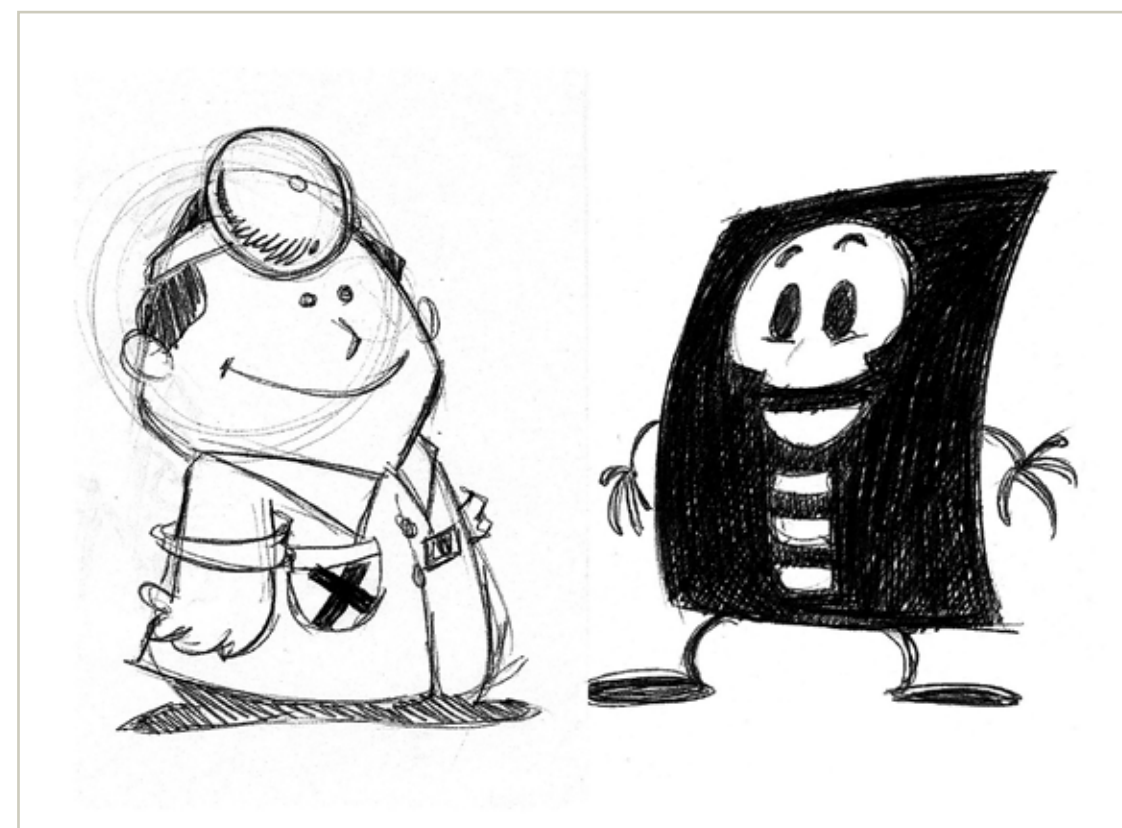
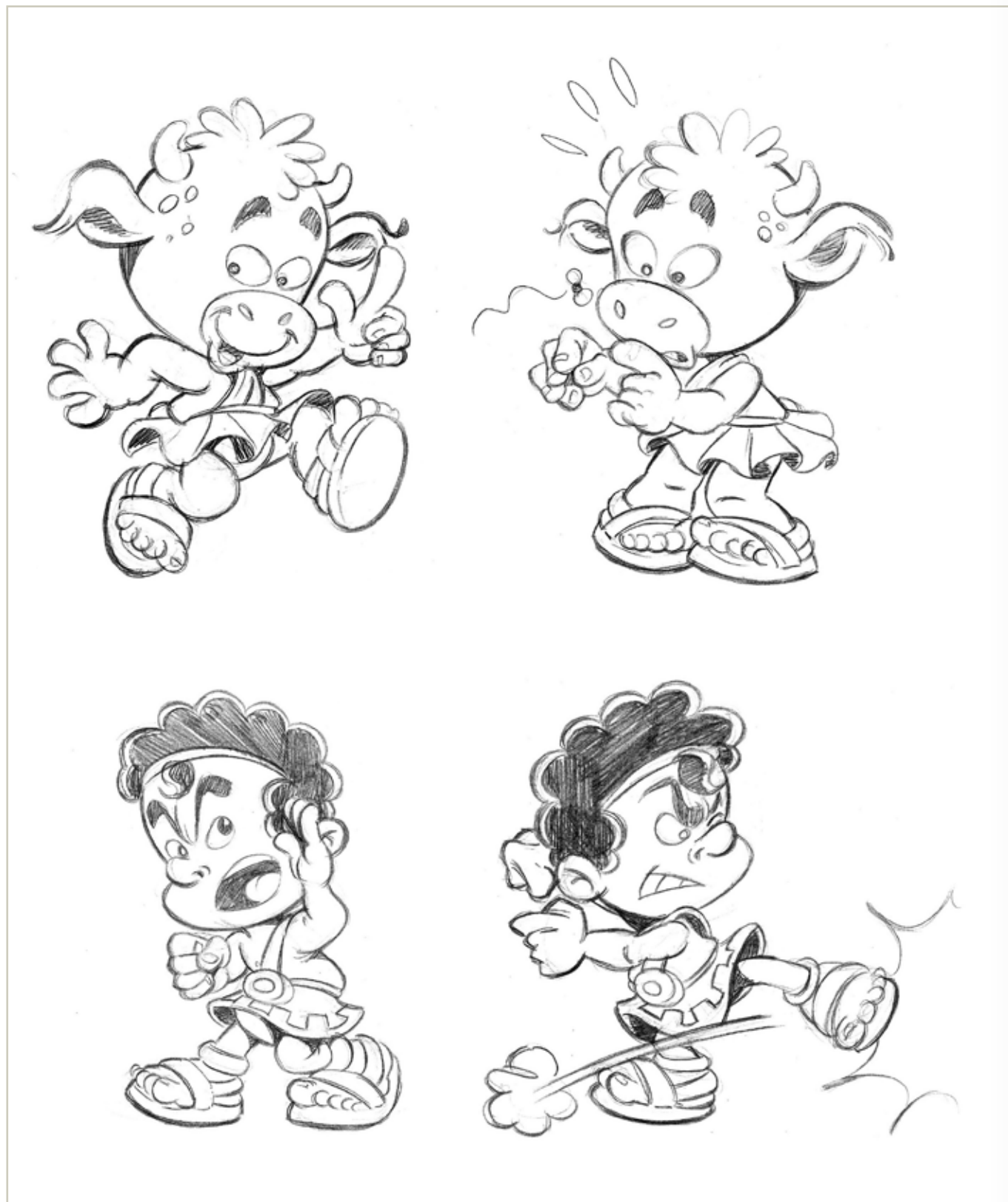



© Marcio Morais



© Marcio Morais

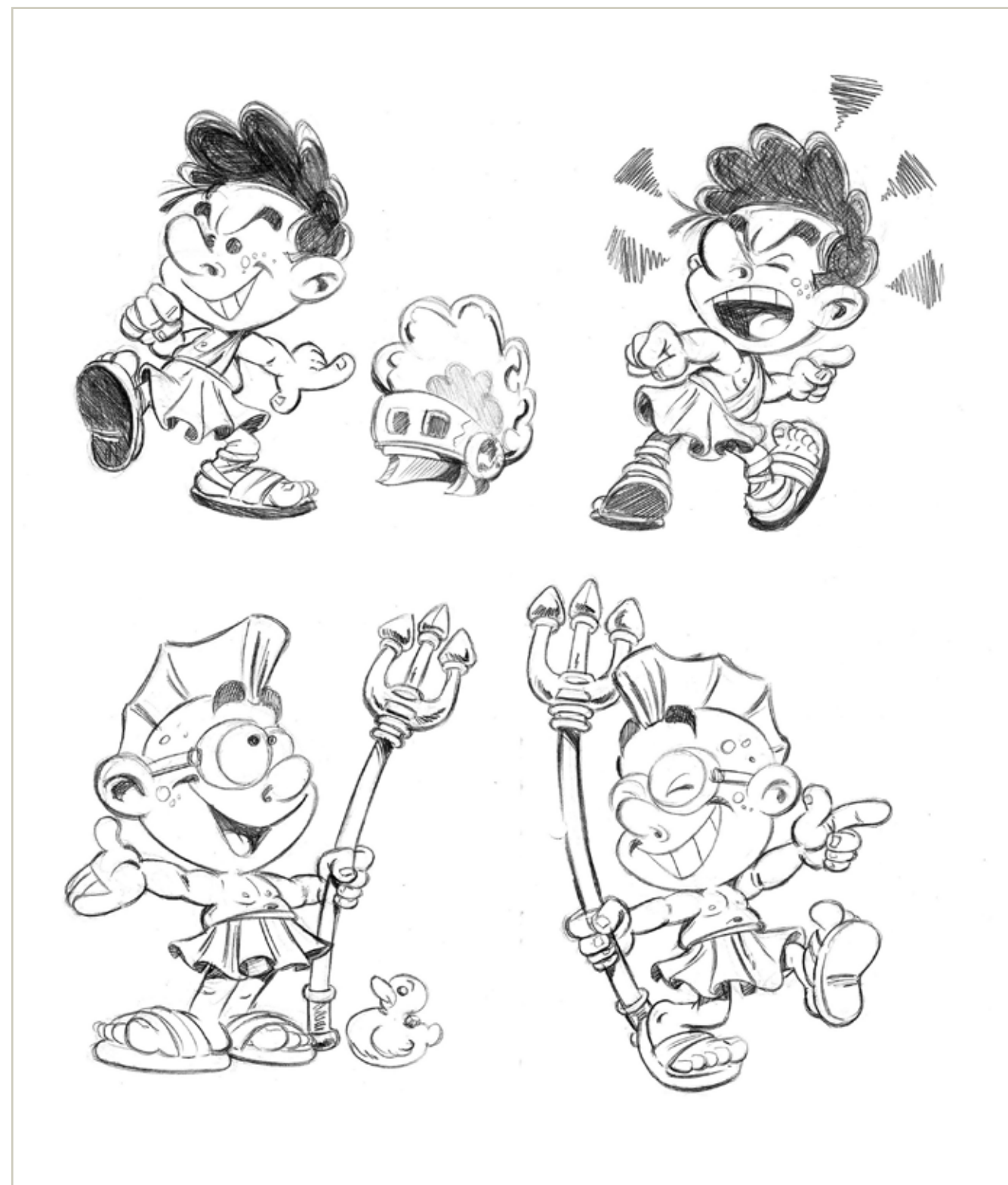

© Marcio Morais



# MAURO SOUZA



**N**ascido em 1974, o ilustrador e arquiteto formado pela UFPA Mauro Souza é hoje um dos mais conhecidos ilustradores do mercado, em grande parte devido ao seu estilo único e bem característico.

Parte de seu sucesso também se deve à sua produção como designer de cenários e editor de arte desde 1998 no estúdio de Mauricio de Sousa, onde ilustrou para filmes publicitários, séries para TV e longas metragens para o cinema, além de trabalhar como ilustrador para diversas revistas do mercado.

E agora Mauro mostra em detalhes todos os segredos de seu estilo por meio de seu sketchbook.



MAURO SOUZA

SÃO PAULO - SP

MAURO@ESTUDIO22.COM.BR

WWW.ESTUDIO22.COM.BR

38a

SKETCHBOOK  
experience



Mauro Souza



Mauro Souza: "Sem dúvida, o computador mudou muito minha maneira de pensar e executar minhas ilustrações. Parte de meu trabalho é feita na prancheta e a finalização é digital.

Depois do desenho escaneado, os softwares de imagens permitem tratar, limpar e corrigir a arte à exaustão ou ao limite do bom senso que o artista pode ter. A grande contribuição que os exercícios com sketchbook me trazem

é a possibilidade de rever este "limite do bom senso". O desprendimento no trato com o próprio trabalho que o sketchbook proporciona me faz ver o que eu estava perdendo de expressividade e naturalidade na arte com a edição e tratamento digital.

Reunir desenhos sem me preocupar com acabamentos, finalizações e juntar tudo em um livro é desafiador para mim. Está tudo lá, as primeiras ideias, os estudos, sem photoshop e sem retoques."

38b







© Mauro Souza



© Mauro Souza

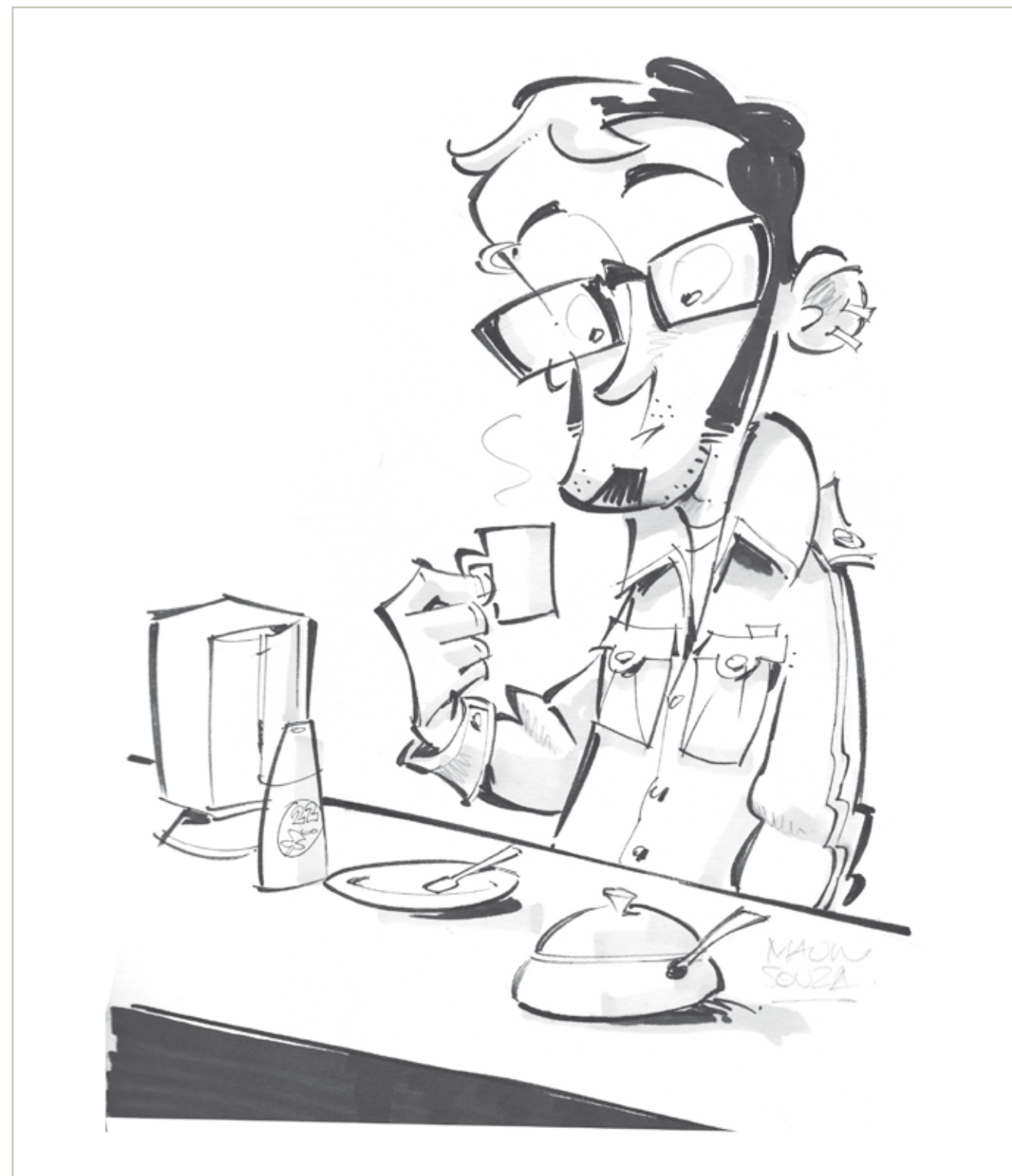

© Mauro Souza



© Mauro Souza



41a



© Mauro Souza



© Mauro Souza

41b



# AUGUSTO MINIGHITTI



**M**inighitti teve como mestres Manoel Victor Filho, Neviane, Zeminian e Armando de Sá. Lecionou durante vários anos na Escola Panamericana de Arte nos cursos de Desenho Básico, Arte Publicitária e Ilustração Editorial. Em 1994, junto com Enrique Lipszic e Álvaro de Moya, organizou o primeiro encontro internacional de "Comics" - 1ª EPA - SUPERHEROES COMIC COM.

Entre 1997 e 2007, desenvolveu e coordenou os cursos de Design Gráfico, Design de Interiores e Artes Plásticas para o UNIFIEO - Centro Universitário FIEO / Faculdades de Osasco.

Participou de várias exposições de arte, produziu cenários de programas de TV, storyboards e concept art para agências e produtoras, capas de CDS, DVDs, entre outros projetos gráficos.



MINIGHITTI

SAO PAULO - SP

MINIGHITTI@YAHOO.COM.BR

HTTP://ARTEFREE.CARBONMADE.COM

42a

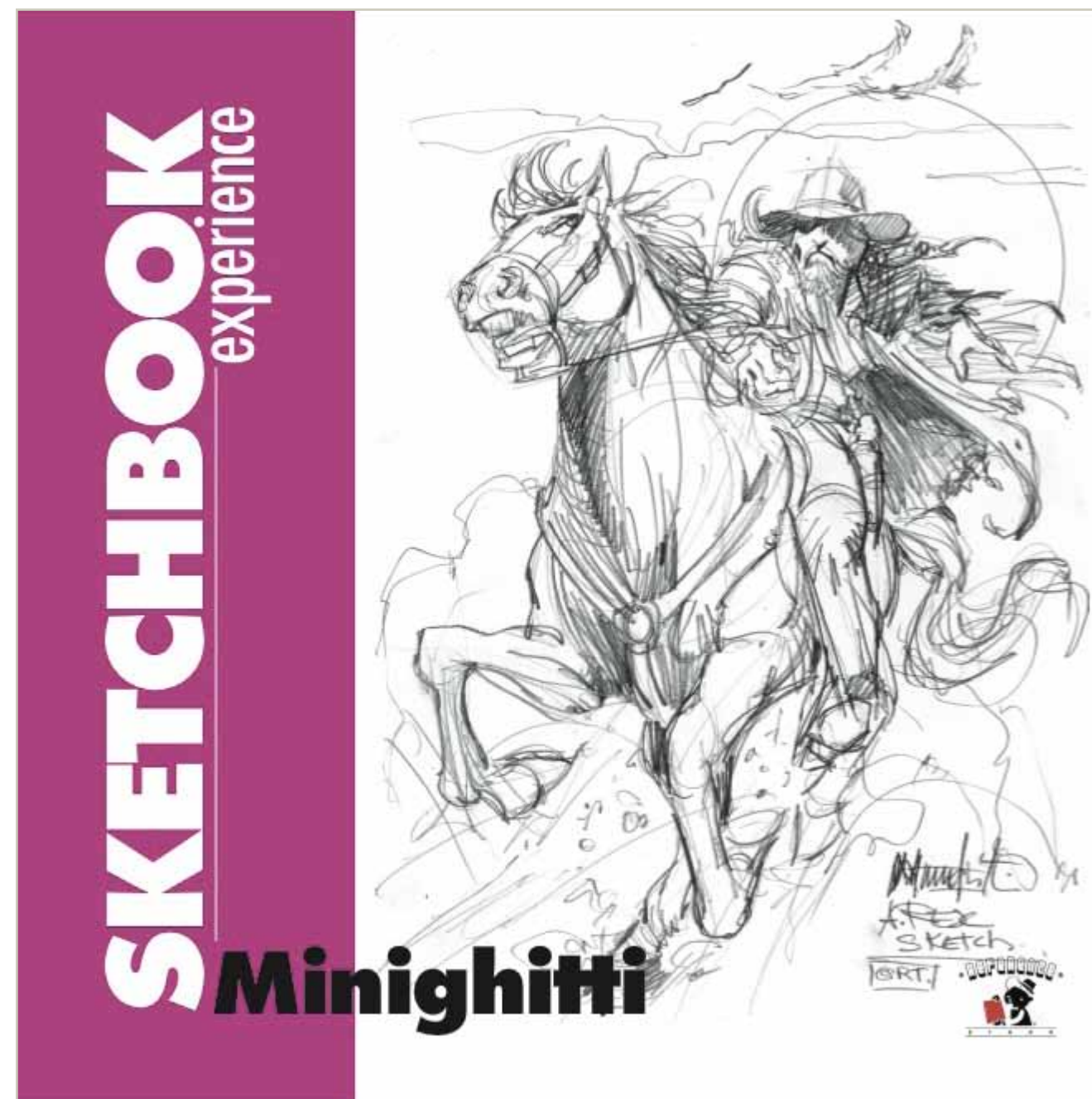

Minighitti: "O sketch é o primeiro rascunho, ideia e conceito que irá nos mostrar como vai ficar o projeto final do processo de criação e produção.

É sensacional a ideia desta série de livros focando os sketches de vários artistas e seus estilos gráficos pessoais. Muito além de rascunhos, vai mostrar a verdadeira essência de cada artista. Irá desnudar suas almas."



42b



© Minighitti



43a



© Minighitti



© Minighitti

43b





© Minighitti

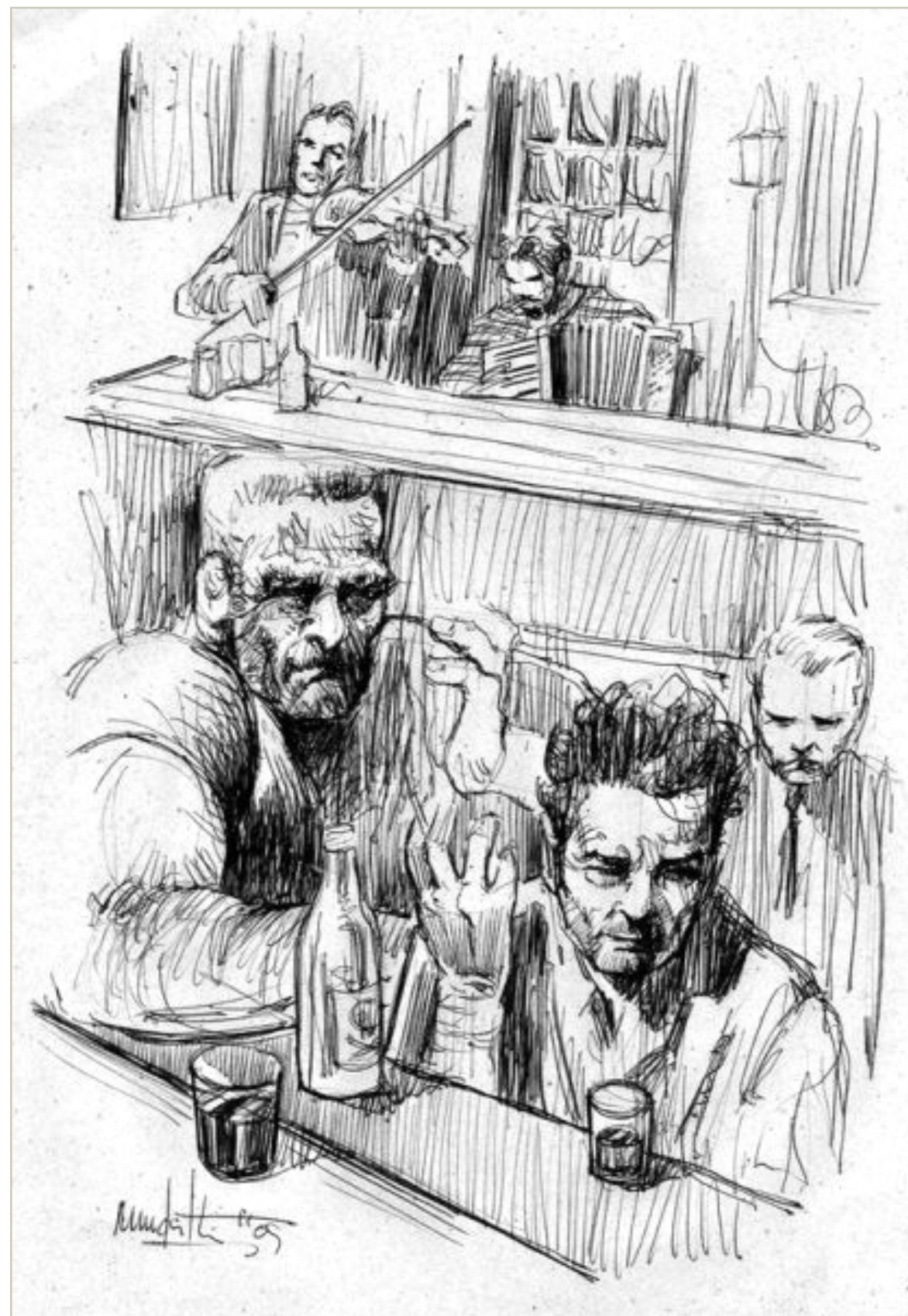

© Minighitti





45a



45b



# NEGREIROS

Um dos mais celebrados ilustradores de humor do Brasil desde que começou sua carreira nos anos 70, o ilustrador paulistano Roberto Negreiros é formado em produção gráfica e jornalismo.

Colaborador free-lancer das maiores e melhores publicações das principais editoras do país há quase quatro décadas, é reconhecido pelo seu traço marcante e bem humorado. Foi cartunista editorial do Jornal da Tarde, do grupo OESP nos anos 80/90 e ganhador do 51 Prêmio Esso de Jornalismo em Criação Gráfica - Categoria Revista de 2006.

Seus trabalhos frequentam periodicamente as páginas da Veja, Veja São Paulo, Rio, Playboy, VIP, revista Piauí e, esporadicamente, outras publicações das editoras Abril, assim como diversos livros infantojuvenis das editoras Globo, Saraiva, Moderna, Ática, etc.



NEGREIROS

SÃO PAULO - SP

ROBERTO.NEGREIROS@UOL.COM.BR

SEM SITE

46a

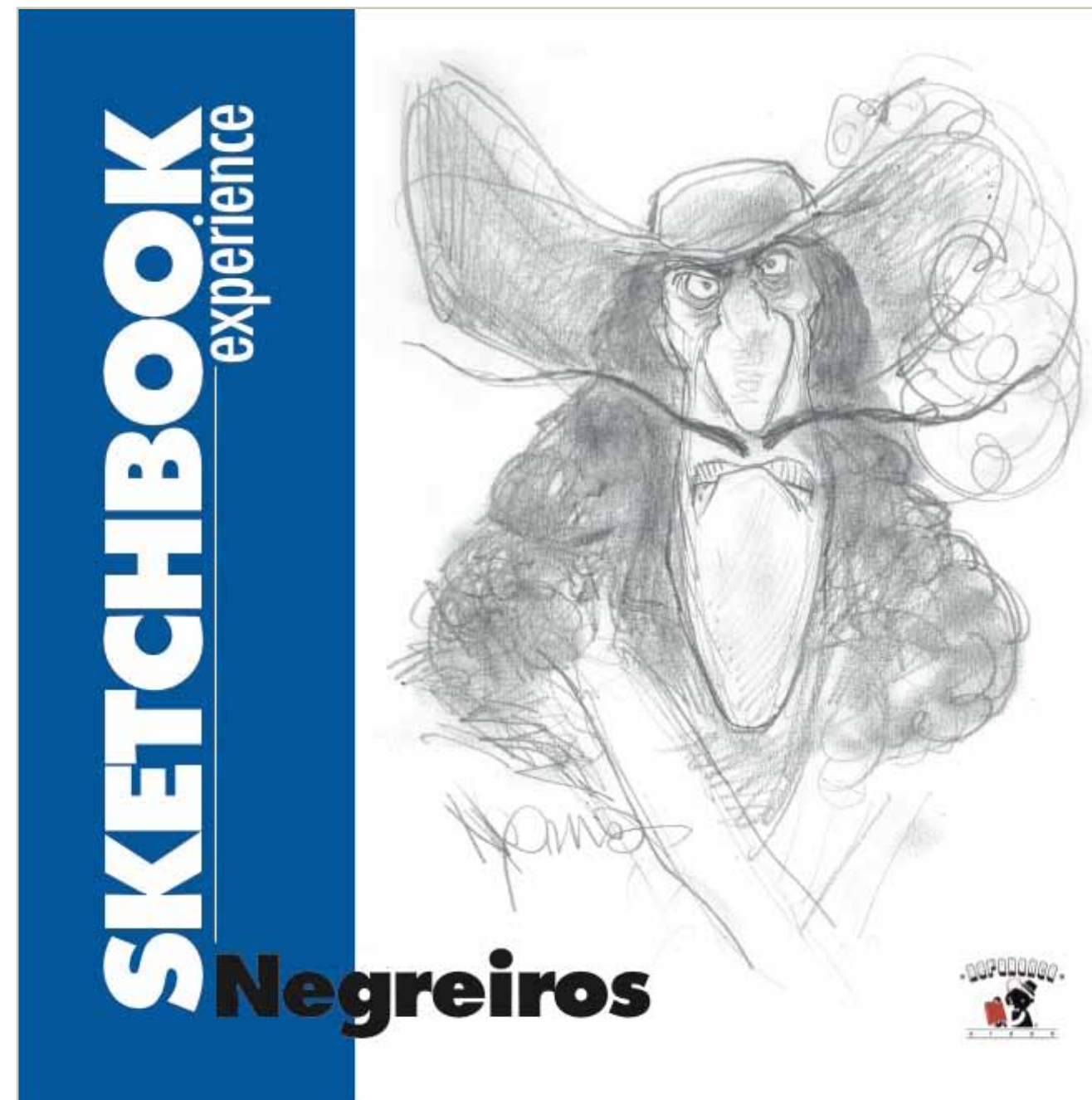

Negreiros: "Um desenhista 'pensa' com grafite: todo o seu processo criativo tem início ali, no atrito dele sobre o papel. São traços sugerindo luz, volume, movimento, ângulos... Esboços são 'a alma' de um desenho, a base de tudo. Um processo precioso que muitas vezes 'se perde', seja pelo atrito da borracha ou porque desaparece sob camadas de tinta... Um sketchbook resgata o que um desenho mais almeja: expressão.

Mais importante que observar um trabalho pronto, finalizado, é poder perceber como

ele surgiu. Um sketchbook é isso: uma rara oportunidade de observar e aprender, destes rastros preciosos de grafite 'designando' uma ideia, que antes só existia na mente do seu criador.

Este sketchbook é um marco pra mim: com 40 anos de carreira é o meu primeiro. Reúne esboços, dispersos, de diferentes épocas, que nem suspeitava que ainda existissem. Descobri que involuntariamente dou mais importância a eles do que às 'artes finalizadas', e agora sei porquê."

46b





47a



47b



© Negreiros

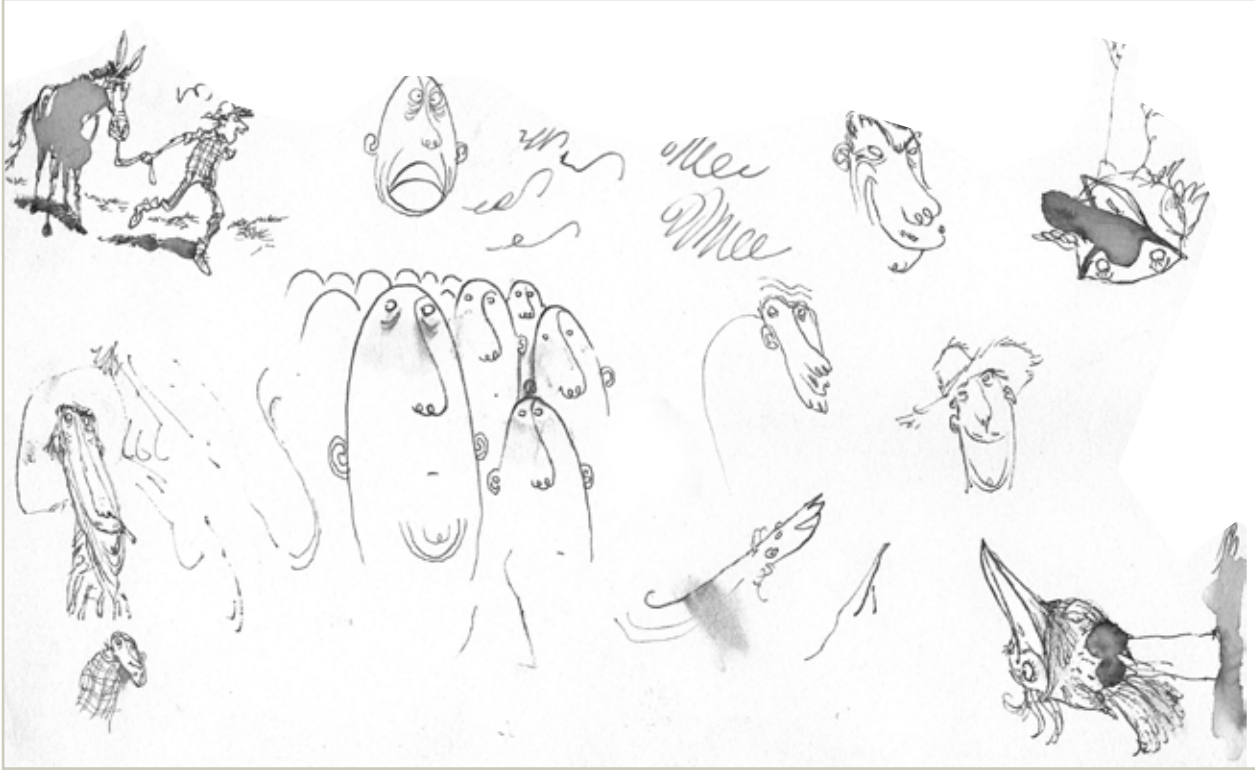

© Negreiros



© Negreiros





49a



49b



# ORLANDO PEDROSO



**A**lém de ilustrador, cartunista e membro da diretoria da SIB - Sociedade dos Ilustradores do Brasil, Orlando Pedroso é também um grande artista plástico, área a que tem dedicado parte de seu tempo, com exposições pelo Brasil.

Entre um trabalho e outro, são desenvolvidos intensivamente estudos e esboços de uma qualidade artística e expressividade enormes, em seus diversos sketchbooks.

Alguns exemplos dos sketches de Orlando podem ser vistos agora, nas páginas seguintes.



**ORLANDO PEDROSO**

SÃO PAULO - SP

ORLA@UOL.COM.BR

WWW.ORLANDOPEDROSO.COM.BR

50a

**SKETCHBOOK**  
experience



**Orlando**



Orlando: "Sketchbooks são espaços para tentativas, acertos e erros. Neles anoto ideias que sempre vão sumir de minha memória, deixo a caneta correr sem pretensão, fazendo de conta que não há objetivo. Uso os pequenos para avião, cadernos para situações confortáveis e os blocos de A3 e A2 que ficam sempre disponíveis em alguma mesa perto.

Procurro sempre usar um grafite ou uma

caneta que corra fácil, que não ofereça resistência ao traço. Desencosto a mão do papel e deixo rolar. Muitas vezes saio surpreso: 'mão, olha o que você fez!'

Livros de sketches são sempre legais porque dão uma pequena ideia do processo criativo do desenhista, dão pistas sem entregar o ouro e, claro, como quase sempre os esboços são mais legais que as artes-finais, são sempre lindos - como são os desta coleção."

50b



© Orlando Pedrosa

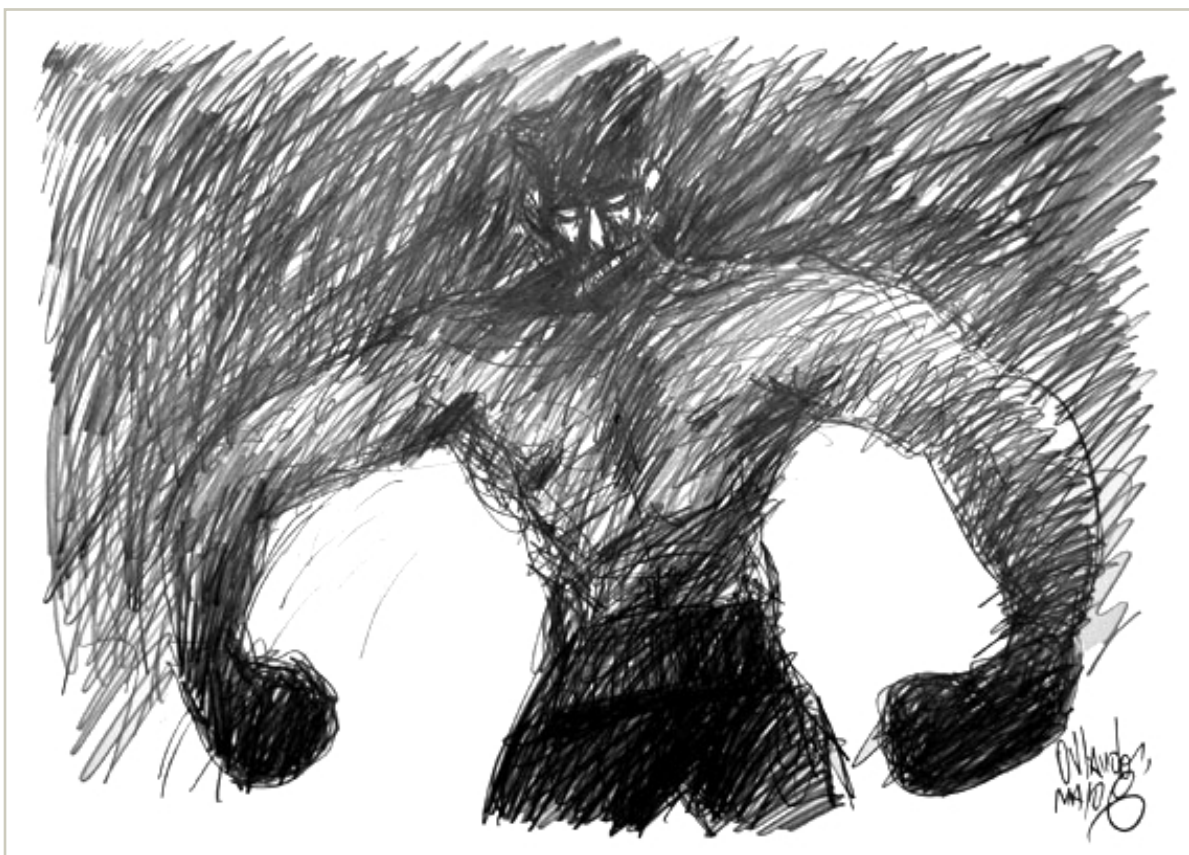

© Orlando Pedrosa

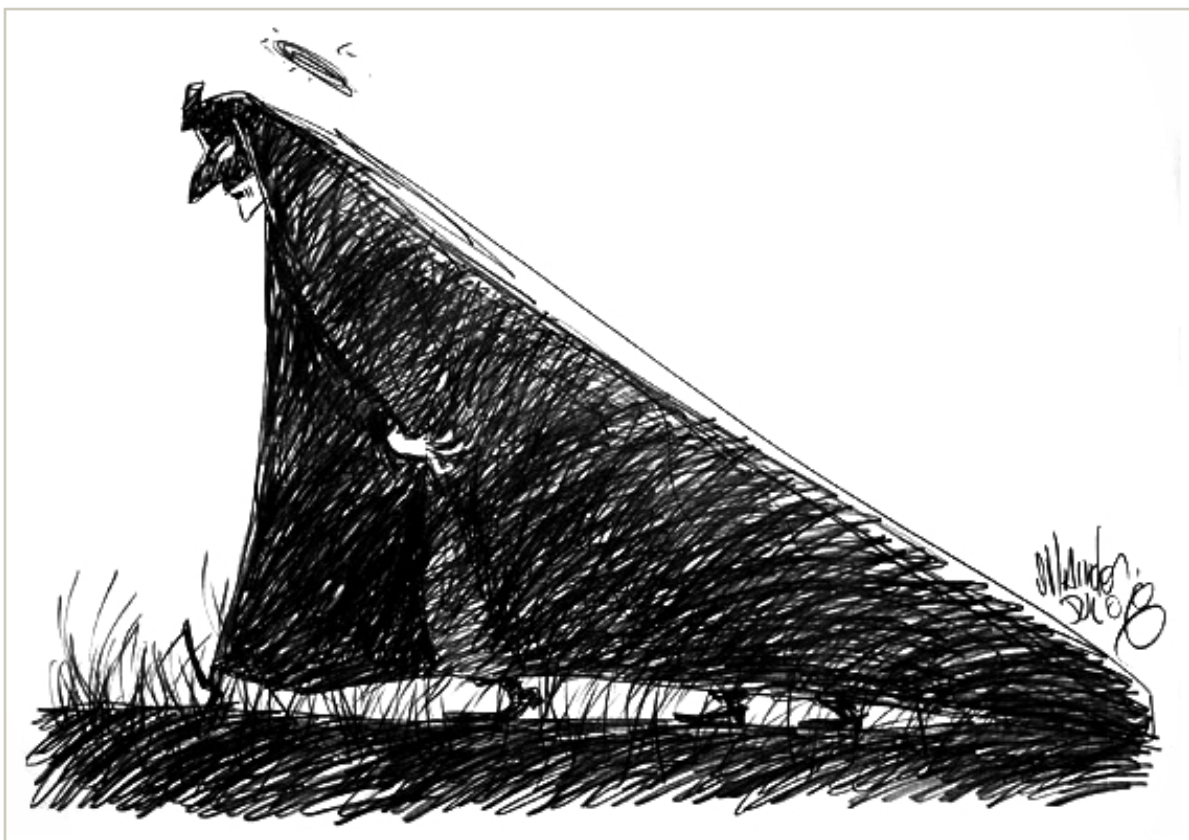

51a



© Orlando Pedrosa

51b



© Orlando Pedroso



52a



© Orlando Pedroso



© Orlando Pedroso

52b



© Orlando Pedroso



© Orlando Pedroso



© Orlando Pedroso



## ROGER CRUZ



Um dos mais conhecidos artistas do Brasil e do exterior, Roger Cruz é muito conhecido pelo seu trabalho de quadrinhos, em especial com as grandes publicações nos Estados Unidos. Mas Roger teve um longo caminho desde o início como assistente de arte em agências de publicidade, e mais tarde como letrista para histórias em quadrinhos.

Anos depois, já atuando como ilustrador e quadrinista, foi um dos fundadores do estúdio Fábrica de Quadrinhos (do qual já se desligou) e também da Quanta Academia de Artes. Hoje se dedica mais aos quadrinhos, em especial para a Marvel, e a vários projetos pessoais, incluindo os sketches, mostrados aqui.



**ROGER CRUZ**

SAO PAULO - SP

ROGERCRUZBR@GMAIL.COM

WWW.ROGERCRUZBR.BLOGSPOT.COM

54a

**SKETCHBOOK**  
experience

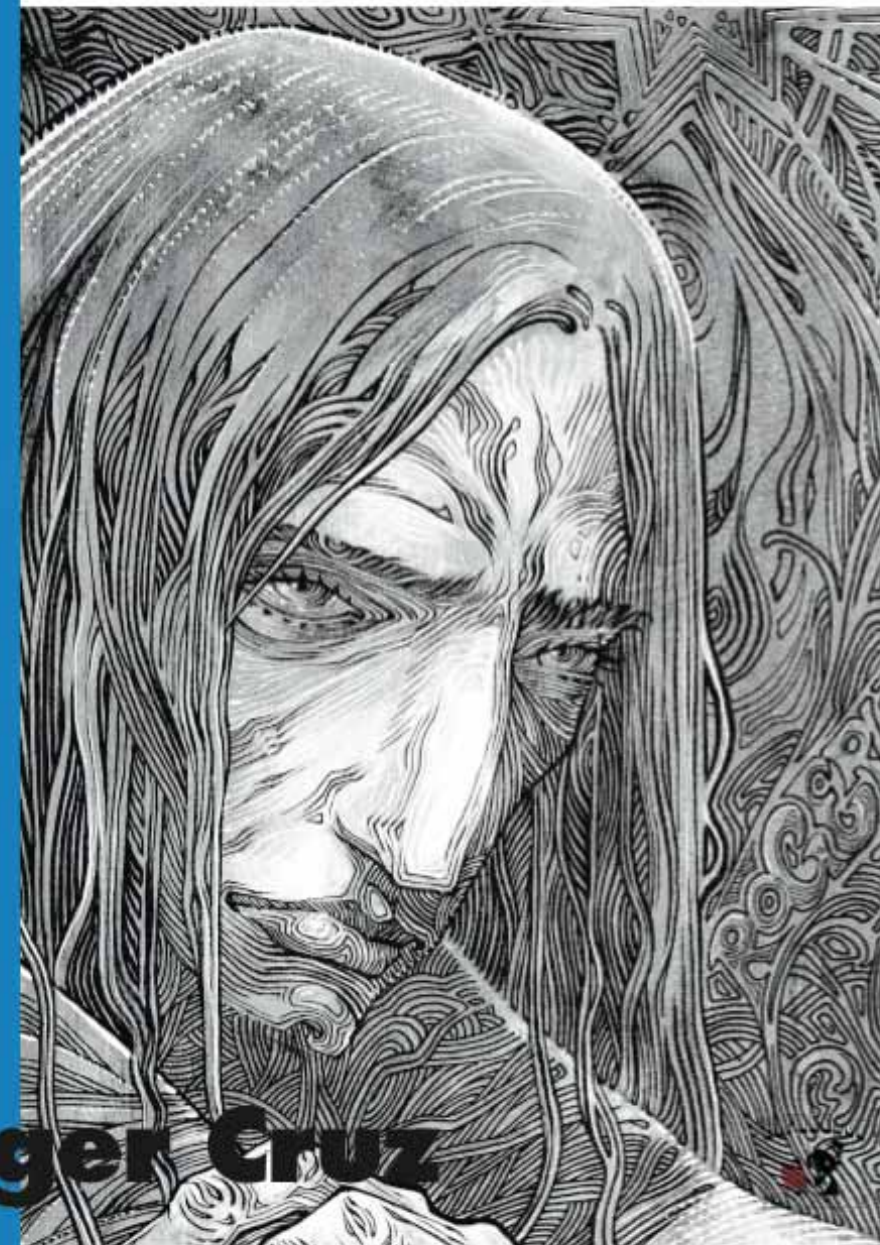

**Roger Cruz**

Roger Cruz: "Os sketches são parte importante da minha produção.

Quase tudo o que é visto no meu trabalho finalizado começou no caderno de rabiscos ou em folhas soltas de sulfite retiradas da impressora.

É no rabisco que experimento técnicas e tratamentos gráficos, faço estudos ou aqueço a mão para começar um novo trabalho.

Muitos dos meus rabiscos, feitos sem compromisso com o resultado, sugeriram caminhos e ideias agora presentes no resultado final.

Quando comecei a desenhar, era difícil encontrar livros com sketches dos meus artistas prediletos. Livros como este, além de deixar um registro dessa produção, nos convidam a admirar e entender o processo de criação do artista."

54b



© Roger Cruz

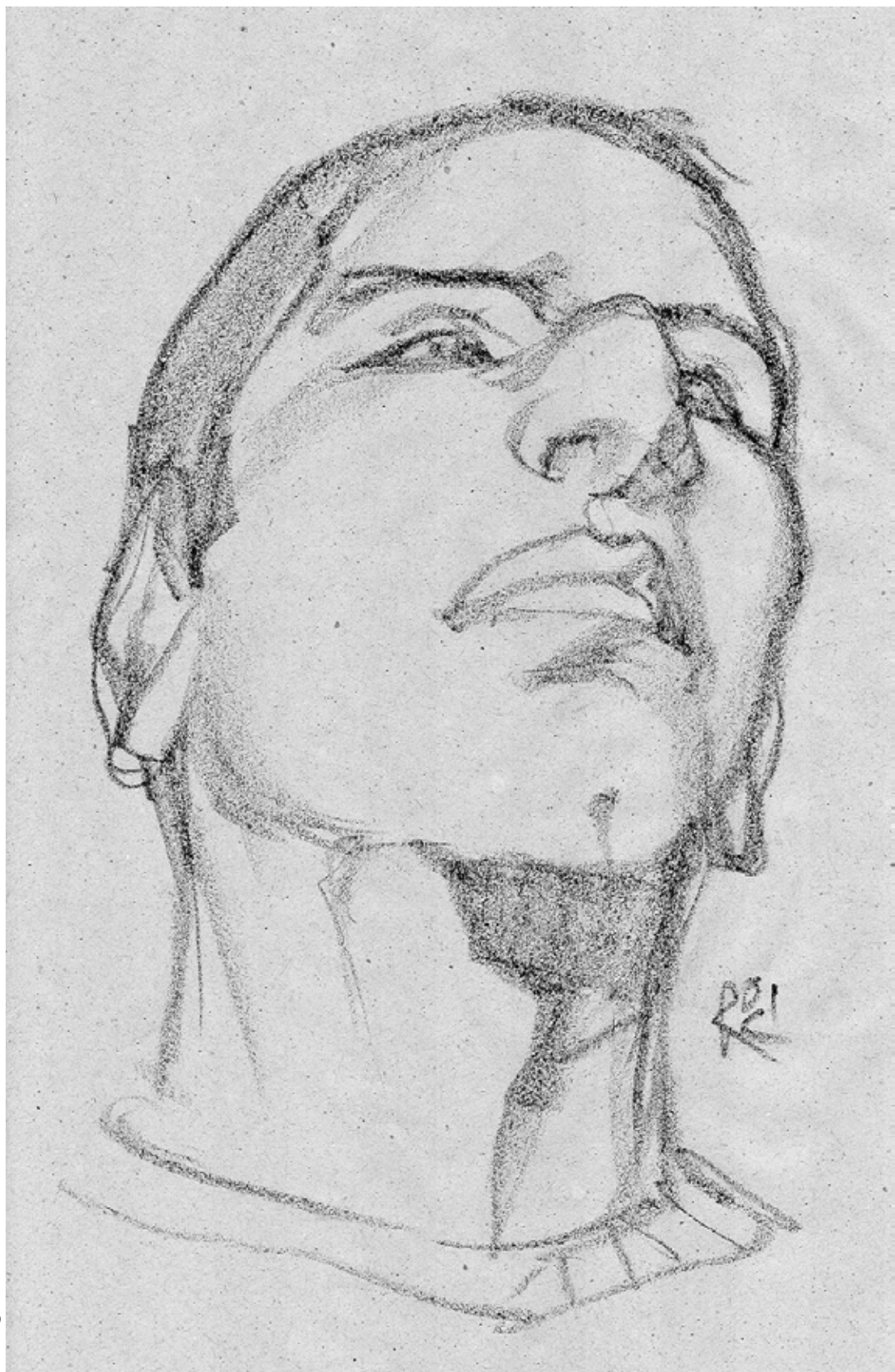

55a



© Roger Cruz

55b



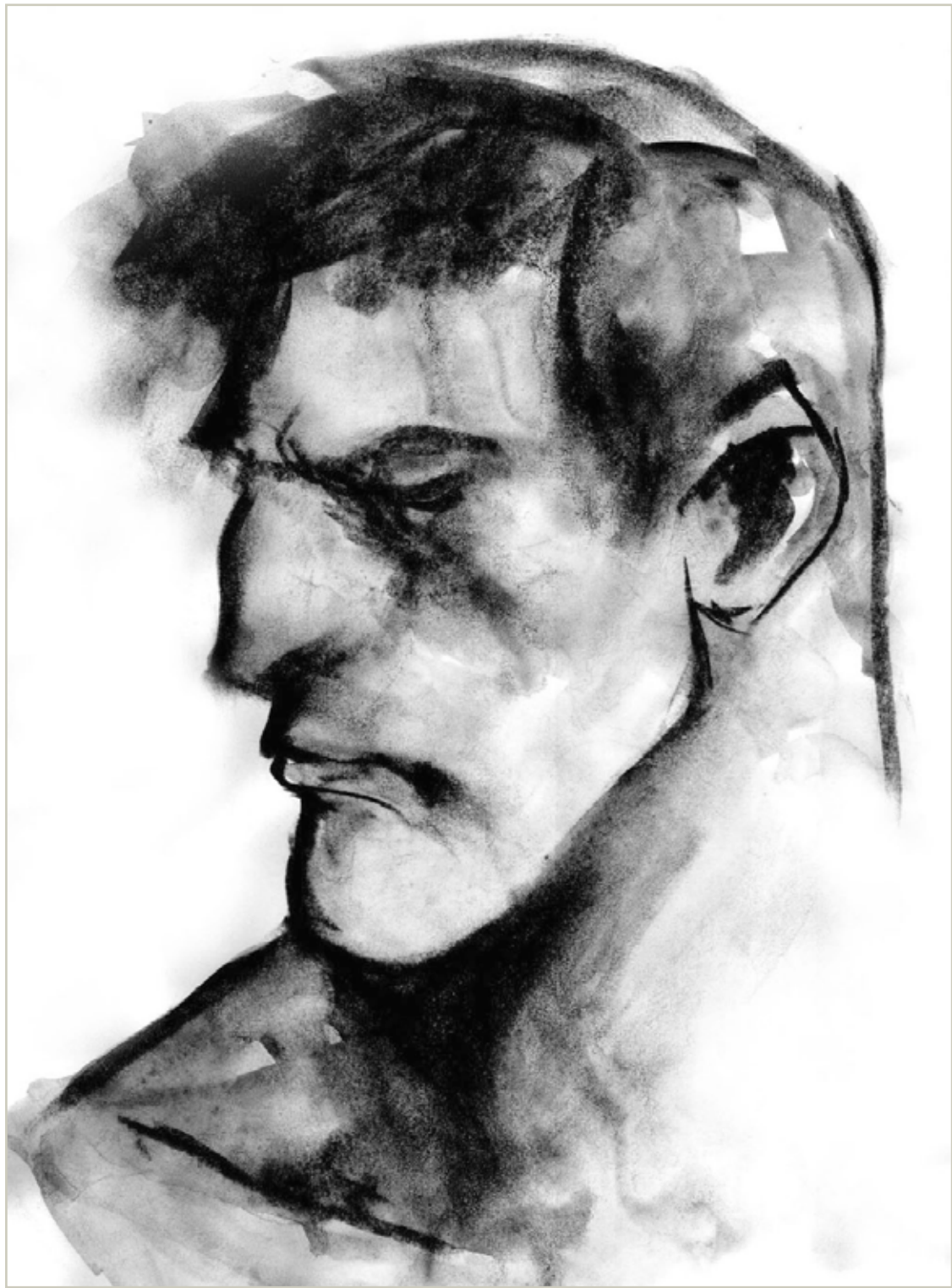

© Roger Cruz



© Roger Cruz





© Roger Cruz



© Roger Cruz



## RUI DE OLIVEIRA



O ilustrador Rui de Oliveira tem uma longa carreira de importantes trabalhos premiados. É dele, por exemplo, a direção de arte da abertura das primeiras versões do Sítio do Pica-Pau Amarelo, no período em que trabalhou na Rede Globo, criando aberturas de novelas. Depois transferiu-se para a TV Educativa/RJ, continuando seu trabalho de direção de arte na criação de aberturas e vinhetas. Trabalha também como animador, trabalho desenvolvido no período em que morou em Budapeste-Hungria, onde também estudou ilustração por 6 anos.

Mas seu principal trabalho tem sido mesmo a ilustração editorial, onde já ilustrou mais de 100 livros e projetou mais de 400 capas para as principais editoras do Brasil, ganhando vários prêmios nacionais e internacionais. É também professor, há 25 anos, no curso de Desenho Industrial da Escola de Belas Artes na Universidade Federal do Rio de Janeiro, e autor do livro "Pelos Jardins Boboli".



RUI DE OLIVEIRA

RIO DE JANEIRO - RJ

RUIDEOLIVEIRA@UOL.COM.BR

WWW.RUIDEOLIVEIRA.COM.BR

SKETCHBOOK  
experience

Rui de Oliveira



Rui de Oliveira: "Esta seleção faz parte de muitos cadernos de desenho que venho fazendo ao longo dos anos. Imagens jamais publicadas e que agora, utilizando os meios planetários da Internet, as revelo para o grande público.

O hábito de usar estes cadernos remonta ao meu tempo de estudante, tanto no Brasil, no caso Escola de Belas Artes, como no exterior. Estes 'moleskines' me acompanharam durante os 6 anos em que estudei na Hungria, em Budapeste, um costume que mantenho até os nossos dias.

Tenho sempre em minha bolsa, ou pasta, um bloco onde anoto e desenho o que no momento me ocorre. Verdadeiros diários em forma de imagens, cartas visuais endereçadas a mim mesmo.

Uma espécie de inventário visual, esfinges gráficas, com a função única de expressar a parte de um todo. Todo que não sei qual seja ou será.

O que sempre quis é que eles expressassem unicamente o prazer de desenhar, algo compulsivo em minha vida. Enfim, o desenho pelo desenho."



© Rui de Oliveira



59a



© Rui de Oliveira

© Rui de Oliveira



59b

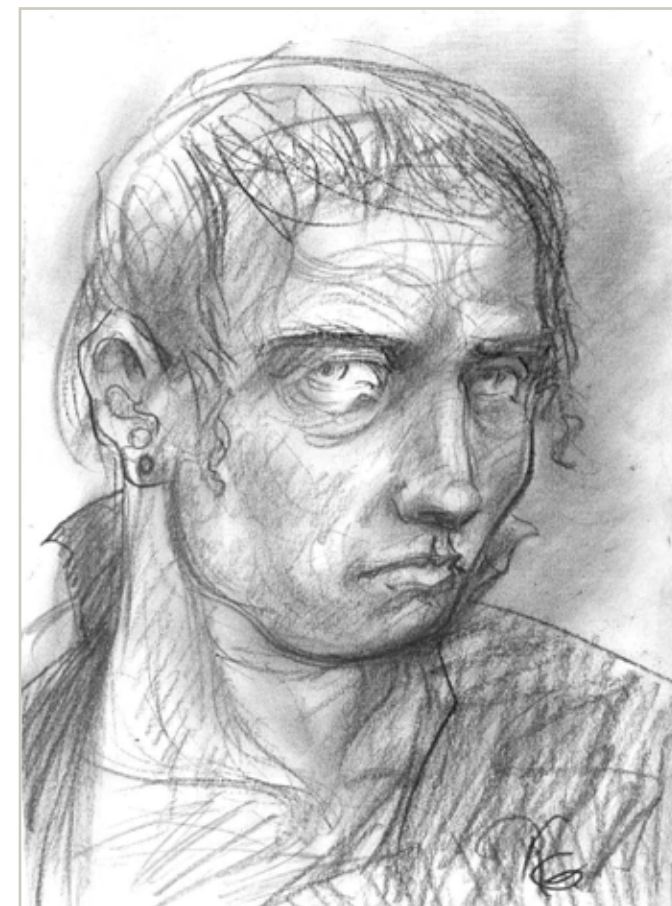

© Rui de Oliveira





60a



60b



© Rui de Oliveira



61a

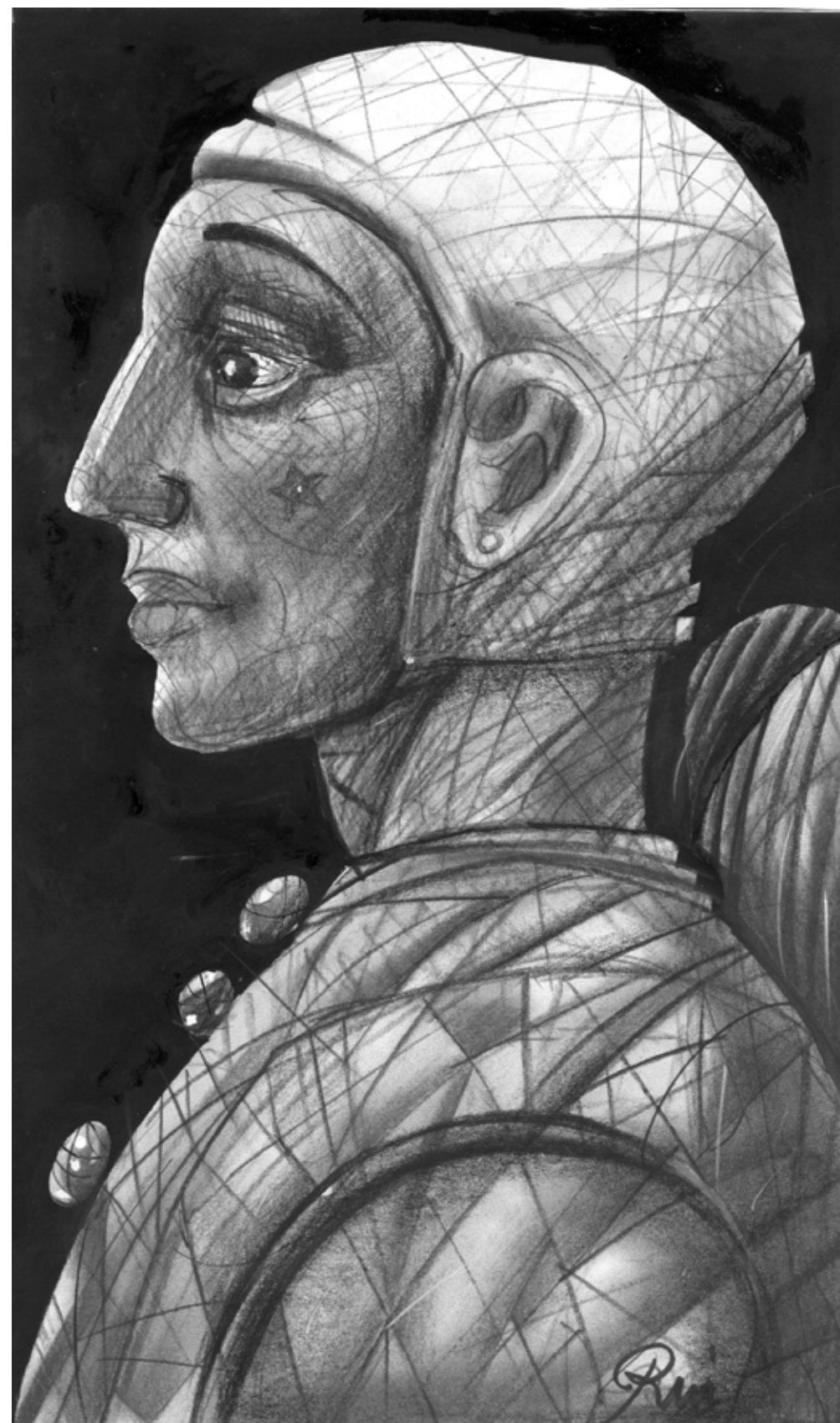

© Rui de Oliveira

61b



# EDUARDO SCHAAL



Um dos mais conceituados ilustradores brasileiros em atividade, Eduardo Schaal tem atuado na área de direção de arte de efeitos visuais, ilustração, motion graphics e animação para filmes, 3D, concept art e direção de arte para games.

O currículo de respeito e a experiência profissional resultaram em um convite para estudar (para depois se tornar professor) na Gnomon School of Visual Arts, em Los Angeles, uma das mais prestigiadas escolas de computer graphics do mercado.

E para ele, os sketches são sempre uma parte fundamental de seu processo de trabalho e dos seus estudos.



EDUARDO SCHAAL

SAO PAULO - SP

SCHAAL.STUDIO@GMAIL.COM

WWW.EDUARDOSCHAAL.COM

62a

SKETCHBOOK  
experience



Eduardo Schaal



Schaal: "Sketchbook funciona como meu playground, a zona de escape, seja no papel ou digital. Ter o espaço e o tempo para brincar e errar à vontade ou quebrar o ritmo de algo mais técnico ou preciso demais.

O que penso do livro é que ver esses ensaios ganhando forma juntos em uma coleção de livros pode ser viciante. Nota mental: abrir mais espaços na estante."

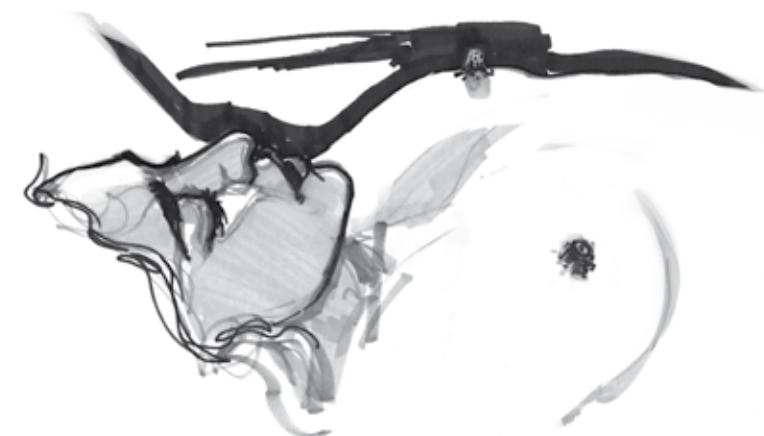

62b



© Eduardo Schaal



© Eduardo Schaal



63a

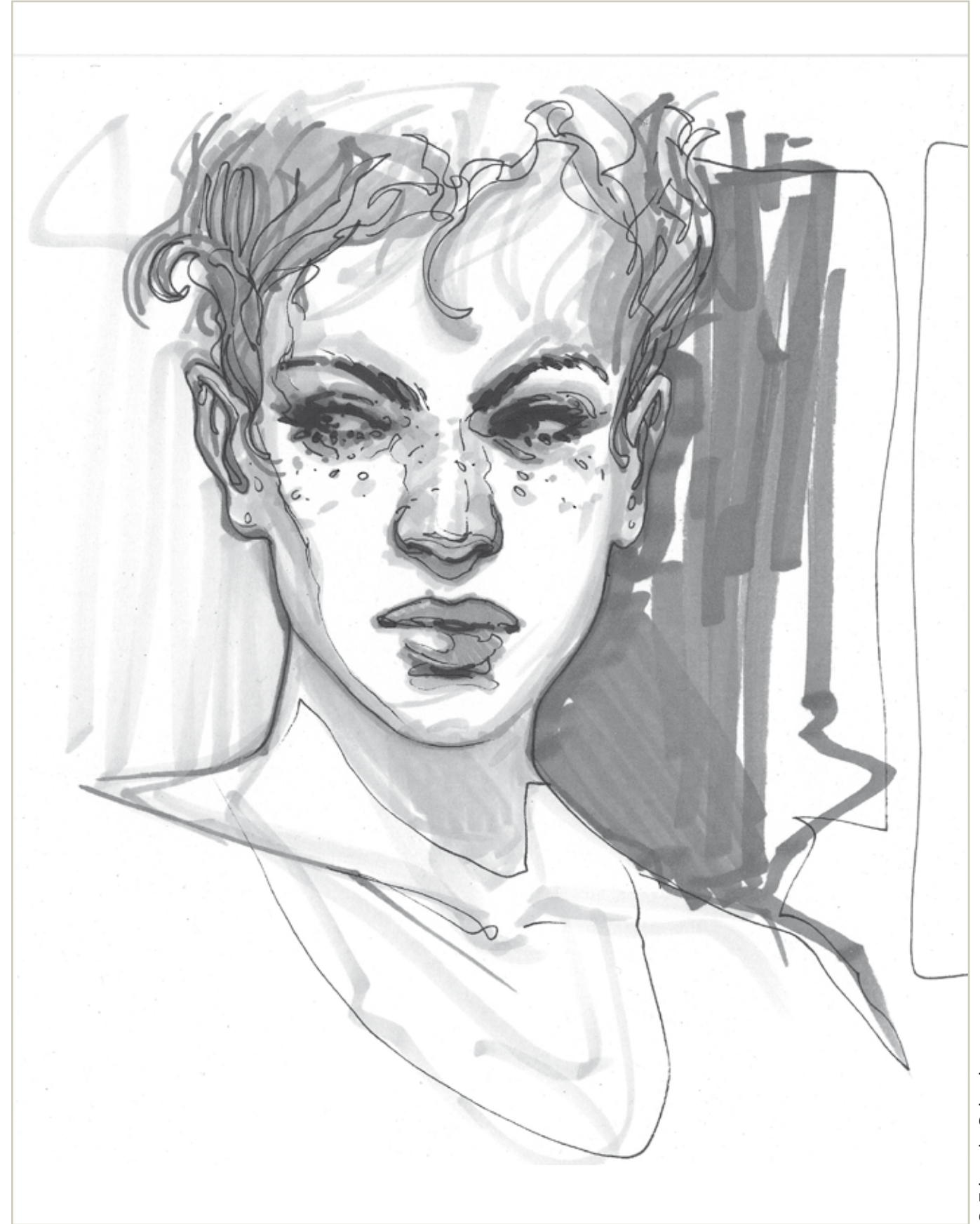

© Eduardo Schaal

63b



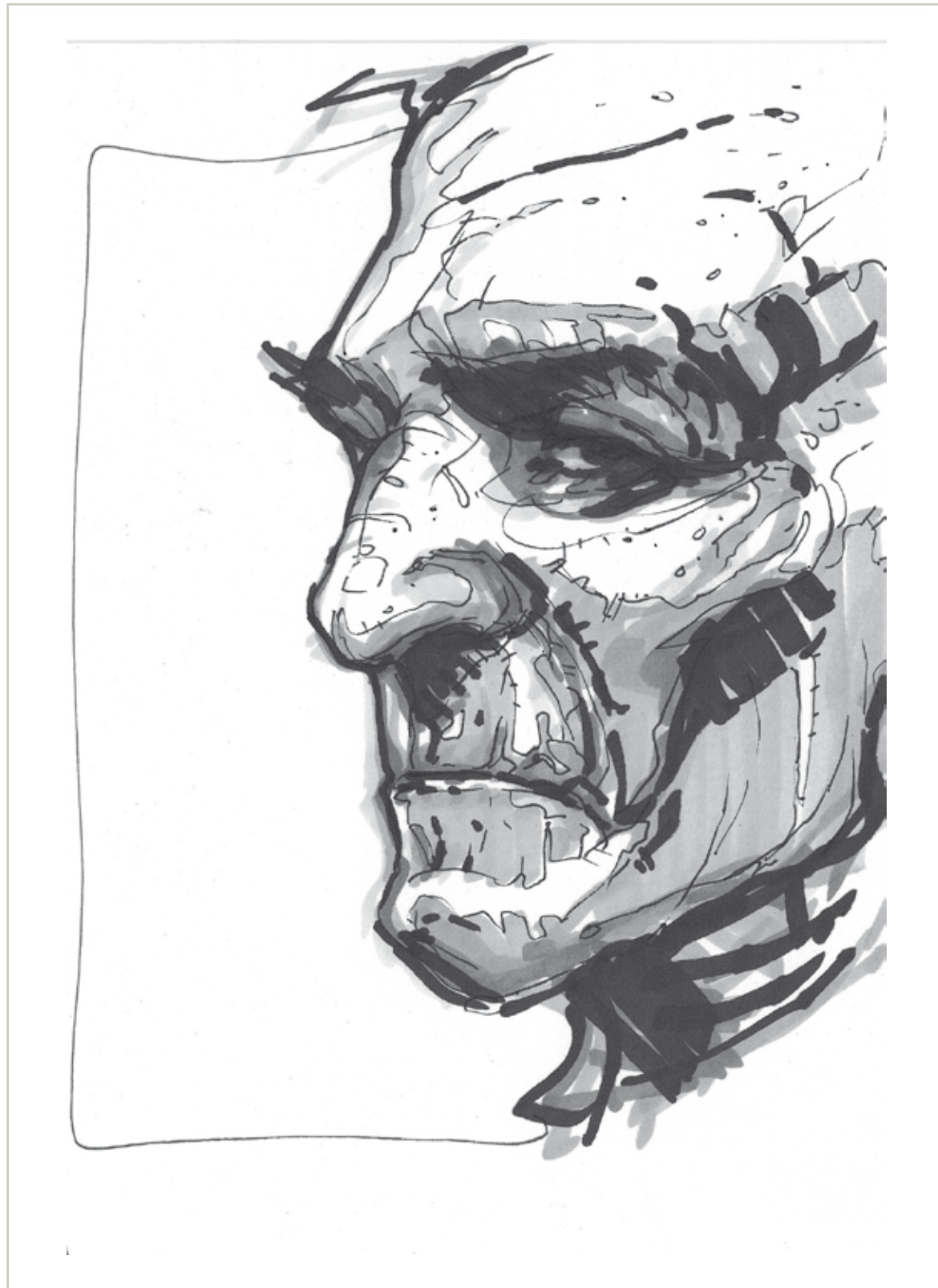

© Eduardo Schaal



© Eduardo Schaal



© Eduardo Schaal



© Eduardo Schaal



65a

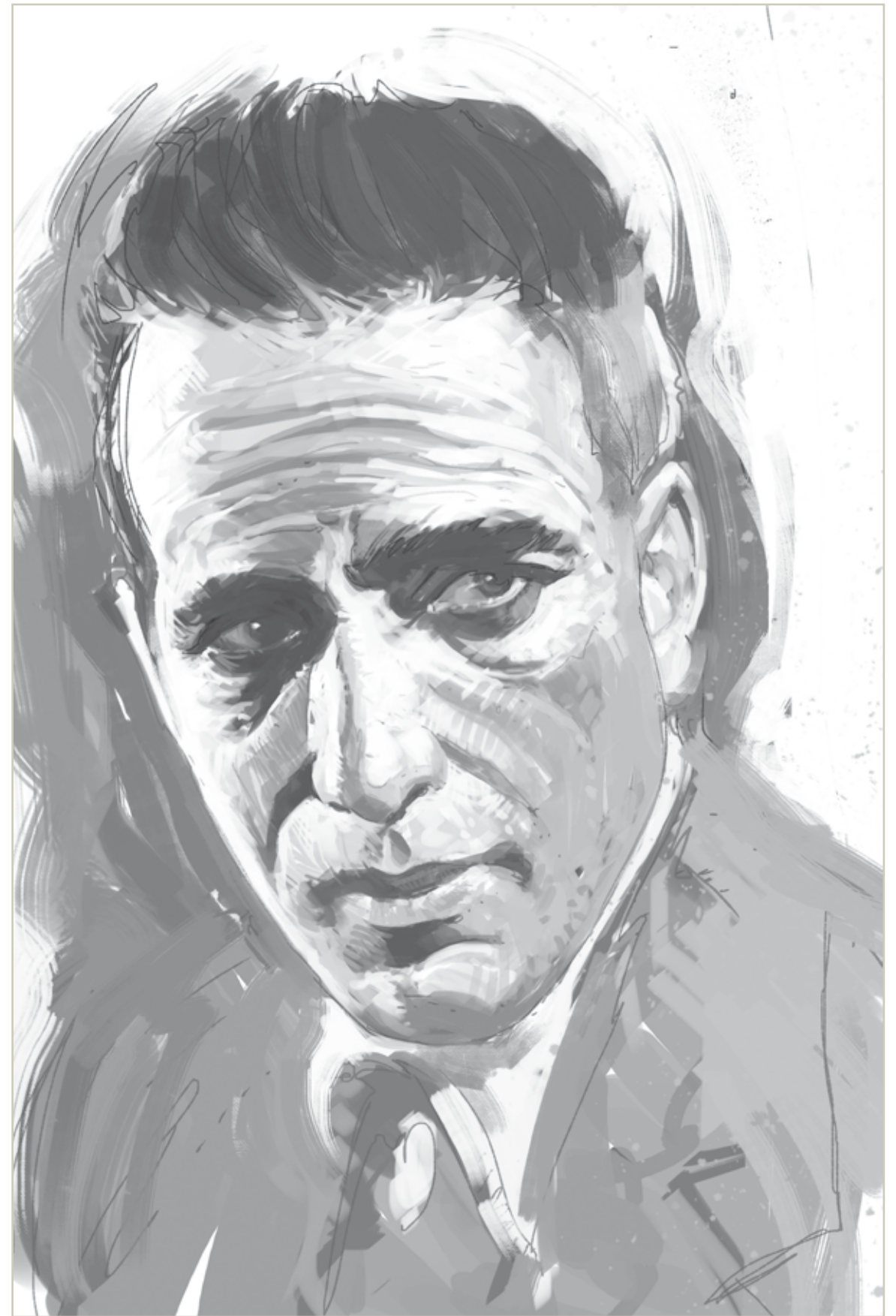

© Eduardo Schaal

65b



## SKETCHJAZZ!



**E**m vários pontos do Brasil têm surgido inúmeros encontros de ilustradores, muitos deles com o objetivo apenas de desenhar por prazer junto com outros colegas artistas, profissionais ou não. Um desses encontros é o SketchJazz! (sim, com exclamação), encontro em São Paulo que reúne, tal como o nome indica, desenho e jazz, muito jazz.

A curiosidade é que os eventos do SketchJazz! acontecem sempre em casas de shows, no meio dos shows, o que torna os encontros mais saborosos ainda... ou seja, desenho com música de qualidade, quem não gosta?

Criado pelos ilustradores Fabio Corazza e Joel Lobo, ambos falam sobre a importância dos sketchbooks e sobre como surgiu o SketchJazz!. Quem quiser participar, basta entrar em contato com eles para saber onde e quando será o próximo encontro.



SKETCHJAZZ!

SAO PAULO - SP  
SKETCHJAZZ@SKETCHJAZZ.ORG  
SKETCHJAZZ.ORG

SKETCHBOOK  
experience



SketchJazz!



SketchJazz! (Fabio Corazza): "Fazer sketches para mim é indispensável - essas primeiras ideias apontam caminhos e soluções inesperadas e têm uma espontaneidade interessante, muitas vezes difícil de manter na arte-final."

Revirar os esboços antigos para o projeto deste livro tem sido uma experiência curiosa, e dá para perceber uma pequena mudança de estilos e traços, desde que comecei a usar um primeiro sketchbook com frequência."





© Adriana Stolfi



© Fabio Corazza



© Bernardo Franca



© Luis Dourado

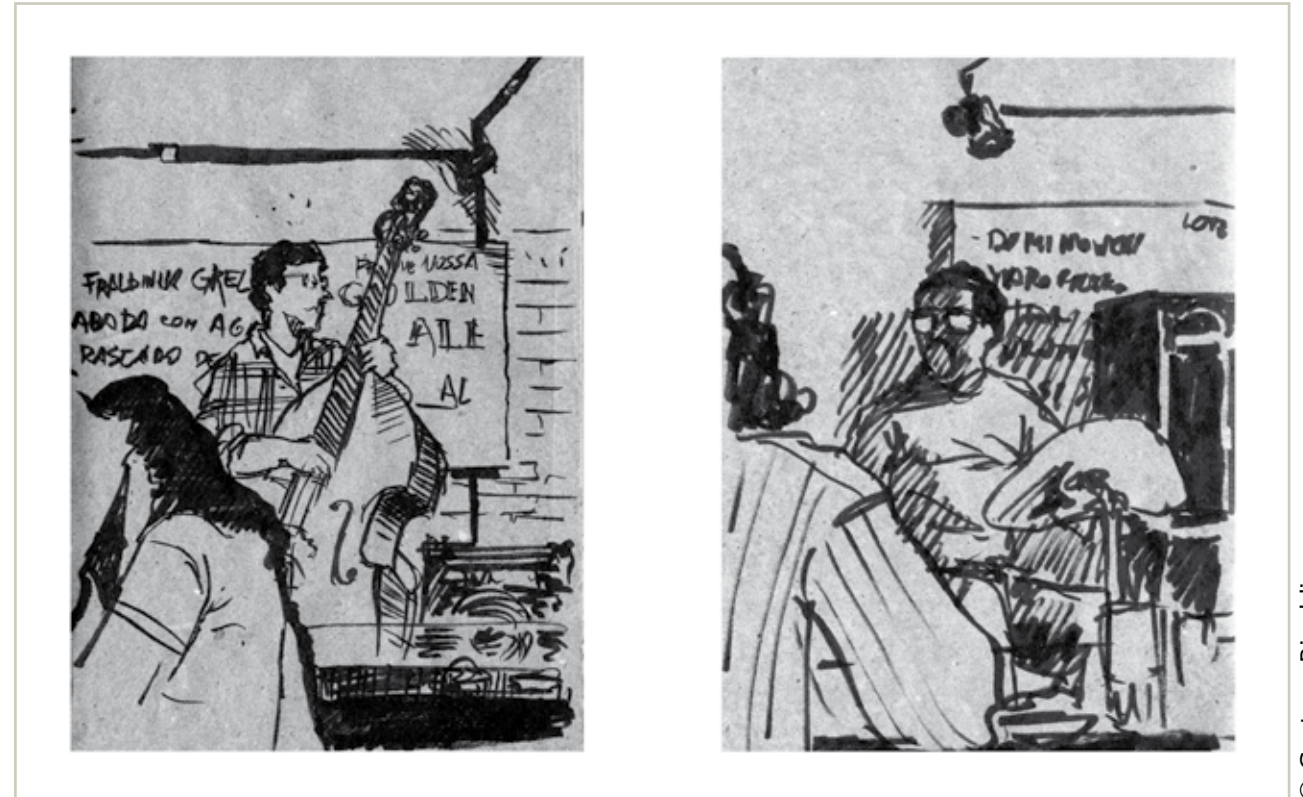

© Gustavo Rinaldi



© Leo Gibran



© Gustavo Rinaldi



© José Marconi Bezerra de Souza



© Fabio Corazza



© Leo Gibran



## SPACCA

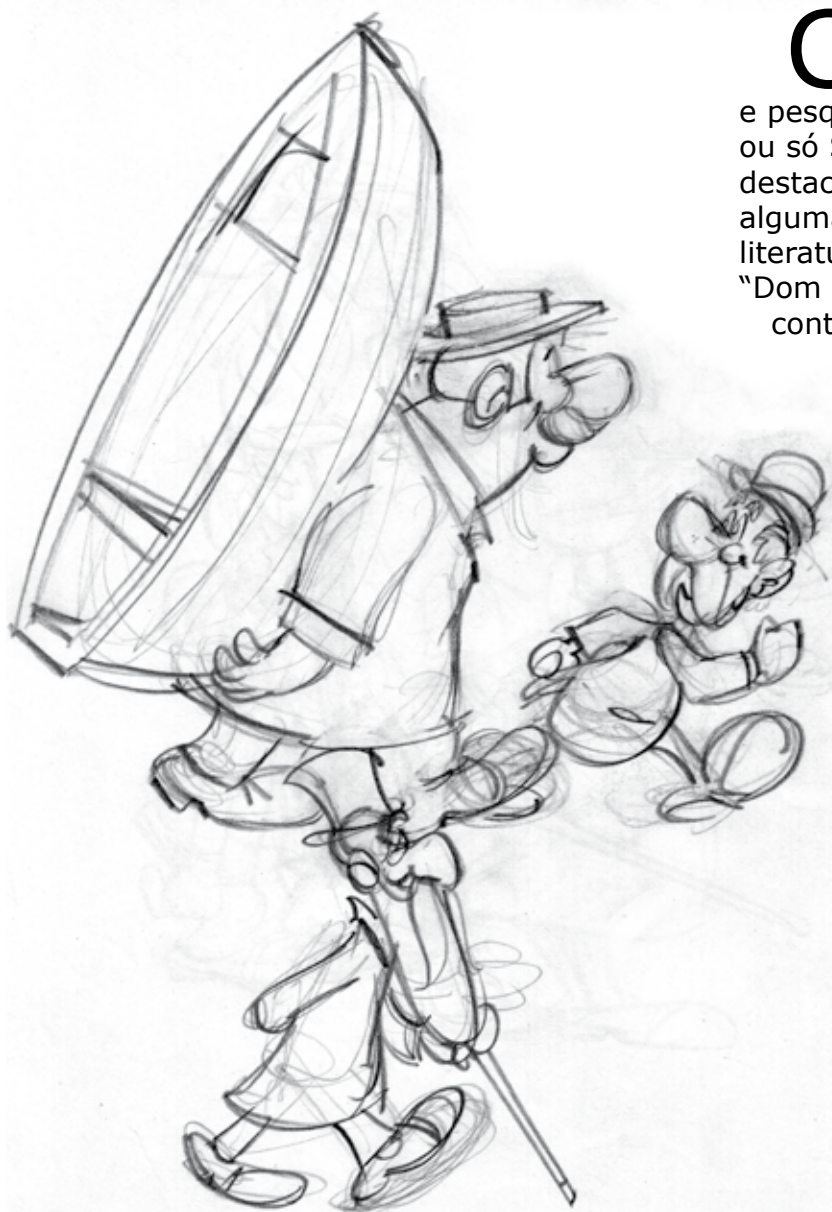

**C**artunista, quadrinista, ilustrador e pesquisador, João Spacca de Oliveira, ou só Spacca, como é conhecido, tem se destacado recentemente por desenvolver algumas obras ligadas à história e literatura do Brasil. Lançou entre outros "Dom João Carioca", livro em quadrinhos contando de forma única e cheio de humor a chegada da Família Real Portuguesa ao Brasil; "Debret", sobre o pintor francês, e "Jubiabá", a partir da obra de Jorge Amado.

Outro de seus livros é "Santô e os Pais da Aviação", onde conta a história de Santos Dumont. Para produzir este livro, Spacca se debruçou em uma quantidade enorme de estudos, desde personagens a cenários e objetos de época. A produção foi tão grande que é a partir destes estudos que criamos a edição de Spacca para o Sketchbook Experience.



SPACCA

SÃO PAULO - SP  
SPACCA@TERRA.COM.BR  
WWW.SPACCA.COM.BR



Spacca: "Sou incapaz de ter e alimentar um sketchbook. Invejo quem o faça; quando me ponho a desenhar sem propósito definido, não o faço com a devida seriedade: como um ator canastrão que não está convicto de seu personagem, parece que não estou ali.

Porém, se estou empenhado em desenvolver um projeto ou personagem, se estou tentando chegar a algum lugar, trazer algo do estado potencial à existência, aí sim: consigo fazer desenhos que, em sua incompletude, ainda guardam viva a energia com que foram lançados ao papel.

Reuni neste livro alguns dos desenhos preparatórios para minha HQ "Santô e os Pais da Aviação".

Este convite do Ricardo Antunes, o qual me deixa imensamente grato e honrado, complementa de maneira muito feliz o meu "Santô", cuja edição de 2005 trazia apenas duas páginas de esboços.

É pouco, para 25 anos de gestação. Revendo os estudos, reencontro caminhos que abandonei, traços e layouts que resultariam num livro completamente diferente."



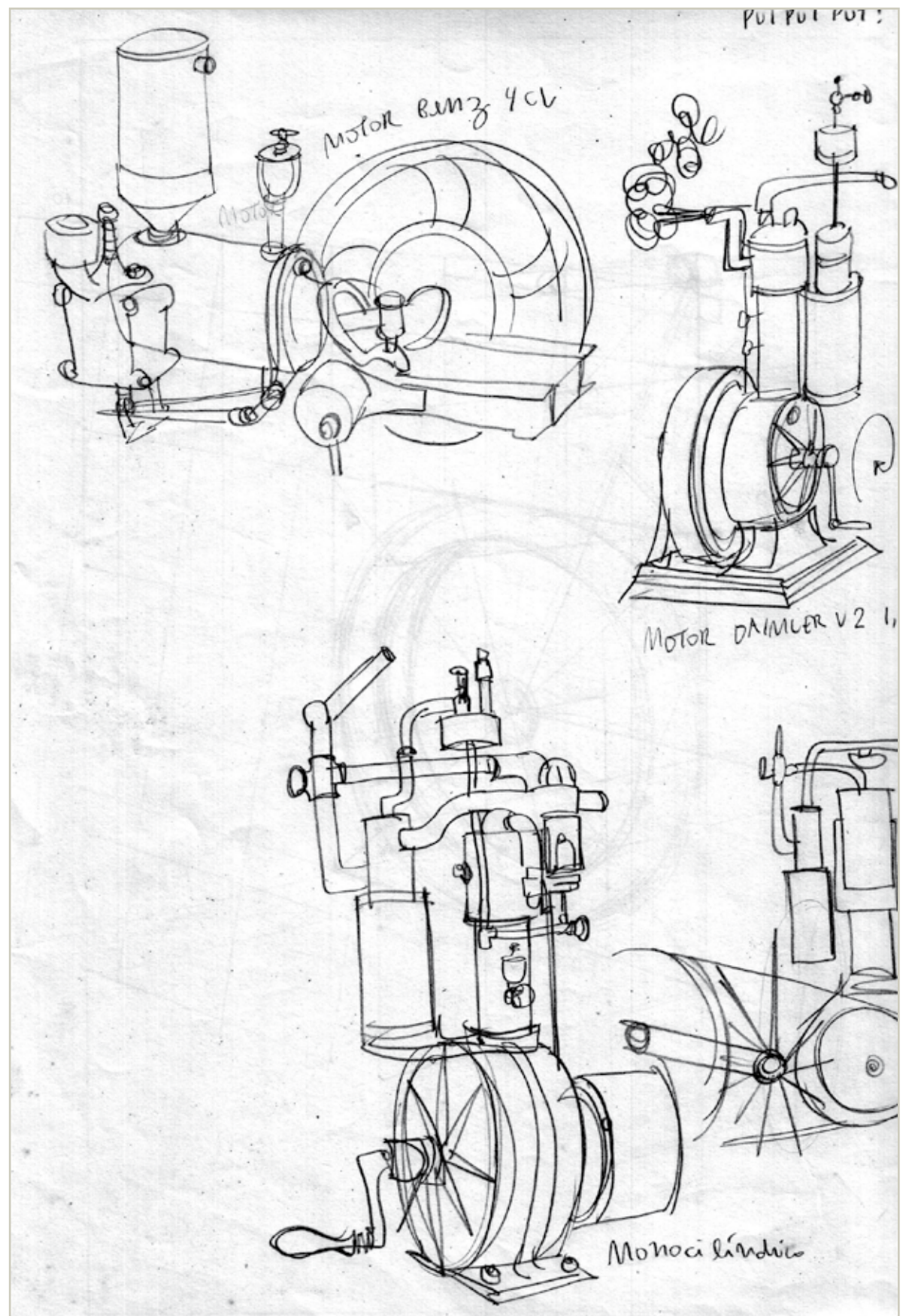
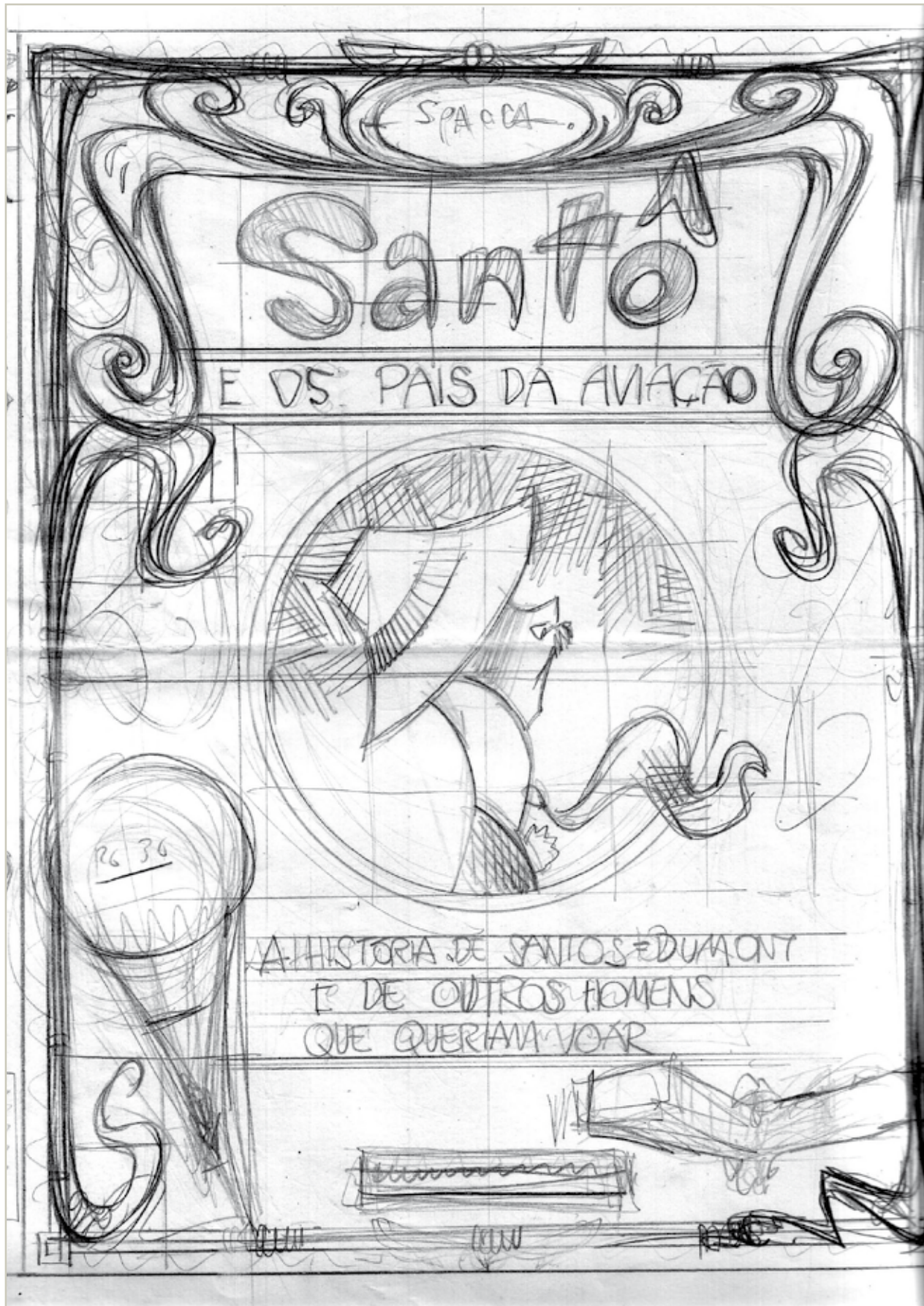



© Spacca



© Spacca



© Spacca





© Spacca

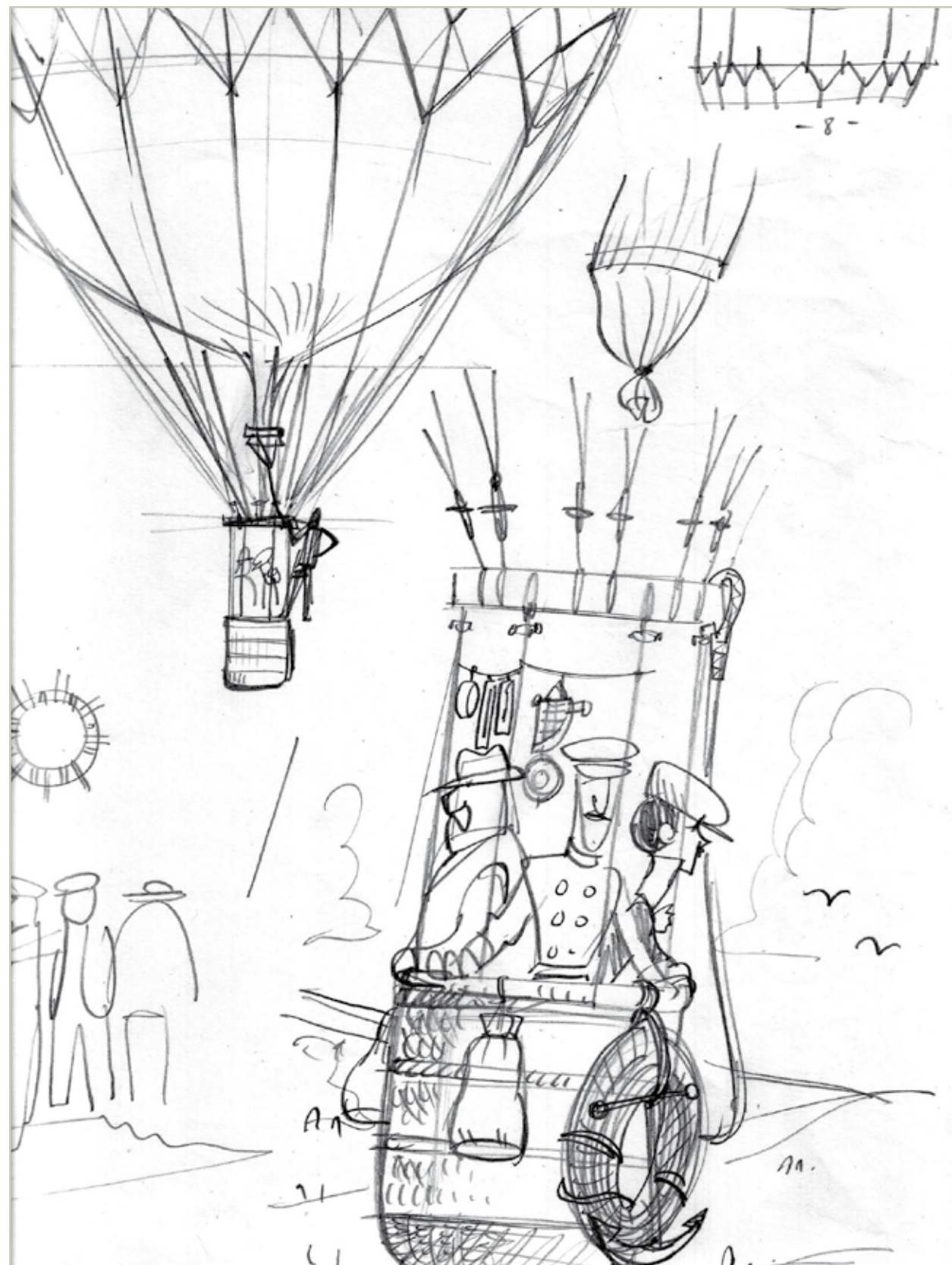

© Spacca



## ZÉ OTÁVIO



**D**a cidade de Olímpia, interior de São Paulo, o jovem Zé Otávio visitou pela primeira vez a cidade grande aos 11 anos de idade. Paixão imediata. Aos 18, muda-se para São Paulo, movido pela emoção com as pessoas, com os grafites e com a madrugada paulistana.

A segunda paixão foram as revistas, em especial o design de algumas delas, como a *Simples* e a *Trip*. Daí para o curso de Design Gráfico foi um passo, onde trabalhou em várias áreas, até chegar a assistente do ilustrador e animador Céu D'Ellia.

E a dedicação ao desenho se firmou de vez, focando seu trabalho como ilustrador para as grandes editoras do país.



ZÉ OTÁVIO

SÃO PAULO - SP  
ZE@ZEOTAVIO.COM  
WWW.ZEOTAVIO.COM

74a



Zé Otávio: "O sketchbook é o playground do ilustrador. Já dizia um mestre de desenho que tive que quem não sabe esboçar não tem criatividade e, para mim, o sketchbook é uma junção de experiências, estudos e o que está por vir em sua carreira como ilustrador ou artista, aquele lance da ponta do iceberg.

Desenhos sem nenhum destino pontual ou comercial, anotações por andanças da vida, despreensão, atemporalidade, enfim, aquele caos que sempre precede uma grande ideia. Com isso, o livro *Sketchbook Experience* traz um pouco desse caos imagético pelos confins de mentes ligeiramente perturbadas."

74b





© Zé Otávio



© Zé Otávio



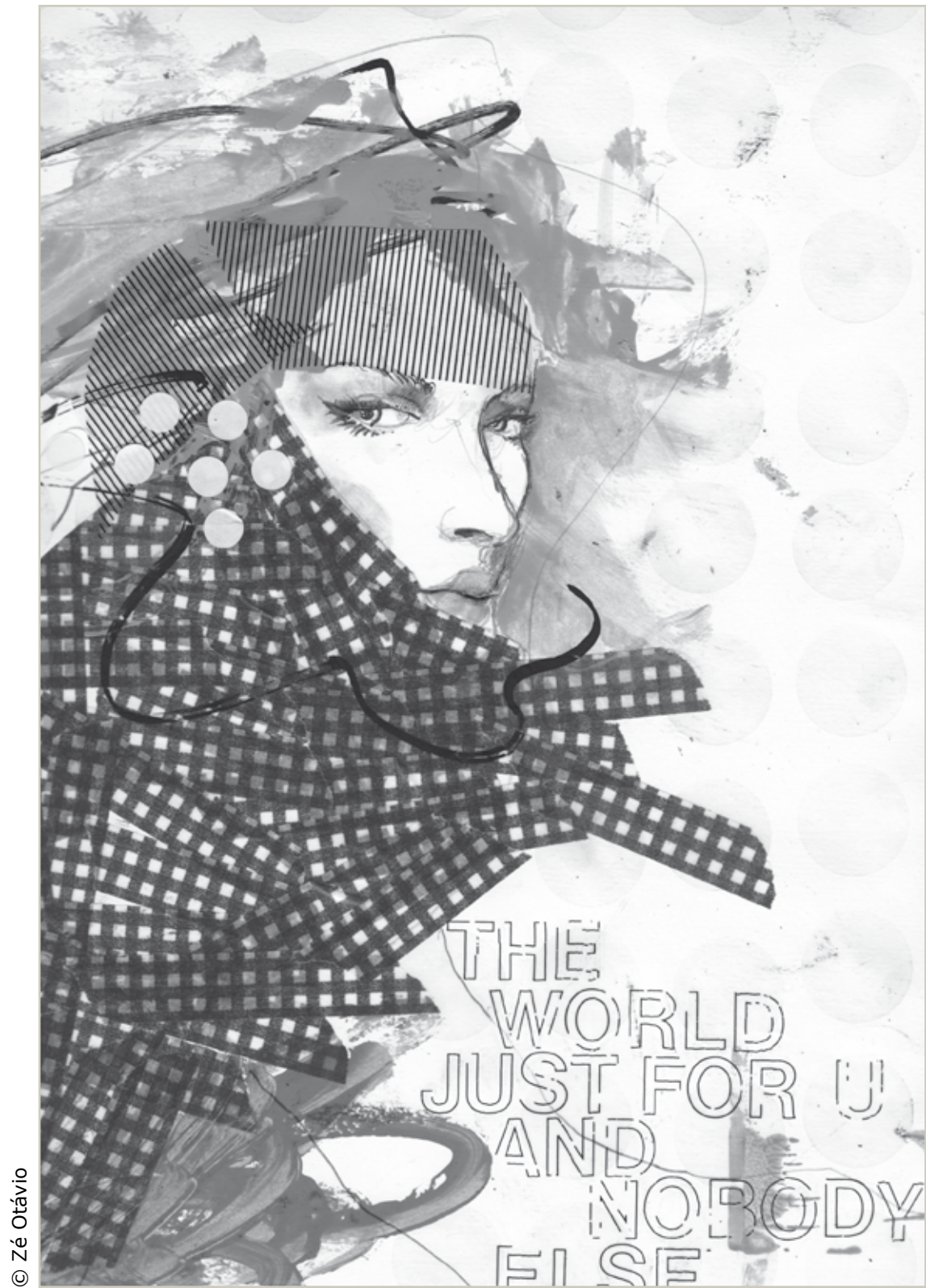

76a

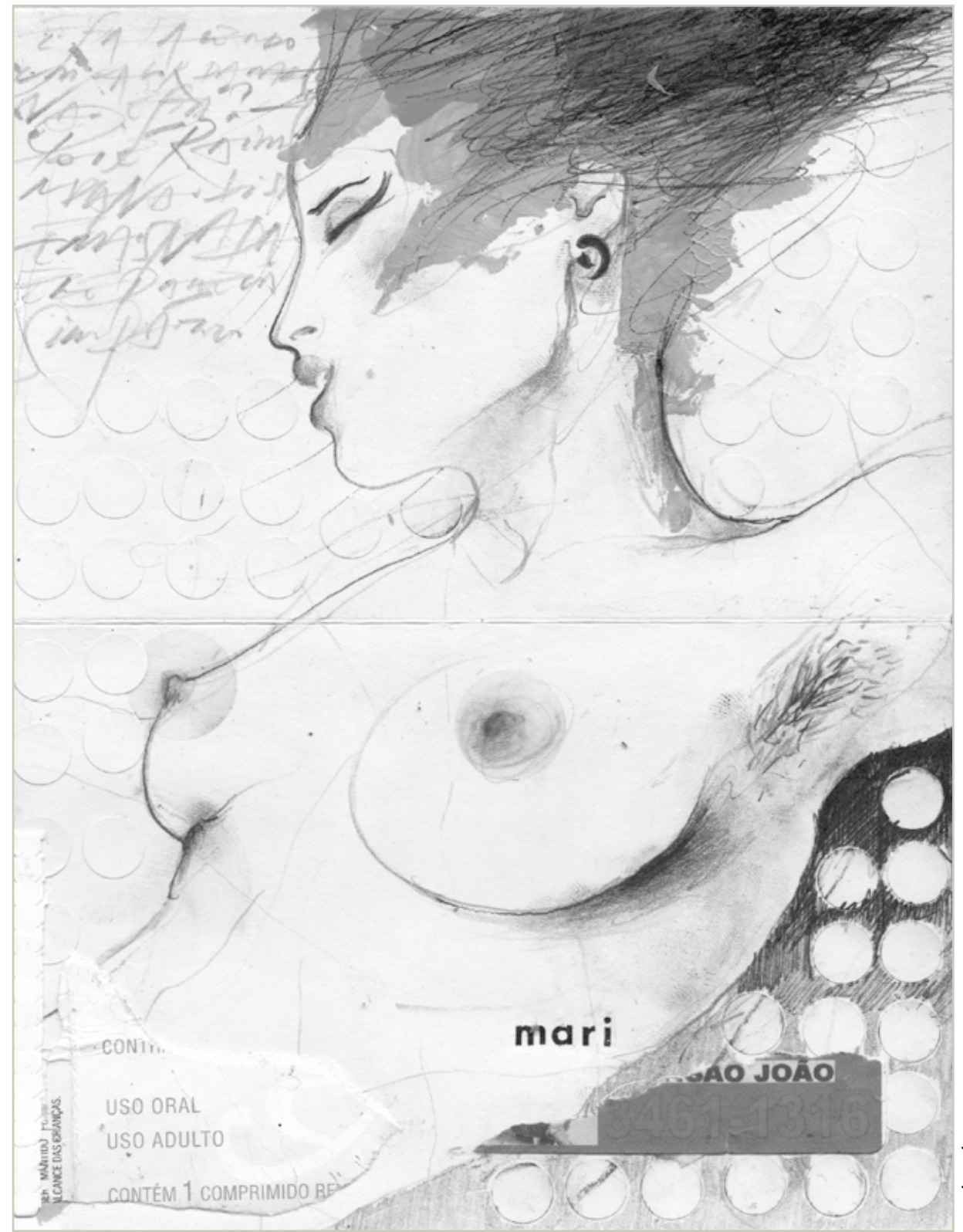

76b



© Zé Otávio



77a



© Zé Otávio

77b



SEX & CRIME THE BOOK COVER ART OF  
**BENICIO**  
VOLUME ONE

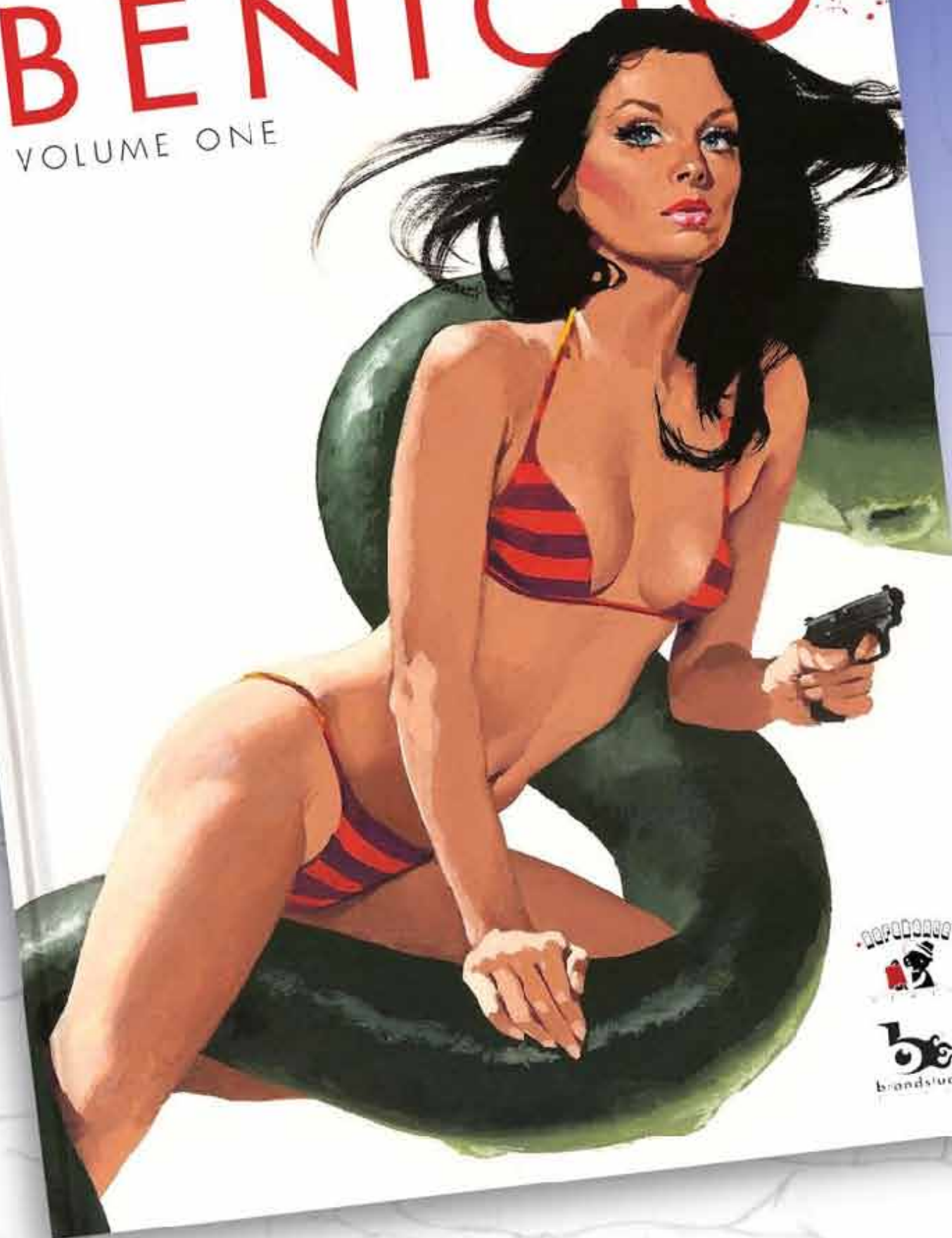

Já à venda!

# “SEX & CRIME”

Já está à venda na loja da Reference Press o livro “Sex & Crime: The Book Cover Art of Benicio”, 60 páginas cheias das mais incríveis e sensuais pin-ups, feitas por um dos mais geniais artistas do Brasil, o grande ilustrador Benicio.  
No blog da editora há um preview do livro: <http://tinyurl.com/beniciopreview>

Para comprar basta acessar a loja da Reference Press: [www.referencepress.com](http://www.referencepress.com)

E para conhecer outras formas de pagamento e estar por dentro das últimas novidades, acesse também o blog da Reference:

<http://referencepress.blogspot.com>

**Reference Press.** A sua referência em arte.





# Links de Importância

- **GUIA DO ILUSTRADOR - Guia de Orientação Profissional**  
[www.guiadoilustrador.com.br](http://www.guiadoilustrador.com.br)
- **ILUSTRAGRUPO - Fórum de Ilustradores do Brasil**  
<http://br.groups.yahoo.com/group/ilustragruppo>
- **SIB - Sociedade dos Ilustradores do Brasil**  
[www.sib.org.br](http://www.sib.org.br)
- **ACB / HQMIX - Associação dos Cartunistas do Brasil / Troféu HQMIX**  
[www.hqmix.com.br](http://www.hqmix.com.br)
- **UNIC - União Nacional dos Ilustradores Científicos**  
<http://ilustracaocientifica.multiply.com>
- **ABIPRO - Associação Brasileira dos Ilustradores Profissionais**  
<http://abipro.org>
- **AEILIJ - Associação de Escritores e Ilustradores de Literatura Infantil e Juvenil**  
[www.aeilij.org.br](http://www.aeilij.org.br)
- **ADG / Brasil - Associação dos Designers Gráficos / Brasil**  
[www.adg.org.br](http://www.adg.org.br)
- **ABRAWEB - Associação Brasileira de Web Designers**  
[www.abraweb.com.br](http://www.abraweb.com.br)
- **CCSP - Clube de Criação de São Paulo**  
Aqui encontrará o contato da maior parte das agências de publicidade de São Paulo, além de muita notícia sobre publicidade:  
[www.ccsp.com.br](http://www.ccsp.com.br)
- **TUPIXEL - Maior banco de dados de ilustradores do Brasil**  
[www.tupixel.com.br](http://www.tupixel.com.br)



Dia 1 de Abril tem mais... dia 1 é dia de Ilustrar

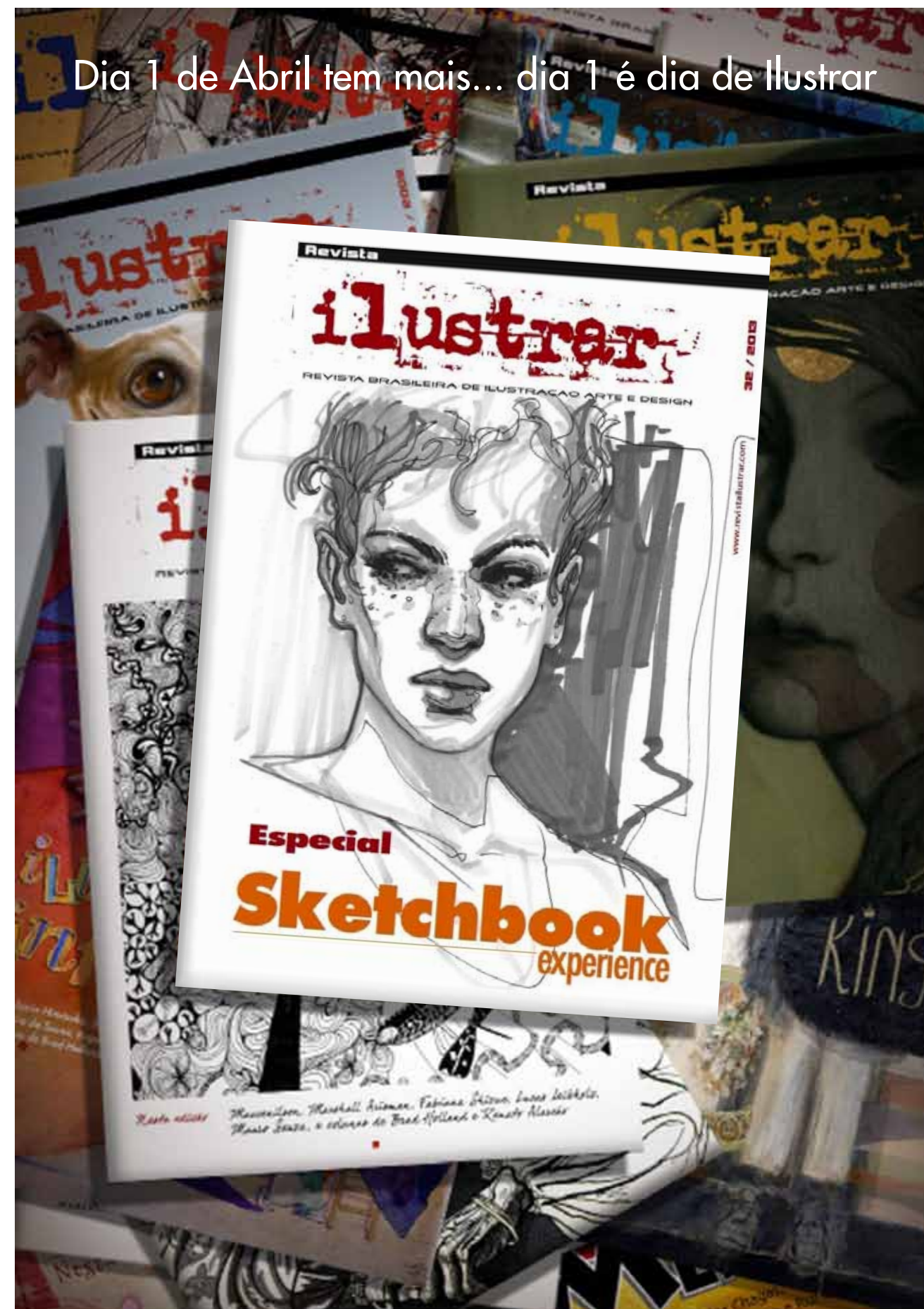



# Quer acompanhar a Revista Ilustrar mais de perto?

Receba detalhes da produção e informações extras sobre ilustração, arte e cultura, acompanhando a revista de três formas diferentes na internet:

- **Twitter:** [revistailustrar](#)
- **Facebook:** [Revista Ilustrar](#)
- **Orkut:** [comunidade Revista Ilustrar](#)



Uma produção



[www.referencepress.com](http://www.referencepress.com)

<http://referencepress.blogspot.com>

[www.revistailustrar.com](http://www.revistailustrar.com)



Revista Ilustrar - prêmio HQMix 2011